

Самый большой в мире ассортимент моделей парусников



# КАТАЛОГ

модели • инструменты • материалы

2011



**AM1608-RUS**

Звезда морского побережья  
RIVA AQUARAMA 1970  
стр. 8

**OC13600-RUS**

Пиратская бригантина  
CORSAIR  
стр. 20



Отличные наборы инструментов от широко известной американской компании EXCEL  
стр. 82



**OC53005-RUS**

Модель трамвая LISBOA  
стр. 42



**PRO27110**

Высокоточный  
микрофрезерный  
станок MF70  
стр. 74



“Верфь на Столе”  
[www.shipmodeling.ru](http://www.shipmodeling.ru)



CONSTRUCTO®

COREL

обзоры • чертежи • форум • галерея • литература



OcCre  
Ocio Creativo



Тел. (495) 589 0262  
(495) 663 1529

Цены действительны на январь 2011

# Простые в изготовлении деревянные наборы

## Добро пожаловать в мир моделей!

Мы счастливы представить вам наш каталог наборов деревянных моделей кораблей. Он содержит великолепные точные копии кораблей, которые вы можете самостоятельно изготовить. Вам будет нужно время и терпение, чтобы изготовить эти модели. Ваша награда за это – точная деревянная копия музейного качества – ценный подарок изумительной красоты и гордость, которая будет храниться многие поколения.

Обаяние точной масштабной модели судна содержится не только в плавных обводах её корпуса или в изяществе её такелажа. Оно существует в волшебстве, которое каждая модель приносит из дальних морей и неизведанных стран.

Сборка одного из этих превосходных наборов вызывает видение Cutty Sark, направляющегося в Гонконг за грузом чая. Или HMS Bounty, приплывающего на остров Таити за грузом хлебного дерева и последующего мятежа и долгого легендарного плавания капитана на небольшой шлюпке в экстерриториальных водах. Они больше, чем просто модели – они объекты красоты и отметки, которые они несут – история, приключение или роман.

Даже если вы никогда прежде не делали модели, вы можете испытать расслабляющее удовольствие и гордость от их изготовления благодаря нашим предложениям. Каждый набор содержит все необходимые детали, чертежи и инструкции, на которые было потрачено много лет исследований, проектирования и разработки, чтобы они стали набором. Чтобы сделать ваш выбор легче, мы указываем уровень сложности каждой модели.

**НАЧАЛЬНЫЙ УРОВЕНЬ** – не требуется никакого предыдущего опыта изготовления моделей.

**ПРОМЕЖУТОЧНЫЙ УРОВЕНЬ** – здесь полезен небольшой опыт изготовления моделей.

**ПРОДВИНУТЫЙ УРОВЕНЬ** – рекомендуется для тех, кто уже успешно сделал одну или две деревянные модели из наборов.

В дополнение к большому и лучшему выбору деревянных наборов по самым низким ценам, мы предлагаем всё, что доставит вам удовольствие при изготовлении модели. Мы предлагаем большое разнообразие ручных и электроинструментов, тысячи элементов для дополнения модели и все необходимые материалы для придания модели законченного вида.

Являетесь ли вы опытным моделистом или только начинающим, этот каталог – для вас. Добро пожаловать в мир моделей кораблей!

### VIRGINIA



Начало 19-го столетия в США ознаменовалось строительством небольших судов с косым парусным вооружением, названных «шхунами». Они сочетали отличную маневренность и своего рода элегантность. Virginia была заложена в 1819 году им в том же году спущена на воду. Оснащенная поворотной карронадой, она развивала высокую скорость и использовалась при погонях и перехватах как корабль береговой охраны.

Модель Virginia приятно удивляет: имея цену моделей низкого класса, она имеет все достоинства более дорогих моделей. Корпус наборный с полноценной двойной обшивкой из липы и ореха, довольно подробную детализацию палубы, рангоут из благородного ореха, такелаж и уже готовые паруса. Устанавливается светлые киль и форштевень, на фальшбортах выполняется имитация шпангоутов, руль сидит на петлях.

Палубные надстройки делаются из отдельных реек разных пород дерева. Даже брашпиль состоит из шести деталей. В комплекте идет основание и держатели.

**Начальный уровень AL22135**

масштаб 1:41 длина 540 мм ширина 120 мм высота 500 мм



**3590 руб.**

### ALBATROS



Ocio Creativo

Построенный в 1840 году на верфи Балтимора, Albatros задумывался для защиты западного побережья США.

Его гладкий узкий корпус и большая площадь парусов сделали его быстрым и маневренным. Модель фирмы OcCre имеет наборный корпус, собираемый из вырезанных лазером деталей, который имеет двойную обшивку. В набор входят аккуратные мелкие детали: блоки и юферсы из самшита, рым-болты, рым и нагеля из латуни, металлические брашпиль и шлюпка, нити трех диаметров и т.д. Вооружение модели корабля состоит из восьми пушек. Дан полный комплект готовых парусов. Завершают модель основание и табличка с названием. Для этой модели мы прилагаем перевод инструкции на русский язык с нашими дополнениями и комментариями.

**Начальный уровень OC 12500**

масштаб 1:100 длина 570 мм высота 410 мм

**Инструкция  
на русском  
языке**



**3200 руб.**

Относительно новая динамично развивающаяся испанская фирма OcCre образовалась на основе известной фирмы Artesania Latina, поэтому ассортимент этих двух фирм довольно сильно перекликается. Все достоинства и недостатки фирмы Artesania Latina можно спроецировать и на OcCre..

Цены приведены по состоянию на январь 2011 года.

2

[www.shipmodeling.ru](http://www.shipmodeling.ru)

**24 часа, 7 дней в неделю  
мы открыты для вас!**

# Простые в изготовлении деревянные наборы



## SWIFT

Эта двухмачтовая шхуна достоверная копия тех шхун, которые появились вскоре после американской революции (начало XIX-го века). Модель содержит вырезанные киль, шпангоуты, основную и нижнюю палубы и фальшборта. Корпус имеет двойную обшивку, палубы обшиваются рейками, поэтому можно не опасаться за то, что любопытные люди будут заглядывать во внутрь корпуса через большие люки на палубе. Рымы, петли и кольца из латуни, как и 250 миниатюрных гвоздиков, которые вы будете использовать

для быстрой обшивки корпуса и палуб. В комплекте есть металлические якоря, помпа, нагели и утки. Два размера бочонков, ведро из самшита, три катушки темных и светлых нитей для такелажа, ткань для парусов. Блоки и юферсы сделаны из желтого самшита.

**Начальный уровень  
AL22110**

масштаб 1:50 длина 540 мм

**3591 руб.**

**Специальная  
цена!**

## LA TOULONNAISE

Французская шхуна la Toulonnaise, вооруженная восемью 8-фунтовыми пушками, несла службу в период с 1823 по 1843 год. Она была спущена на воду 13



августа 1823 года в Тулоне и под командованием принимала участие в войне против Испании. Базируясь сначала у Барселоны, а затем у Кадиза, шхуна играла активную роль в бомбардировке последнего. Обшивка модели, как и положено, двухслойная: первая из светлого рамина, а вторая из тоненьких реек красного дерева. В сборке модели помогает пошаговая инструкция в цветных фотографиях и полноразмерные чертежи. Завершают модель готовые паруса.

**Средний уровень AL22406**

длина 720 мм  
высота 515 мм  
масштаб 1:70

**5292 руб.**

## PRESIDENT

Фрегат President является великолепным примером небольших фрегатов, которые строились на английских верфях в период 1730 по 1760 годы. Конструкция мачт, расположение пушек, такелаж и корпус, всё это типично для того периода. Наборный корпус с двумя слоями обшивки. Шпангоуты, киль, палубы, марсы и т. д. вырезаны лазером идеально точно. 12 латунных точеных пушки, якоря, миниатюрный штурвальный



механизм, кормовые и носовые украшения, фототравленая кормовая галерея, решетки и кран-балки - всё как у прототипа этой модели. Три диаметра нитей для снастей, блоки, юферсы и флаг придадут модели законченный вид.

**Начальный уровень MA792**

масштаб 1:60 длина 520 мм высота 395 мм

**3893 руб.**

## COREL



## HMS VICTORY сечение

Высоко детализированную модель секции HMS Victory предлагает вам итальянская фирма COREL. Предварительно изогнутые и готовые к обшивке секции корпуса гарантируют его правильную форму. Комплект содержит детали из ореха, бука и самшита.

Шелковый флаг, 15 бочонков и основание, также включены в набор. Из-за небольшой площади основания эта модель отлично впишется в любой интерьер.

**Начальный уровень SM24**

масштаб 1:98  
высота 715 мм

**4499 руб.**

## ОСНОВНЫЕ ТРЕБУЕМЫЕ ИНСТРУМЕНТЫ И ПРИНАДЛЕЖНОСТИ

### НАБОР НОЖЕЙ

Три самых популярных ножа и десять дополнительных лезвий к ним. Ручки и цанги ножей металлические. Самая необходимая вещь! **EX44282**

**680 руб.**



### НАБОР ИЗ 15 СВЕРЛ ОТ 1,05 ДО 2 ММ

Набор включает в себя 15 микросверл диаметром от 1,05 мм. до 2 мм **JS302**

**340 руб.**



### КЛЕЙ ДЛЯ ДЕРЕВА

#### TITEBOND II

Прозрачный (после высыхания) водостойкий клей на основе алифатических смол. **TTB1123**

**192 руб.**

Цены приведены по состоянию на январь 2011 года.

«Верфь на столе»

модели • советы • обзоры •  
инструменты • скидки!

3

## ПРЕВОСХОДНЫЕ ДЕРЕВЯННЫЕ НАБОРЫ!



Лучшая из всех Bounty!

### ◀ HMS BOUNTY

Корпус модели HMS Bounty имеет обшивку из двух слоев реек. Киль и шпангоуты сделаны путем лазерной резки. Отличная фототравленная латунная кормовая галерея, оконные переплеты, металлические пушки, пушечные порты и прекрасная темная древесина делают великолепный богатый вид для этой модели. Металлические носовые украшения; медные, бронзовые, латунные детали и рейки из твердых пород дерева придают законченной модели более реалистичный и детальный вид. Набор включает также все снасти, флаги и материал для парусов. Четыре огромных листа с чертежами и отличная инструкция на 24 страницах помогут вам изготовить этот шедевр.

**Промежуточный уровень AM1432**

масштаб 1:60 длина 720 мм высота 550 мм

**11499 руб.**

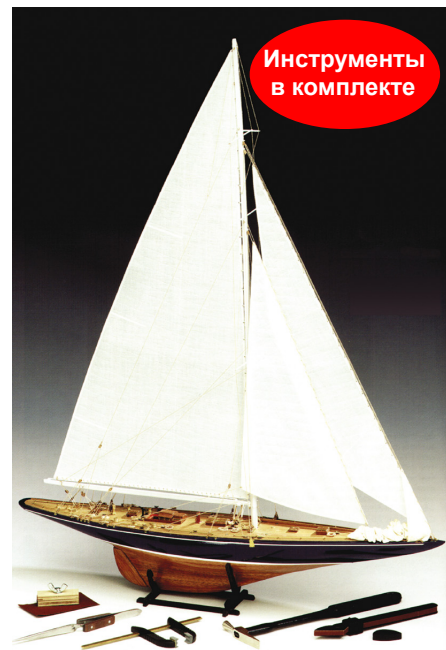

Инструменты в комплекте

### ▲ ENDEAVOUR

Яхта Endeavour, класса J, выиграла первые две регаты на Кубке «Америки» в 1934 году. Модель имеет наборную конструкцию; киль, шпангоуты и палуба вырезаны лазером. Двойная обшивка из липы и махагона. Металлические и деревянные детали, включая петли, утки, кнехты, штурвал и блоки. Великолепные шелковые паруса; деревянная мачта с отличной детализацией. В комплекте инструменты: молоток, самозажимной пинцет, большой зажим, обычный и фигурный шкурники.

**Начальный уровень AM170010**

масштаб 1:80 длина 480 мм высота 650 мм

**4195 руб.**

### МАСШТАБ 1:80 НАБОРЫ С ЦЕЛЬНЫМ СМОЛЯНЫМ КОРПУСОМ



#### ENDEAVOUR

Начальный уровень  
**AM170050**  
длина 480 мм  
высота 700 мм

**3855 руб.**



#### RAINBOW

Начальный уровень  
**AM170051**  
длина 480 мм  
высота 700 мм

**3628 руб.**



#### ENTERPRISE

Начальный уровень  
**AM170052**  
длина 460 мм  
высота 650 мм

**3628 руб.**



#### SHAMROCK

Начальный уровень  
**AM170053**  
длина 445 мм  
высота 625 мм

**3628 руб.**

### яхта масштаба 1:80



содержит инструментов на **1000 руб**

### VIKING SHIP

Модель базируется на известном судне викингов 9-го столетия, обнаруженном в 1904 году в Усеберге, Норвегия. Наборный корпус собирается из вырезанных лазером киля, палубы и шпангоутов. Деревянная мачта и рей, парусина, хлопковая нить для такелажа, литые смолые и деревянные детали плюс поразительно точная носовая фигура дракона.

**Промежуточный уровень. AM1406**

масштаб 1:50 длина 440 мм

**5481 руб.**

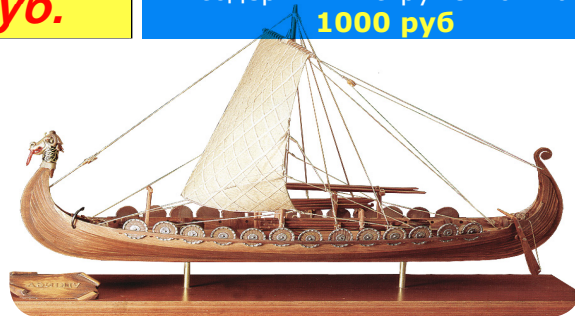

Итальянская фирма Amati, имеет в своем каталоге самый большой из всех других фирм ассортимент яхт (масштабы от 1/20 до 1/80). Производит также такую экзотику, как модели гоночных катеров. Ассортимент моделей парусников не очень богат, но каждая из них достойна своих денег. Есть редкие модели: египетская лодка, греческая бирема, корабль викингов, итальянская гондола. Менее известен тот факт, что Amati крупнейший поставщик отдельных деталей для моделей. Предлагает большой ассортимент специальных инструментов.

# Лучшая детализация

**ОТЛИЧНОЕ КАЧЕСТВО, НИЗКИЕ ЦЕНЫ!**



## BLUENOSE ▲

Модель фирмы Amati имеет вырезанные лазером киль, палубу и шпангоуты. Корпус обшивается двумя слоями реек, обшивка палубы - светлая липа. Мелкие детали из дерева, латуни, меди и белого металла. Набор комплектуется тканью для парусов, нитями такелажа, шелковыми флагами и основанием. Три листа чертежей и иллюстрированная инструкция.

**Начальный уровень AM1447**

масштаб 1:100 длина 540 мм  
высота 430 мм

**4299 руб.**



## ADVENTURE, ПИРАТСКАЯ ШХУНА, 1760 ▲

Вместе с пиратской шхуной вы возвращаетесь в опасный 18-й век! Наборная конструкция корпуса из вырезанных лазером шпангоутов, киля и палубы проста в сборке. Корпус имеет двойную обшивку. Мачты, бушприт и реи уже имеют идеально круглую форму. Набор включает в себя блоки и юферсы из ореха, шпиль из самшита, якоря из деревянных и металлических деталей. Нить для такелажа двух диаметров, ткань для парусов и два шелковых пиратских флага.

**Промежуточный уровень AM1446**

масштаб 1:60 длина 780 мм высота 560 мм

**4599 руб.**

## ◀ Королевская карета

Эта очаровательная карета была сделана в 1819 для Карнавала в Турине, Италия. Её точная копия фирмы Amati восхитительна! Деревянные части, вырезаны лазером, стойки кареты идеально выточены на токарном станке.

**Начальный уровень AM1601**

масштаб 1:24  
длина 240 мм

**4347 руб.**

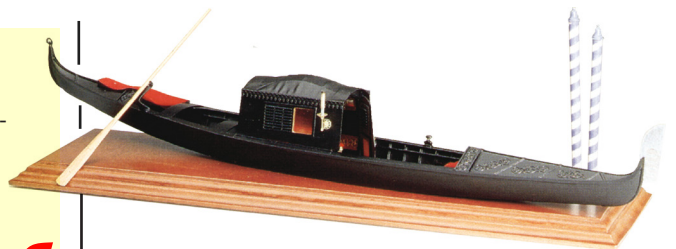

## VENETIAN CONDOLA ▲

Вы можете представить Венецию без гондол? Коллекция моделей не закончена без них? Сделайте свою гондолу из этого превосходно детализированного набора от Amati! Точно так же, как и венецианские мастера, которые передавали свое мастерство от отца к сыну, вы будете делать вашу гондолу с плоским, поднимающимся корпусом и строго соблюдать правило, чтобы корма была выше, чем нос. Только вы будете иметь преимущество в виде уже вырезанных деревянных деталей и подробных планов, которые сделают сборку модели легкой. Латунный орнамент и фототравленные детали закончат эту красивую точную копию.

**Промежуточный уровень AM1600**

масштаб 1:20 длина 570 мм  
высота 75 мм

**4233 руб.**

## PIRATE JUNK ▶

Кажется, что модель Amati приплыла прямо с востока, с бамбуковой крышей и характерно большим рулем. Корма, нос и каюты украшены ярким цветным шелком, на котором изображены образы величественных птиц и фантастических демонов. Наборный корпус из уже вырезанных бамбуковых и ореховых частей, мелкие детали, восемь металлических орудий.

**Промежуточный уровень AM1421**

масштаб 1:100 длина 400 мм  
высота 330 мм

**4199 руб.**

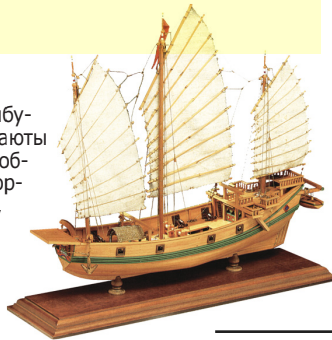

## HANNAH ▶ теперь и вы можете сделать корабль в бутылке!

Модель корабля в бутылке фирмы Amati использует метод "бутерброда". Палуба, фальш-борта, мачты, световые люки, пушки и якорь фототравленные латунные или литые из белого металла.

Наряду с парусами и нитью такелажа, комплект также содержит бутылку и специальные инструменты.

**Промежуточный уровень AM1355** масштаб 1:300 длина 95 мм

**2099 руб.**



Цены приведены по состоянию на январь 2011 года.

модели • советы • обзоры •  
инструменты • скидки!

«Верфь на столе»

5

# Amati



## СДЕЛАЙТЕ КОРАБЛИ, КОТОРЫЕ ОТКРЫЛИ НОВЫЙ СВЕТ!

Amati представляет превосходный комплект кораблей Колумба! Наборы имеют наборный корпус с вырезанными лазером килем и шпангоутами. Мелкие литые, латунные и деревянные детали реалистично повторяют оригинал. Паруса, нити такелажа, яркие цветные флаги и вымпелы - всё это присутствует у моделей. Каждый корабль вооружён пушками - шесть у Santa Maria, четыре у Pinta и две у Nina. Наборы комплектуются качественными чертежами и инструкциями.



### SANTA MARIA ▲

Промежуточный уровень  
AM1409

масштаб 1:65  
длина 540 мм  
высота 482 мм

**5499 руб.**



### PINTA ▲

Промежуточный уровень  
AM1410

масштаб 1:65  
длина 450 мм  
высота 355 мм

**4699 руб.**



### NINA ▲

Промежуточный уровень  
AM1411

масштаб 1:65  
длина 370 мм  
высота 445 мм

**4899 руб.**

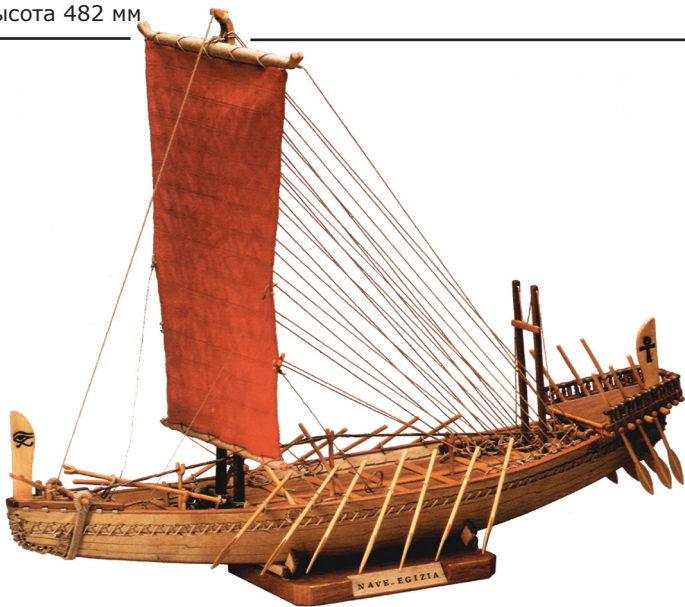

### EGYPTIAN SHIP ▲

Судно времен господства фараонов. Египетский транспорт перевозил кедр и черное дерево из Сирии в Египет. Строители той эпохи не знали еще ни деревянных нагелей, ни гвоздей. Для соединения киля, шпангоутов и палубы они использовали веревки, прочно связывая эти элементы друг с другом. Набор воспроизводит древнюю технику постройки судов. Киль, шпангоуты и доски бортов уже вырезаны. Инструкция на 16-ти страницах и полноразмерные чертежи делают изготовление модели несложным.

Промежуточный уровень  
AM1403 масштаб 1:50 длина 350 мм  
высота 280 мм

**3000 руб.**



### GREEK BIREME ▲

Быстрые и грозные суда, биремы имели по 44 гребца, которые гребли двумя рядами весел. Нос-таран был орудием против вражеских судов. Модель фирмы Amati воспроизводит это греческое судно. Киль и шпангоуты вырезаны лазером, деревянные и металлические части отлично сделаны и детализированы. Понятные чертежи и легкая инструкция превратят сборку модели в удовольствие.

Промежуточный уровень AM1404

масштаб 1:35  
длина 560 мм

**3799 руб.**

## каталог AMATI



Каталог изготовителя показывает все модели Amati на больших полноцветных фотографиях

**491 руб.**

Цены приведены по состоянию на январь 2011 года.

6

[www.shipmodeling.ru](http://www.shipmodeling.ru)

24 часа, 7 дней в неделю  
мы открыты для вас!

# Качество оправдывает цену



## ELIZABETHAN GALEON ▶

Это модель типичного английского военного галеона елизаветинского времени. Королева Елизавета правила Англией с 1558 по 1603 год, ее хитрая политика одобряла развитие сильного флота и защищала собственных корсаров. В этой точке нужно объяснить различие между пиратом и корсаром. Пират - преступник, ищущий только собственную прибыль. Корсар - в военное время завербованный правительством для борьбы с вражескими судами. Чаще всего корсары нападали и грабили испанские галеоны, таким образом ослабляя связь Испании со своими колониями и ускоряя военное и политическое падение худшего врага Англии. Английские корсары, что признавали сами испанцы, превосходили их по маневренности и мощности артиллерии.

Одним из самых известных корсаров того периода был Френсис Дрейк, способствующий поражению «Непобедимой Армады». После окончательной победы в Англии была отчеканена медаль с надписью «Бог унес и рассеял их». Как только было устранено испанское господство, Англия создала огромную империю этих великолепных галеонов.

**Промежуточный уровень AM1412**

масштаб 1:75 длина 720 мм

Инструкция  
на русском языке



**7499 руб.**

## ◀ ХЕБЕС

Известный корабль XVIII века с латинским вооружением, продолжение щекбек. Вооружен 14-ю пушками среднего калибра и 6-ю фальконетами для ведения ближнего боя. Активно использовался пиратами и некоторыми странами для защиты своего побережья. Для хождения в штиль судно оснащено веслами.

Модель необычна как своими формами, латинскими парусами и наличием большого числа пушек, так и используемыми при ее изготовлении материалами и приемами. В первую очередь бросается в глаза использование для настила палуб и обшивки фальшбортов красного падука, который очень красив и прекрасно полируется. Кроме него при обшивке корпуса используется темный орех и липа. Сам корпус собирается из вырезанных лазером деталей, главная палуба из тонкой фанеры, которая позволяет легко получить нужную крутую погубь.

**Промежуточный уровень AM1427**

масштаб 1:60 длина 720 мм высота 495 мм

**6499 руб.**



## ВОМБ КЕТЧ ▶

В конце XVII века главным новшеством в военно-морском флоте стало появление галеонов с бомбардами. Основной причиной этого стала необходимость использования оружия, которое до того применялось только на суше - мортир. Мортира или мортиры были установлены на вращающемся станке, угол возвышения задавался клином. Стреляли мортиры почти по отвесной параболе, при этом дальность стрельбы регулировалась количеством пороха в заряде. Для таких мощных орудий было необходимо изменить обычную конструкцию корабля, чтобы компенсировать мощную отдачу. Например, на французских кораблях была снесена фок-мачта, чтобы оставить больше места для поперечных бимсов. Всё это привело к пересмотру военно-морской стратегии нападения и осады вражеских портов. Использование мощных мортир, способных метать бомбы весом около 90 килограмм, позволяло пробивать толстые стены прибрежных укреплений.

**Промежуточный уровень AM1423-01**

масштаб 1:80 длина 600 мм высота 445 мм

**9147 руб.**



Цены приведены по состоянию на январь 2011 года.

«Верфь на столе»

модели • советы • обзоры •  
инструменты • скидки!

7

# Amati



## RIVA AQUARAMA 1970

Моторная лодка Riva Aquarama была выведена на рынок в 1963 году как дальнейшее развитие двухмоторных лодок Тритон. Она стала последней из хорошо зарекомендовавших себя моторных лодок из красного дерева. И сегодня, более 30 лет спустя, технология их постройки не изменилась. Оснащенная двумя двигателями Crusader Marine Engine, Aquarama стала звездой морского побережья. Гонщики Росси, Маззолини и Анденна на гоночной лодке Zoom стали победителями гоночной регаты-марафона Лондон - Монте-Карло. Riva Aquarama, модель 2007 года, своим блеском, размерами и стремительностью затмевает все другие подобные модели. Корпус с отделкой богатым деревом, множество хромированных деталей, кожаные кресла и диван, великолепная приборная панель, два двигателя и два руля для них - всё это ставит модель моторной лодки Riva Aquarama на самую верхнюю ступень и обеспечит белую зависть у всех, кто ее увидит на вашей полке.

**Продвинутый уровень AM1608**

масштаб 1:10, длина 860 мм



Инструкция  
на русском  
языке

**22869 руб.**

Эти модели  
можно сделать  
ходовыми!

## FERRARI ARNO XI



**18144 руб.**

В начале шестидесятых годов известный гонщик Нандо ДельОрто принял решение установить 12-ти цилиндровый двигатель Ferrari на гоночную лодку, подготовленную на верфи Кантиери Тимосси. Лодка выступала в классе 800 кг. Двигатель был подготовлен Ринальдо Тинарелли, который имел прозвище волшебник, корпус лодки был сделан из деревянных брусков, обшитых судостроительной фанерой. Обтекатель двигателя и кормовой стабилизатор были окрашены в традиционные цвета Ferrari - красный и белый, что символизировало мощь и агрессивность. Фирма Amati предлагает сделать модель этой гоночной лодки с использованием каркаса, собираемого из вырезанных лазером деталей, при этом корпус имеет сложную форму и формируется сразу с обтекателем и выступами для установки стабилизатора. Эту модель гоночной лодки можно превратить в действующую с радиоуправлением. Для этого надо докупить трансмиссию AM1604-02, мотор, двухканальную аппаратуру радиоуправления с регулятором скорости для мотора, аккумулятор и желательную другую гребной винт.

**Продвинутый уровень AM1604**

масштаб 1:8, длина 790 мм

## RMS TITANIC

Прошло почти сто лет с того момента, как в морозную ночь с 14 на 15 апреля 1912 года южнее острова Ньюфаундленд затонул, столкнувшись с дрейфующим айсбергом, гигантский восьмипалубный Титаник, самое большое и самое роскошное судно начала XX века. Погибли 1500 пассажиров и членов экипажа. И хотя XX столетие ознаменовалось несколькими страшными трагедиями, интерес к судьбе этого судна не ослабевает и в наши дни. Особенно возрос он в 1985 году, когда американско-французской экспедиции удалось обнаружить на глубине 4000 метров его корпус. Титаник, гордость британского торгового флота, был спроектирован опытнейшими конструкторами, построен из самых качественных материалов, на одной из самых лучших верфей мира и укомплектован тщательно подобранной командой.

Фирма Amati предлагает вам модель этого судна в масштабе 1:250. Даже в этом масштабе модель имеет длину более метра! Профиль и размеры Титаника невозможно спутать ни с одним другим судном.

Модель комплектуется массивной подставкой из ореха и латунными держателями.

**Продвинутый уровень AM1606**

масштаб 1:250  
длина 1070 мм

уровень

**14799 руб.**



Цены приведены по состоянию на январь 2011 года.

# Artesania Latina



## BREMEN



Суда для ловли креветок и других ракообразных обитателей моря впервые появились в 1898 году, и их применение фактически было ограничено только Северным морем. Спустя десять лет они начали оснащаться 8-12 сильным мотором и имели длину около 10 метров. Bremen был деревянным судном, построенным в 1953 году на маленькой, неизвестной верфи на побережье Германии.

**Начальный уровень AL20145**  
масштаб 1:35 длина 400 мм  
высота 330 мм

**3439 руб.**

## MARE NOSTRUM

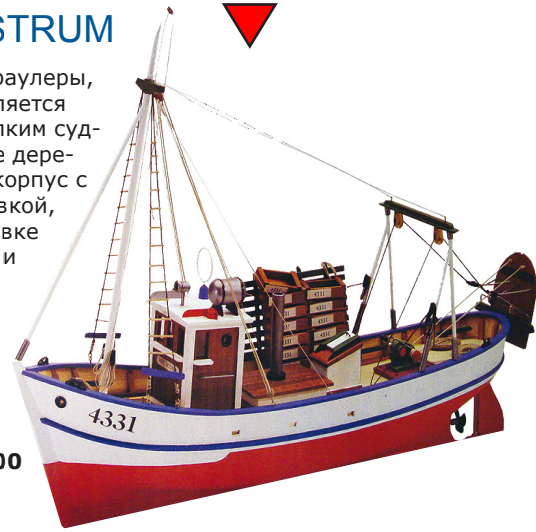

Как и большие траулеры, Mare Nostrum является простым, но крепким судном. Вырезанные деревянные детали, корпус с одинарной обшивкой, готовые к установке детали, чертежи и пошаговая инструкция делают эту модель элегантной и простой в сборке.

**Начальный уровень AL20100**  
масштаб 1:35  
длина 420 мм  
высота 265 мм

**3628 руб.**

## HMS BOUNTY ШЛЮПКА

Мятежник Флетчер посадили капитана Блайя и 18 его людей в одну из трех шлюпок, находившихся на борту HMS Bounty. 41 день и 3600 миль спустя полуживые люди приплыли к острову Таити. Модель содержит упрощенную наборную конструкцию корпуса. Все деревянные детали уже вырезаны. В наборе содержатся детали из латуни и ценных пород дерева.

**Начальный уровень AL19004**  
масштаб 1:25  
длина 415 мм  
высота 360 мм



**2608 руб.**

## VIKING BOAT

Эта модель является копией известной лодки 10-го века. Корпус наборный из вырезанных деталей. Мелкие элементы модели выполнены из дерева, латуни и белого металла. Набор содержит нити двух диаметров для такелажа, кань для парусов и подставку. Подробные чертежи с перечислением всех деталей и понятные инструкции делают сборку модели легкой.

**Начальный уровень AL19001**  
масштаб 1:25 длина 290 мм  
высота 270 мм

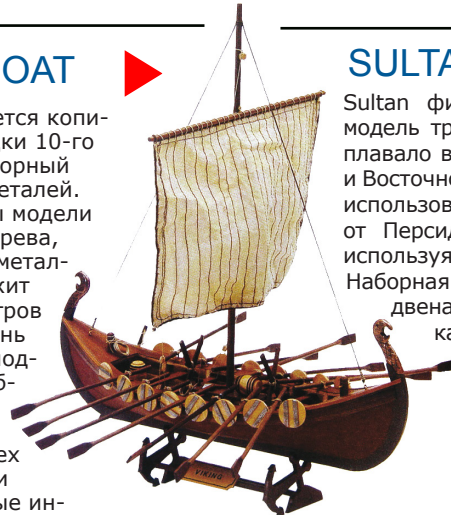

**2608 руб.**

## SULTAN

Sultan фирмы Artesania Latina - масштабная модель традиционного парусного судна, которое плавало вдоль побережья арабских стран, Индии и Восточной Африки. Вплоть до 1960 года эти суда использовались для ведения торговли, курсируя от Персидского залива до Восточной Африки, используя для передвижения только паруса. Наборная конструкция корпуса состоит из килля, двенадцати шпангоутов и трех палуб. Все каркасные детали уже вырезаны лазером.

**Начальный уровень AL22165**  
масштаб 1:60  
длина 470 мм  
высота 420 мм



**3172 руб.**

Испанская фирма, самая продаваемая и известная. Выпускает большой ассортимент моделей на все вкусы и размеры. Среди них есть и радиоуправляемые. Завоевала популярность благодаря низким ценам и большому ассортименту. Наборы этой фирмы идеальны в качестве первой модели, особенно если вы не уверены в своих силах и желаниях. Из-за относительно высокой скорости изготовления можно рекомендовать для коммерческой сборки. Большие модели не имеют себе равных по цене.

Инструкция. Тут Artesania Latina на высоте. Во многих моделях инструкция идет в фотографиях (часто в цветных) что, несомненно, очень помогает сборке. На сложных моделях количество фотографий больше ста.

Цены приведены по состоянию на январь 2011 года.

«Верфь на столе»

модели • советы • обзоры •  
инструменты • скидки!

# Artesania Latina



火龍



**4460 руб.**

## RED DRAGON

Red Dragon это масштабная модель джонок, которые плавали по рекам и океанам на Дальнем Востоке между Сингапуром и северным Китаем. Максимально приближенный к оригиналу, этот набор включает в себя детали для изготовления корпуса, рангоута, такелажа, всех деталей интерьера судна и ткань для парусов. Наборная конструкция корпуса с двойной обшивкой, киль и шпангоуты уже вырезаны и вам нужно только отделить их от основы. Чистовая обшивка из экзотического дерева сапели с отделкой тонкими ореховыми рейками. Материал дан с запасом, об этом можно не беспокоиться. Мачты из ореха, мелкие деревянные детали из самшита. Литые пушки установлены на лафетах, палуба содержит множество элементов, в т.ч. и шпиль, люки и шлюпку. Якорь, который имеет отличную от европейского конструкцию, установлен в носовой части джонки.

**Промежуточный уровень AL18020**

масштаб 1:60 длина 480 мм высота 440 мм

## LA TOULONNAISE

Французская шхуна la Toulonnaise, вооруженная восемью 8-фунтовыми пушками, несла службу в период с 1823 по 1843 год. Она была спущена на воду 13 августа 1823 года в Тулоне, принимала участие в войне против Испании. Базируясь сначала у Барселоны, а затем у Кадиза, шхуна играла активную роль в бомбардировке последнего. Наборная конструкция корпуса собирается из вырезанных лазером шпангоутов и киля, затем ставятся кормовая и носовая вставки. Обшивка модели, как и положено, двухслойная: первая из светлого рамина, а вторая из тоненьких реек красного дерева. Перо руля подвешивается на четырех латунных петлях.

**Начальный уровень AL22406**

масштаб 1:70 длина 720 мм высота 515 мм

**5292 руб.**



## SAN JUAN

Здесь вы должны будете сделать полный наборный корпус с двойной обшивкой из липы и ореха. На бортах надо сделать руслени, бимсы, множество пушечных портов. Сложную конструкцию палуб дополняет большая кормовая галерея. В комплект входит 12 металлических пушек, решетки, якоря, петли для руля, открытые и закрытые пушечные порты.

**Промежуточный уровень AL18022**

масштаб 1:90 длина 520 мм высота 615 мм

**5745 руб.**

## INDEPENDENCE

Построенная в 1775 году, двухмачтовая шхуна Independence воевала на стороне американцев за свободу во время американской революции. Набор предлагает вырезанные деревянные детали и корпус с двойной обшивкой. Мелочевка упакована по отделениям и содержит блоки и юферсы из самшита, латунные кольца и петли руля, литые якоря, утки, огни и кормовой орнамент. Модель комплектуется нитями четырех диаметров, тканью для парусов, тремя двухсторонними листами чертежей и инструкцией по сборке в фотографиях. Вы должны будете вооружить свою модель шестью пушками и восемью карронадами.

**Начальный уровень AL22414**

масштаб 1:35 длина 574мм высота 605 мм



**5859 руб.**



## SANTA MARIA

Набор представляет собой наборную конструкцию с двумя слоями обшивки – из липы и ореха. Все деревянные детали корпуса уже вырезаны, все детали, которые вам потребуются для сборки модели, уже включены в набор. Блоки, юферсы, штоки якорей и другие деревянные детали сделаны и готовы к установке. Металлические части включают в себя рымы, якоря и многое другое. Шесть точеных пушек на деревянных лафетах. Нити нескольких диаметров, паруса и шелковые флаги придадут реализм модели.

**Промежуточный уровень AL22411**

масштаб 1:65 длина 560 мм высота 485 мм

**5821 руб.**

10

Цены приведены по состоянию на январь 2011 года.

[www.shipmodeling.ru](http://www.shipmodeling.ru)

24 часа, 7 дней в неделю  
мы открыты для вас!

# Демократичные цены



## SANSON OCEAN TUGBOAT ▶

В конце 19-го и начале 20-го века морские буксиры, подобные Sanson, проводили в и из портов трансатлантические лайнеры-гиганты. Его паровой двигатель мог развивать мощность до 2000 л.с., что позволяло буксиру иметь скорость до 14 узлов. Модель имеет двойную обшивку из липы и африканского ореха, множество правдоподобных деталей, которые помогают сделать модель точно так же, как и реальный буксир. Модель содержит рейки для обшивки палубы и рубки, шлюпки, прозрачные окна и иллюминаторы, брашпиль, трехлопастной винт, нити такелажа и т. д. Также имеются цепи, шкивы, барабаны, лебедки, фонари и талрепы, трапы, брандспойты, якоря, шлюпбалки, рулевое колесо. Полноразмерные чертежи, понятная инструкция с пронумерованными фотографиями делают сборку беспроблемной.

**Промежуточный уровень AL20415**

масштаб 1:50 длина 605 мм высота 350 мм

**5749 руб.**

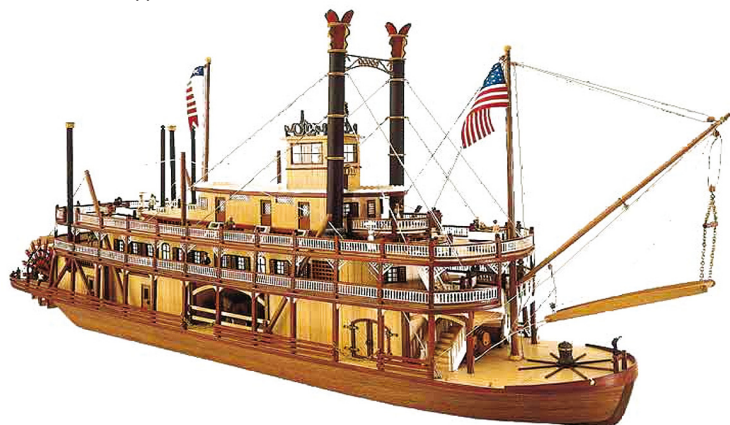

## KING OF MISSISSIPPI ▲

Король Миссисипи является типичным представителем первых речных пароходов, которые появились в Америке в начале XIX века благодаря усилиям судьи и предпринимателя Левингстона. На одном из них путешествовал Марк Твен и его знаменитый Том Сойер. Готовые деревянные части включают носовые и кормовые секции. Детали из шпона и фанеры составляют структуру корпуса, палуб и надстроек. Декоративные элементы включают в себя латунные ограждения, колокол, штурвал, цепи и украшения. Окна, двери, «розочки» труб и гребные колеса из металла. Имеются латунная проволока и нити для такелажа, и, конечно же, миниатюрные гвоздики.

**Промежуточный уровень AL20505**

масштаб 1:80 длина 660 мм  
высота 192 мм

**6690 руб.**



## MISTRAL ▼

Испанская фирма Artesania Latina представляет новую модель Mistral, созданную по мотивам модели, хранящейся в Морском Музее Мадрида.

Аккуратный наборный корпус выполняется по традиционной технологии сборки из уже вырезанных шпангоутов и киля. Обшивается первым слоем реек из светлой липы, а чистовая обшивка выполняется и тоненьких реек красного дерева.

**Начальный уровень**

**AL22419**

масштаб 1:60 длина 780 мм  
высота 620 мм



**5745 руб.**

## HMS ENDEAVOUR ▲

Набор фирмы Artesania Latina содержит уже вырезанные киль, палубы и шпангоуты. Двойная обшивка корпуса из прочной липы и великолепного ореха. Много металлических частей из латуни и меди. Кормовая галерея и орнамент отлиты из металла и обработаны «под бронзу». Модель имеет восемь фальконетов и четыре медные пушки на лафетах из ореха. Юферсы и блоки из желтого самшита. Предусмотрена ткань для парусов. Комплект имеет все чертежи и иллюстрированную инструкцию.

**Промежуточный уровень AL22516**

масштаб 1:75 длина 800 мм высота 690 мм

**7219 руб.**



## КАТАЛОГ ARTESANIA LATINA

Каталог изготовителя содержит большие полноцветные фотографии всех его моделей.

**415 руб.**

Цены приведены по состоянию на январь 2011 года.

**«Верфь на столе»**

**модели • советы • обзоры •  
инструменты • скидки!**

**11**

# Artesania Latina



## SAN JUAN NEPOMUCENO

Построенный в 1765 году, этот 2700-тонный 74-х пушечный испанский галеон участвовал в Трафальгамской битве в составе испанско-французского флота. И стал одним из пятнадцати кораблей, захваченных или разбитых английским флотом под командованием адмирала Нельсона. Этот набор фирмы Artesania Latina можно отнести к сложным. Корпус наборный, шпангоуты и киль уже вырезаны и готовы к установке, палубы настилаются на четыре ровные края шпангоутов. Обшивка корпуса из отдельных реек темного ореха. Реек дано явно с запасом, два больших пакета. Тут же круглые заготовки для мачт (тоже темный орех, что придает благородство всей модели). Готовые к установке деревянные и металлические литые и точеные детали, поместились в четыре больших коробочки-кассеты. Тут есть латунные пушки, пушечные порты с крышками, кормовые и боковые украшения, носовая фигура, шарики-ядра, два миниатюрных штурвальных колеса, судовой колокол, якоря, заготовки для решеток, блоки, юферсы, утки, белясины и множество других деталей. Чертежи со схемами на четырех огромных листах плюс инструкция со 185-ю фотографиями должны помочь вам в сборке модели.

**Продвинутый уровень AL22860**

масштаб 1:90 длина 960 мм высота 750 мм

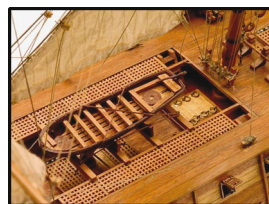

**14439 руб.**

## USF CONSTELLATION

Киль фрегата USS Constellation был заложен в 1853 году, а уже через год корабль был спущен на воду. Это был один из последних военных парусных кораблей, спущенных на верфях США. Карьера этого славного корабля началась в 1859 году, когда он возглавил африканскую эскадру США, задача которой была патрулирование и захват судов рабовладельцев. Затем, с 1862 по 1865 год, Constellation принимал активное боевое участие в Гражданской войне, а с 1894 года являлся стационарным тренировочным кораблем. С 1955 года находится в Балтиморе. Набор основывается на оригинальном корабле USS Constellation, пришвартованном в Балтиморе. Так как корабль был легко доступен для обзора и обмеров, набор имеет хорошую копийность и детализацию. Большая и тяжелая коробка содержит уже вырезанные детали каркаса и палуб, рейки для двойной обшивки и настила, заготовки мачт и реев, большое количество мелких деталей, аккуратно упакованных в четыре прозрачных кассеты. Обшивка корпуса их великолепного темного ореха не требует окраски. Только фальшборта, как и было принято в американском флоте, нужно окрасить в белый цвет. Вооружение корабля состоит из шести карронад и 36 пушек различного калибра.

**Продвинутый уровень AL22850**

масштаб 1:85 длина 1035 мм высота 710 мм



**11800 руб.**

## HMS BOUNTY

О HMS Bounty будут всегда помнить из-за драматического мятежа, во главе с Флетчером Кристиеном против высокомерного Блая. После плавания на остров Таити, Флетчер и его мятежники бросают Блая и 18 его верных людей в шлюпку посреди океана. Блай пережил 41 день в открытом океане, пока не достиг Тимора. Artesania Latina дает Вам возможность сделать большую копию этого парусника в "адмиралтейском" стиле. При этом один из бортов модели не закрыт и можно видеть внутреннее устройство Bounty. Второй борт полностью закрыт, как и положено классической модели. По существу, Вы имеете две модели разных стилей в одном наборе! Вы будете изготавливать все внутренние палубы, переборки, лестницы, двери и т.д. Левый борт Bounty имеет обшивку из двух пород дерева. Верхняя часть борта - рейки из липы, нижняя часть из ореха толщиной 2 мм. Правый борт имеет обшивку только в носовой и кормовой части. Киль, шпангоуты и другие деревянные детали уже вырезаны. Огромное количество металлических деталей, в том числе носовая фигура и кормовые украшения. Все блоки и юферсы, мачты и реи, паруса и снасти, флаги, всё это также включено в набор. В этом наборе даже спасательная шлюпка сделана наборной и также в "адмиралтейском" стиле! Четыре огромных замечательных и подробных листа с чертежами и 32 страницы цветных фотографий всех этапов сборки модели помогут вам изготовить этот шедевр. Многие вечера увлекательной работы будут вознаграждены восхищением ваших домашних и друзей.

**Продвинутый уровень**

**AL22810**

масштаб 1:48 длина 980 мм  
высота 763 мм

**13799 руб.**

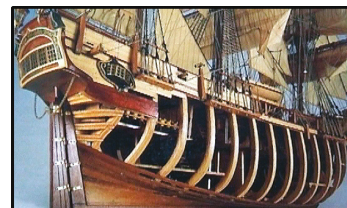

Цены приведены по состоянию на январь 2011 года.

12

[www.shipmodeling.ru](http://www.shipmodeling.ru)

24 часа, 7 дней в неделю  
мы открыты для вас!

# Шикарные модели



## HMS SURPRISE ▲

Построенный во Франции в 1794 году как 24-х пушечный корвет l'Unite, он был захвачен англичанами в 1796 году и переименован в Surprise. После перевооружения вошел в состав английского флота как фрегат шестого ранга. Этот корабль стал главным героем новелл Патрика О`Брайна и созданного в 2003 году по их мотивам фильма «Хозяин Морей: На краю земли».

Большой наборный корпус собирается из шестнадцати шпангоутов и множества усилительных вставок. Как и другие большие модели, имеет одинарную обшивку корпуса из светлых и темных реек. Выполняется внутренняя отделка капитанской каюты, которую будет видно через кормовые и боковые окна. Все 42 пушки, составляющие вооружение фрегата, стоят на сборных станках, каждый из которых собирается из более чем десятка деталей. А те пушки, что стоят на открытых палубах, имеют обвязку.

**Продвинутый уровень AL22910**

масштаб 1:48 длина 1330 мм ширина 465 мм высота 960 мм

**23511 руб.**

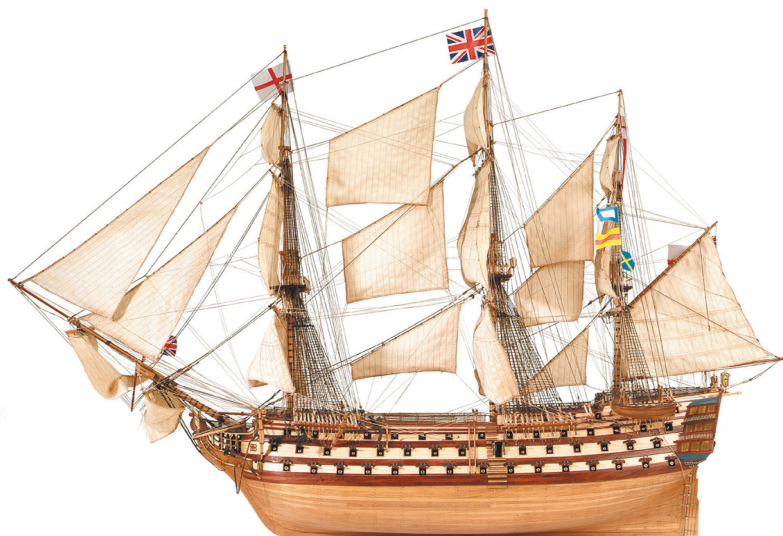

## HMS VICTORY ▲

HMS Victory была спущена на воду в 1765 году как флагманский корабль английского флота. Она была последовательно под командованием адмиралов Кеппеля, Хова, Худа, Сэра Джона Юрвиса и, наконец, Лорда Нельсона. Именно под командованием Нельсона HMS Victory вошла в историю как флагманский корабль англичан в Трафальгарской битве 1805 года, когда были разгромлены основные силы испанско-французского флота. В 1921 году то, что осталось от Victory, было перенесено в Портсмут, где этот знаменитый корабль был отреставрирован и законсервирован. Сейчас там музей, который посещают около 2000 человек ежедневно.

**Продвинутый уровень AL22900**

масштаб 1:84 длина 1250 мм высота 850 мм

**20199 руб.**

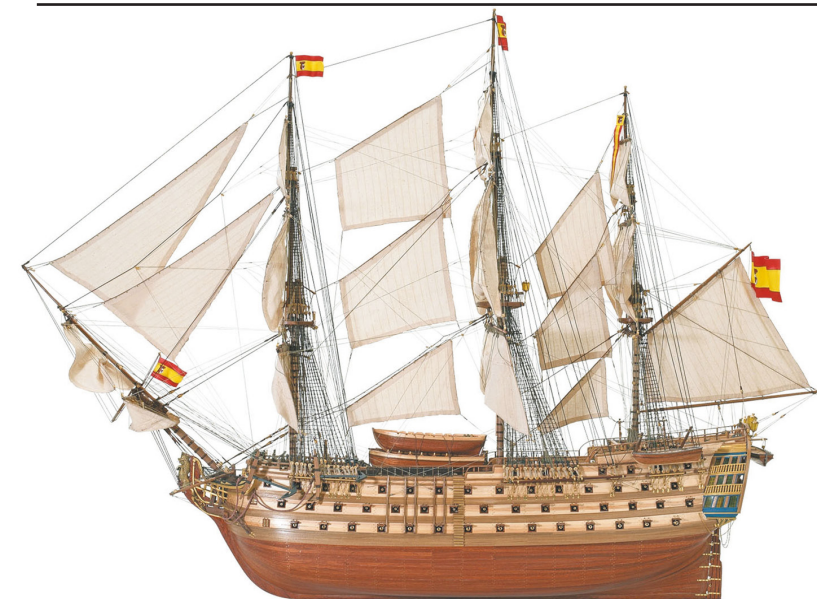

## ◀ SANTA ANA

Продолжая элитную линейку моделей фирмы Artesania Latina, Santa Ana имеет три атакейных палубы с сотней орудий, пять шлюпок, сложную систему такелажа и полное парусное вооружение. Как и у предыдущей модели этой серии – HMS Victory AL22900 – коробка модели Santa Ana впечатляет своими размерами и весом. Количество реек, гвоздиков, блоков, нитей и т.д. несравнимо с другими моделями. На этой модели использована лазерная резка и гравировка, фототравленные детали, желтые фонари, цветные чертежи, нити трех цветов. Корпус модели наборный, имеет 19 шпангоутов, кормовые и носовые вставки, нижние палубы, стрингеры для нижних полупушек. На инструкции показаны некоторые моменты, которые раньше были непонятны и вызывали вопросы.

**Продвинутый уровень AL22905**

масштаб 1:84 длина 1250 мм высота 950 мм

**23473 руб.**

Цены приведены по состоянию на январь 2011 года.

«Верфь на столе»

модели • советы • обзоры •  
инструменты • скидки!

13

# Constructo



CONSTRUCTO®

## ALBATROS + ИНСТРУМЕНТЫ

Шхуна Albatros была построена на верфи Балтимора в 1840 году. Она была предназначена для защиты побережья САСШ, поэтому имела на своём борту пушки.

Стройный корпус шхуны и длинная палуба были скопированы с французских фрегатов, которые часто заходили в американские порты во время Войны за Независимость. Традиционный наборный корпус модели собирается из вырезанных киля и шпангоутов, обшивается рейками красного дерева, а фальшборта светлыми рейками. Палуба настилается отдельными рейками экзотического дерева мукалу. Киль и штевни выполняются из цельного ореха. На модели вы будете собирать и устанавливать решетки, люки, шпиль, нагельные планки и другие детали из дерева, шесть пушек, якоря и якорные цепи из металла. Рангоут модели корабля выполняется из круглых светлых заготовок, мачтовые детали из ореха, блоки, нагеля и юферсы из желтого самшита. Для такелажа прилагаются светлые и темные нити различного диаметра. Модель оснащается парусами, которые отпечатаны на ткани.

К этой модели прилагаются необходимые для ее сборки инструменты: нож с лезвиями, алмазный надфиль, пинцет, шкурник и узконосые плоскогубцы.

**Начальный уровень CON80702**

масштаб 1:55 длина 510 мм высота 390 мм **3628 руб.**



## MAYFLOWER

Очень известный корабль, на котором прибыли одни из первых поселенцев на американский континент. Модель собирается по традиционной наборной конструкции из предварительно вырезанных деталей. Одинарная обшивка корпуса выполняется из бука и красного дерева.

Из ценных пород дерева даны уже готовые блоки, юферсы, нагели, бочонки и шлюпка. Из других деталей следует отметить десять точеных пушек, пушечные порты, литые якоря и двери, рымы из латуни, декоративные элементы. Такелаж модели изготавливается из нитей трех диаметров, паруса предварительно размечены, цветные флаги тоже в комплекте. Полноразмерные чертежи и иллюстрированная инструкция ветапа постройки к другому.



дуют вас от одного

**Промежуточный уровень CON80819**

масштаб 1:65 длина 700 мм высота 600 мм

**8883 руб.**



## HMS BOUNTY

HMS Bounty является одним из самых известных кораблей. И это отнюдь не из-за одноименных шоколадок, а из-за возникшего на борту HMS Bounty мятежа и удивительного, необъяснимого спасения капитана Блая. Модель HMS Bounty испанской фирмы Constructo имеет наборную конструкцию с двойной обшивкой. Уже готовые детали из бука, красного дерева, самшита и других ценных пород значительно облегчают и ускоряют сборку модели. Исключительный комплект мелких деталей гарантирует историческую достоверность модели. Носовая фигура, четыре точеные пушки и десять фальконетов выполнены из металла. Детали орнамента и множество других элементов точно воспроизведены в латуни, белом металле и дереве. Нити нескольких диаметров для изготовления такелажа, ткань для парусов, полноразмерные чертежи и понятная инструкция – всё это входит в набор.

**Промежуточный уровень CON80817**

масштаб 1:50 длина 730 мм высота 610 мм

**9034 руб.**

## ENTERPRISE

Построенный в Мэриленде в 1797 году, он сразу стал активным участником морских сражений. В составе американской средиземноморской эскадры он принимал участие в обстреле Триполи. Наборная конструкция корпуса собирается из уже вырезанных деталей. В модели идет полный набор деталей из металла, дерева и латуни. Здесь же имеются и 14 точеных латунных пушки. При изготовлении деревянных деталей используются бук, красное дерево и самшит. Обязательно имеются чертежи и пошаговая инструкция.

**Промежуточный уровень CON80837**

масштаб 1:51 длина 770 мм высота 700 мм

**8542 руб.**



Еще одна испанская фирма, тоже весьма известная. Модельный ряд не так широк, как у Artesanial Latina, но цены на предлагаемые модели весьма демократичны. Цены весьма демократичны, многие модели просто вне конкуренции с другими производителями.

Цены приведены по состоянию на январь 2011 года.

14

[www.shipmodeling.ru](http://www.shipmodeling.ru)

24 часа, 7 дней в неделю  
мы открыты для вас!

# Цветные инструкции



CONSTRUCTO®

## HMS VICTORY ▶

Constructo представляет обновленную версию модели легендарной HMS Victory по отличной цене!

Наборная конструкция корпуса собирается из вырезанных деревянных элементов каркаса и обшивается рейками ореха. Мелкие детали упакованы в отдельные пакетики и включают в себя полный набор точеных латунных пушек, фототравленный орнамент кормовой галереи, шлюпку, носовую фигуру и крышки пушечных портов, деревянные элементы, блоки, юферсы и нагели. Набор комплектуется тканью для парусов, флагами и нитями пяти диаметров для такелажа. Шесть листов чертежей и детальная инструкция, содержащая около 200 цветных фотографий всех этапов работ. В 1805 году, произошло Трафальгарское сражение, увековечившее адмирала Нельсона и его HMS Victory.

**Продвинутый уровень CON80833**

масштаб 1:94 длина 1110 мм высота 800 мм

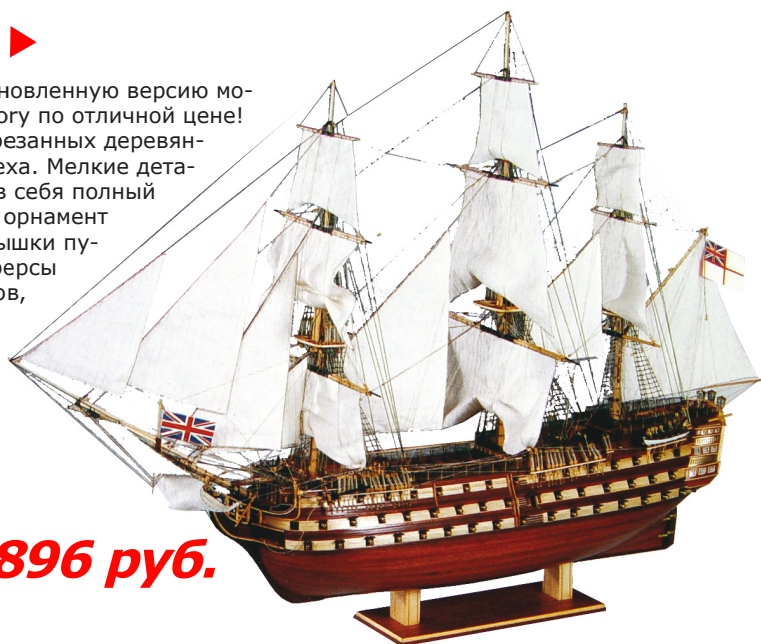

**16896 руб.**

## ◀ SAN MATEO

Галеоны, использовавшиеся с 16-го и до начала 18-го века, были самыми многочисленными судами того времени. Высокая конструкция кормы давала им грозный и мощный вид. Но по быстроходности и управляемости они были посредственны. Многие испанские адмиралы строили целые флоты из галеонов и несла службу там команда из наемников. Эти галеоны защищали сокровища, перевозившиеся из Америки на торговых судах. Восемьсоттонный галеон San Mateo является типичным примером тех военных галеонов. Набор содержит наборную конструкцию, собираемую из уже вырезанных элементов. Корпус обшивается гибкими рейками ореха, которые подчеркиваются темными рейками красного дерева и светлыми рейками самшита. Палуба настилается танганикой и отделяется красным деревом. Готовые к установке детали включают в себя самшитовые блоки, юферсы и нагели. Шестнадцать точеных латунных пушек образуют огневую мощь галеона. Ткань для парусов, флаги, темные нити для стоячего и светлые для бегучего такелажа.

**Продвинутый уровень CON80823**

масштаб 1:90 длина 800 мм  
высота 70 мм

**10017 руб.**



## CUTTY SARK ▶

80-ти сантиметровая модель Cutty Sark фирмы Constructo по своим размерам хороша для изготовления и удобна для дальнейшего показа. Традиционная наборная конструкция собирается из уже вырезанных киля и шпангоутов. Палуба застилается отдельными рейками ореха, которые прекрасно контрастируют со светлой обшивкой фальшбортов корпуса модели. Юферсы и блоки из самшита, многочисленные детали из ореха и бука, металлические пушечные порты, якоря, шлюпбалки, шпиль, цепи, миниатюрные гвоздики, трапы, фототравленный орнамент – всё это входит в набор. Особенностью клиперов того времени была сложная, практически доведенная до совершенства система такелажа, когда использовались уже не только растительные троса, но и цепные. Количество парусов на грот-мачте доведено до шести вместо традиционных трех. Все эти нововведения преследовали одну цель - скорость! Теперь и вам придется всё это отразить на модели. Нити трех диаметров, ткань для парусов, шелковые флаги завершают модель. Пунктуальные чертежи и иллюстрированная инструкция со списком деталей показывают все этапы постройки модели.

**Продвинутый уровень CON80838**

масштаб 1:90 длина 800 мм высота 470 мм

**8769 руб.**

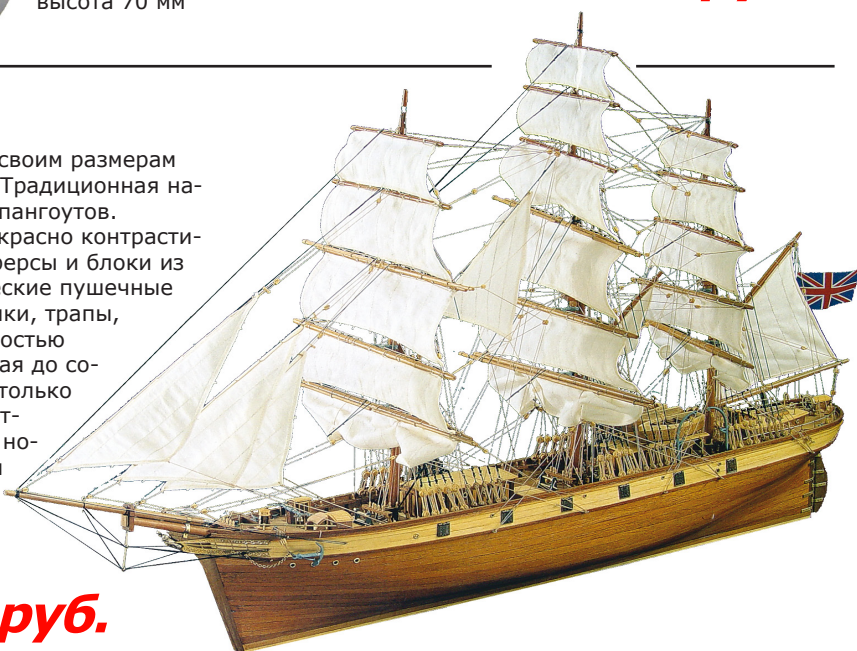

Цены приведены по состоянию на январь 2011 года.

«Верфь на столе»

модели • советы • обзоры •  
инструменты • скидки!

15

## COREL



### WASA ▲

В 17-м века шведский король сделал заказ на прекраснейший военный корабль и настоял, чтобы корабль был оснащен дополнительным рядом пушек. Строители понимали, что это сместит центр тяжести, но не решились перечить королю. Wasa перевернулась и затонула через 20 минут после своего первого плавания в 1628 году. Набор COREL точно воссоздает каждую деталь корабля по реконструированным чертежам. Более 350-ти литых скульптурных деталей из металла составляют украшения модели. Детали из ореха, бука, меди и латуни. 64 орудия. Корпус наборный с двойной обшивкой из липы и ореха. Включено 9 листов чертежей и пошаговых инструкций.

**Продвинутый уровень SM 13**  
масштаб 1:75  
длина 890 мм  
высота 700 мм

**18099 руб.**



### HMS VICTORY ▲

Прежде, чем Адмиралтейство могло разрешить постройку нового корабля, его члены должны были знать, на что он будет похож. Это была обычная практика для судостроителей того времени, когда надо было представить модель будущего корабля для одобрения. Созданные для этой цели модели не имели мачт и такелажа. Теперь вы можете построить модель HMS Victory как полную модель военного корабля, защищавшего английскую честь во время Трафальгамского сражения в 1805 году. Корпус с двойной обшивкой из липы и ореха, палуба покрывается рейками из танганики. Для помощи в сборке все деревянные части уже вырезаны. Фонари, ограждения и другие детали из латуни, литые или из ореха. Около сотни литых металлических пушек и карронад отполированы для придания им натурального внешнего вида. Пушечные порты открываются и закрываются на своих петлях.

**Продвинутый уровень SM 23**  
масштаб 1:98 длина 1035 мм высота 715 мм

**15000 руб.**



### HMS VICTORY СЕЧЕНИЕ ▲

Это высокотелитизированное сечение флага адмирала Нельсона воскрешает пять палуб жизни на борту HMS Victory. Точные очертания корпуса гарантируются сформированными половинками корпуса, полностью готовыми к обшивке. Набор содержит хороший выбор компонентов из ореха, бука и самшита. Деревянные, латунные и медные элементы в большинстве своем готовы к установке. 15 бочонков и подставка для модели также включены в комплект.

**Начальный уровень SM 24**  
масштаб 1:98 высота 715 мм  
ширина 325 мм

**4499 руб.**

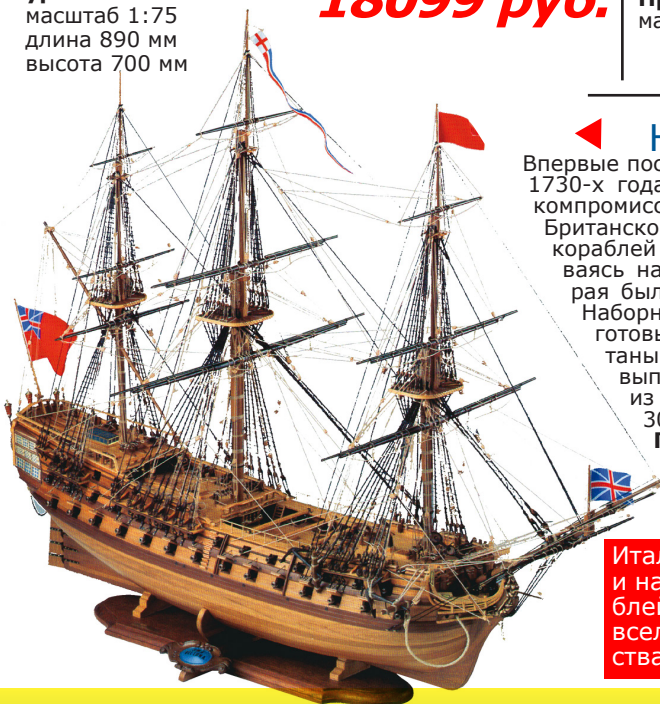

### ◀ HMS BELLONA

Впервые построенные на французских верфях в 1730-х годах, 74-х пушечные корабли были идеальным компромиссом между огневой мощью и маневренностью. Британское Адмиралтейство начало строительство таких кораблей в 1755 году. COREL сделал модель, основываясь на оригинальных чертежах и на модели, которая была построена для короля Георга в 1778 году. Наборный корпус собирается с использованием уже готовых деталей. Все мелкие элементы уже обработаны и готовы к использованию. Двойная обшивка выполнена из липы и ореха. Вооружение состоит из литых металлических пушек размером от 11 до 30 мм.

**Промежуточный уровень SM 54**  
масштаб 1:100  
длина 735 мм  
высота 610 мм

**13499 руб.**

Итальянская фирма. При взгляде на ее продукцию чувствуется солидность и надежность. Corel специализируется на дорогих моделях известных кораблей. Хорошая собираемость и множество ярких металлических украшений вселяют в хозяина модели гордость за своё произведение. После знакомства с наборами этой фирмы остается чувство не зря потраченных денег.



**529 руб**

Цены приведены по состоянию на январь 2011 года.

# СОЛИДНЫЕ МОДЕЛИ

## COREL



### HMS NEPTUNE

HMS NEPTUNE, воссозданный на основе моделей, сохранившихся в Гринвича, представляет собой корабль третьего ранга. Модель имеет декоративное оформление, которое является типичным для Королевского флота того периода. Уже вырезанные деревянные детали составляют основу наборной конструкции корпуса с двойной обшивкой из липы и ореха. Отличная большая деревянная шлюпка нуждается лишь в чистовой обработке и изготовлении интерьера. Точные пушки нескольких размеров под темную бронзу, деревянные лафеты выполнены из ореха. В наборе очень много литых деталей орнамента. Чертежи на пяти листах, инструкция дана отдельной книгой вместе с поясняющими схемами. Это небольшая, но очень культурная и изящная модель в готовом виде вызовет чувство гордости и правильности своего выбора.

**Продвинутый уровень SM 58**

масштаб 1:90 длина 560 мм  
высота 615 мм

**11499 руб.**

### REALE DE FRANCE

Галеры с латинским вооружением, подобные этой, составляли основу средиземноморского флота Франции при короле Людовике XIV. Эта королевская галера имела площадь парусов 8000 квадратных футов и вдобавок к ним 427 гребцов на веслах. Модель имеет наборную конструкцию из уже вырезанных деталей и классическую двойную обшивку. Ее богатый орнамент состоит из литых деталей под золото и фототравленных листов латуни. Вооружение галеры включает в себя пять пушек и одиннадцать фальконетов.

Такелаж изготовляется из нитей пяти различных диаметров. В комплекте для парусов и прекрасные огромные шелковые флаги. Подробные чертежи и инструкция показывают вам как построить эту оригинальную, неповторимую модель длиной более метра.

**Продвинутый уровень SM 25**

масштаб 1:60 длина 1060 мм высота 670 мм



есть из нитей пяти различных диаметров. В комплекте для парусов и прекрасные огромные шелковые флаги. Подробные чертежи и инструкция показывают вам как построить эту оригинальную, неповторимую модель длиной более метра.

**23001 руб.**

### WAPPEN VON HAMBURG

Тяжелый фрегат Wappen von Hamburg I (Герб Гамбурга I) был построен в Гамбурге в 1669 г. С 1669 по 1683 годы Wappen von Hamburg участвовал в торговых конвоях, направляемых на запад и Шпицберген. Он взорвался 10 октября 1683 года на рейде Кадикса от пожара, возникшего по неизвестной причине. При этом погибли известный адмирал Kargfanger и 64 из 220 членов экипажа.

Эта модель фирмы COREL прекрасна, великолепна и, несомненно, является бриллиантом во всей коллекции. Это обусловлено несколькими причинами: большой масштаб, позволяющий проработать множество деталей; размер законченной модели; роскошный подбор материалов. Но самым обворожительным в модели является литьё. Более 80 литых фигурок, составляющих украшение фрегата, имеют размеры от 20 до почти 60 мм. При этом литые детали затонированы под старину и не нуждаются ни в какой обработке. Из других достоинств модели можно выделить 58 литых пушек под бронзу, сделанных со всеми полагающимися элементами на орудийном стволе. Обшивка выполняется из первоклассного ореха, все деревянные детали каркаса уже вырезаны, причем бимсы верхних палуб даны отдельными деталями, поэтому проработка нижних палуб выполнена на должном уровне. В комплекте большой лист фототравленных деталей, множество фитингов, два огромных якоря и еще более впечатляющая шлюпка. Чертежи и инструкции, ткань для парусов, четыре флага (кормовой особенно хорош) и деревянная подставка входят в набор. К сожалению, вышедшее в свет издание не может отразить всё сказочности этого набора...

**Продвинутый уровень SM28**

масштаб 1:50 длина 1100 мм  
высота 910 мм

**29000 руб.**



«Верфь на столе»

модели • советы • обзоры •  
инструменты • скидки!



## MONTANES

▶  
Линейный корабль Montanes в составе испанского флота принимал участие в Трафальгарской битве. 74-х пушечный Montanes нес 62 орудия, 8 вертлюжных пушек, 2 ретирадных орудия и 2 носовых орудия. Эта модель испанской фирмы OcCre получила наш голос как лучшая новая модель в своей линейке за свой безупречный дизайн, степень достоверности и качество материалов. Эта модель превосходна!  
**Продвинутый уровень**  
**OC15000**  
масштаб 1:70  
длина 1250 мм  
высота 895 мм



**17999 руб.**



## ◀ SAN MARTIN

Галеон San Martin изначально был построен как 1000-тонный португальский военный корабль, вооруженный 48 пушками и с командой в 650 человек. В 1580 году он был принят в состав испанского флота и стал флагманом Испанской Армады в 1588 году. Модель испанской фирмы OcCre использует вырезанные лазером детали. Обшивка корпуса двойная: из реек гибкой липы и отличного темного ореха. Обширный набор мелких деталей содержит всё, что потребуется для сборки модели. Там вы найдете блоки и юферсы из самшита, латунные рымы и нагеля, металлическую шлюпку и деревянные заготовки для решеток. Для такелажа даны нити четырех диаметров, готовые паруса, флаги.

**Промежуточный уровень OC13601**

масштаб 1:90 длина 660 мм высота 550 мм

**5899 руб.**

## ▼ SANTISIMA TRINIDAD

СЕЧЕНИЕ

Теперь вы имеете возможность видеть крупным планом рабочий интерьер Santissima Trinidad, крупного испанского линейного корабля, участвовавшего в Трафальгарской битве. Во многих отношениях эта модель более интересна, чем полноразмерная модель этого же корабля, которая имеется в ряду моделей OcCre. Кроме того, модель сечения корабля занимает меньше времени на изготовление, требует меньше навыков и умений, ее можно поставить на ограниченное пространство рабочего стола.

Набор комплектуется высококачественными материалами и имеет довольно высокую детализацию. Деревянные детали вырезаны лазером. Обшивка корпуса выполняется из светлого бука и роскошного африканского ореха. Палуба, как и обшивка корпуса, настилается отдельными рейками.

**Начальный уровень**

**OC16800**

масштаб 1:90 высота 876

**5099 руб.**



## ◀ SAN MARCOS

Этот галеон является прямым потомком каракк, больших, выдающихся галеонов, изначально размещавшихся в Средиземном море, но позже плавающих в Атлантике. Впервые название "галеон" было дано кораблям из Лигурии (Италия), строившимся в начале 16 столетия. Изначально спроектированные как торговые суда, они имели вооружение для защиты от пиратов и других неприятелей. Но после 1570 года в основном стали использоваться как военные корабли.

**Промежуточный уровень OC14004**

масштаб 1:50 длина 810 мм высота 650 мм

**9800 руб.**

Цены приведены по состоянию на январь 2011 года.

# Красивые модели

OcCre  
Ocio Creativo



СПЕЦИАЛЬНАЯ  
ЦЕНА

## ▲ APOSTOL FELIPE

Испанские галеоны вызывают в воображении затонувшие сокровища, пиратов и конкистадоров. Строящиеся в период 16 и 17 веков, галеоны служили испанской короне как торговые и как военные суда.

Типичный галеон был трехмачтовым судном с прямыми парусами, покатыми бортами, плоской кормой и выступающим вперед баком.

Модель галеона Apostol Felipe приятно дополняет линию моделей OcCre. Эта модель использует наборную конструкцию корпуса, собираемую из вырезанных лазером деталей. Большое количество качественных мелких деталей. Литыми из металла даются двери, кормовой орнамент, трюмные помпы, 30 пушечных портов, фальконеты, пушечные лафеты с осями и колесами, якоря. Орнамент галереи, пушки, вант-путенсы, элементы бушприта, лонга-салинги, рымы и рым-болты выполнены из латуни.

**Продвинутый уровень OC14000**  
масштаб 1:60 длина 780 мм высота 695 мм

**9950 руб.**



**14100 руб.**

## ▲ SANTISIMA TRINIDAD

Испанский линейный корабль первого ранга Santisima Trinidad (официальное название «Santisima Trinidad y Nuestra Señora del Buen Fin») первоначально имел 120 пушек. Позже его огневая мощь была увеличена до 144 пушек на четырех палубах. Многие годы Santisima Trinidad был крупнейшим военным кораблем в мире, значительно превосходя своего английского конкурента HMS Victory и был не намного, но всё же больше французского Bretagne. Santisima Trinidad был построен в Гаване (Куба) в 1769 году как 120-пушечный трехдечный корабль (по некоторым источникам как 116 или 112-пушечный). Не сохранилось первоначальных чертежей этого корабля, но по данным другого 112-пушечного корабля 1765 года можно узнать размеры Santisima Trinidad: длина 59 метров, длина по килю 51 метр, ширина 16 метров. Модель фирмы OcCre представляет собой в миниатюре чудо морского искусства. Одинарная (как и большинства моделей этого уровня) обшивка делается из различных экзотических пород дерева, все каркасные детали вырезаны и готовы к установке. Рейки обшивки из ореха и бука обеспечивают приятный контраст.

**Продвинутый уровень OC15800**  
масштаб 1:90 длина 1060 мм высота 810 мм

## ◀ DIANA

Можно считать, что в 18 веке фрегат был эквивалентен современному крейсеру, использовался для разнообразных целей от разведки до патрулирования. Испанская фирма OcCre в своей модели фрегата Diana воспроизводит этот исторический корабль. Традиционная наборная конструкция корпуса с двойной обшивкой собирается из вырезанных лазером деталей. Контейнеры с мелкими деталями содержат сотни элементов для палубы, пушек, корпуса, такелажа и т.д. Из латуни даны пушки, колокол, петли руля, рымы и рымболты. Носовая фигура, колокольня, штурвал, якоря, две корабельных шлюпки, нагеля и шкафут отлиты из белого металла. Металл под бронзу используется для пушечных станков, рамок и крышек пушечных портов. Для такелажа предоставляются нити четырех диаметров и готовые паруса. OcCre дает к этой модели парусника семь листов чертежей и инструкцию с более чем 100 фотографиями пошаговой сборки фрегата Diana.

**Продвинутый уровень OC14001**  
масштаб 1:85 длина 850 мм высота 635 мм

**9199 руб.**

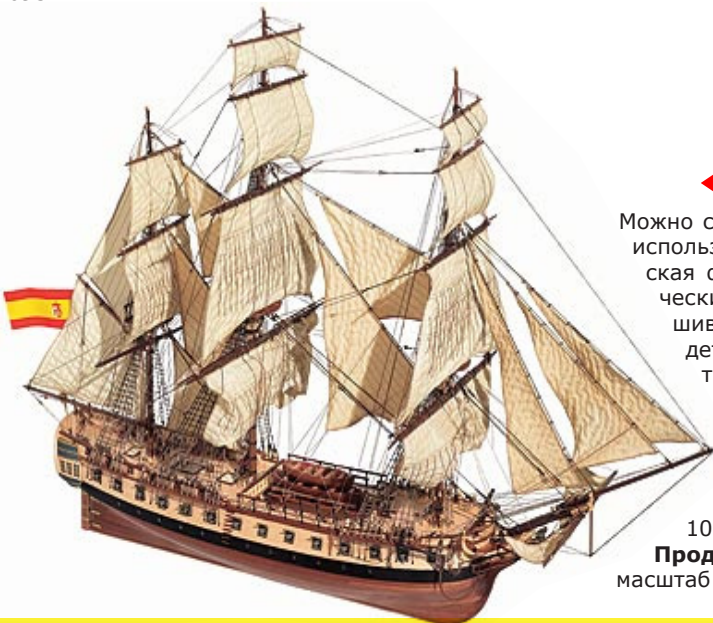

Цены приведены по состоянию на январь 2011 года.

«Верфь на столе»

модели • советы • обзоры •  
инструменты • скидки!

19

Со своим прямым парусным вооружением на фокке и смешанным вооружением на роте, бригантини были быстры и легки в управлении. Кроме того, могли перевозить в два раза больше груза, чем шлюпы. Поэтому не удивительно, что они стали любимыми кораблями пиратов. Типичная бригантина могла вместить до 100 пиратов и вооружаться достаточным количеством пушек, чтобы навести ужас на возможную цель. Из этого набора фирмы OcCre вы построите копию пиратского корабля Corsair 18 века.

**Промежуточный уровень ОС13600**

масштаб 1:80 длина 750 мм ширина 270 мм  
высота 580 мм



**5499 руб.**

◀ **DOS AMIGOS**

Американская шхуна Dos Amigos была построена около 1830 года и предназначалась для перевозки рабов. Как и другие балтиморские клипер-шхуны, она была маленькая и быстрая, с длинным, узким корпусом. Ее длина по палубе составляла около 25 метров и вооружалась она одной 32-х фунтовой карронадой. Захваченная у африканских берегов английским бригам Black Joke и принятая в состав флота Ее Величества, шхуна была переименована в Fair Rosamond и использовалась в тайной работоторговле. В составе английского флота шхуна служила вплоть до своей продажи в 1845 году.

OcCre не пожалела затрат для воссоздания облика этого корабля. Деревянные детали вырезаны лазером, корпус имеет двойную обшивку. Большое количество мелких деталей включает в себя готовые к установке блоки и юферсы из самшита, латунные рым-болты, нагеля и кольца.

**Промежуточный уровень ОС13003**

масштаб 1:53 длина 905 мм ширина 330 мм высота 675 мм



**5600 руб.**

**CAZADOR ▶**

Шебеки, которые активно строились с середины 17 века, использовались как торговые и боевые корабли. Водоизмещением 250 тонн, они обычно вооружались 24-мя пушками и принимали на борт до 350 человек. Шебеки были самыми быстрыми и самыми проворными кораблями Средиземноморья, легко опережая более большие и медленные корабли. В штиль шебеки надеялись на 10-20 пар весел, которые позволяли им выходить из любых ситуаций. Но так как высота борта у них была маленькой и неглубокая осадка, они не плавали по беспокойным морям. Многие европейские страны, включая Францию, Испанию и Англию включали шебеки в состав своего флота.

Испанская фирма OcCre предлагает вам сделать модель шебеки Cazador. Традиционный наборный корпус собирается из вырезанных лазером деталей, а двойная обшивка выполняется из гибкой липы и благородного африканского ореха. Вооружение оригинала имитируется 24-мя латунными пушками на металлических станках и 12-ю латунными фальконетами.

**Промежуточный уровень ОС14002**

масштаб 1:60 длина 860 мм ширина 160 мм высота 630 мм

**7899 руб.**



Цены приведены по состоянию на январь 2011 года.

# Историческая Достоверность

OcCre  
Ocio Creativo

LA CANDELARIA ▶

НОВИНКА!

Фирма OcCre воспроизвела в своей модели испанский бомбардирский корабль 18 века. Набор сочетает в себе историческую точность с высококачественными компонентами и хорошей детализировкой.

Наборная конструкция корпуса использует уже вырезанные деревянные детали и обшивается двумя слоями: гибкой липой и отличным темным орехом. Ровные готовые блоки и юферсы из самшита готовы к установке на модель. Металлические рамки пушечных портов, носовая фигура, шлюпка, боковые галереи, колокольня, кормовой декор, дымоход, ведра, якоря и салинги. Из латуни даны петли, 12 пушечных станков, рымы, нагеля, пиллерсы и окна. Кормовой орнамент дан фототравлением. Вооружение корабля состоит из 12 пушек под бронзу. Готовые паруса.

**Промежуточный уровень ОС13000**

масштаб 1:85 длина 695 мм

ширина 260 мм

высота 525 мм

**6900 руб.**



## ◀ SAN JUAN

Фелюга - маленькое деревянное судно с сильно наклоненными мачтами и большим латинским парусом, закрепленным на состоящей из двух частей длинной рее. Они были легкими и маневренными, могли брать на борт до 10 пассажиров, причем команда состояла из двух или трех человек. Фелюги еще можно встретить на Красном море, восточном Средиземноморье и на Ниле. В Америке флот из фелюг, построенных итальянскими иммигрантами, заполнял доки Сан-Франциско до 1884 года.

Модель фелюги San Juan фирмы OcCre является точной копией образа этих судов.

Корпус модели собирается из вырезанных лазером деталей и имеет двойную обшивку из липы и ореха. Решетки, блоки и бочки из дерева, цепи, рым-болты, гвоздики и петли руля из латуни. Две металлические шлюпки, брашпиль и якорь добавляют модели реализма.

**Промежуточный уровень ОС12001**

масштаб 1:85 длина 695 мм ширина 260 мм

высота 525 мм

**3199 руб.**



## PALAMOS ▶

Небольшие рыболовецкие суда, подобные этому, да сих пор работают около старинного города Паламос, на побережье Коста Брава (Испания), ежедневно принося улов.

Наборный корпус модели OcCre собирается из вырезанных деталей и имеет двойную обшивку. Рубка и машинное отделение тоже обшиваются отдельными рейками. Барабаны лебедек, антенна, шкивы, рымы, петли руля и ось винта даны из латуни. Клюзы, винт, швартовы, основания лебедек, труба, спасательные круги, фонарь, утки и другие мелкие детали даны из металла. В набор входят нити для такелажа, деревянное основание и табличка с названием судна. Большой лист чертежей, пошаговая сборочная инструкция в цветных фотографиях и полный список деталей делают модель этого судна легкой для сборки.

**Промежуточный уровень ОС12000**

масштаб 1:45 длина 410 мм ширина 120 мм

высота 275 мм

**2900 руб.**



Цены приведены по состоянию на январь 2011 года.

«Верфь на столе»

модели • советы • обзоры •  
инструменты • скидки!

21

# Mamoli

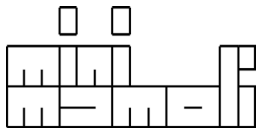

масштабные металлические детали, нити такелажа и шелковые графариетные флаги. Полноразмерные чертежи и понятная инструкция. Время сборки 15-20 часов.



## SANTA MARIA

MM2

длина 335 мм  
высота 300 мм  
масштаб 1:106

**1738 руб.**



## PINTA

MM16

длина 235 мм  
высота 285 мм  
масштаб 1:106

**1549 руб.**



## NINA

MM15

длина 300 мм  
высота 245 мм  
масштаб 1:106

**1549 руб.**

**ЦЕЛЬНЫЙ  
ВЫСОКОКАЧЕСТВЕННЫЙ  
КОРПУС**



## BRITANNIA

Яхта Britannia была построена по запросу Эдварда VII, принца уэльского. Спроектированная Уотсоном, Britannia была самой внушительной гоночной яхтой своего времени. В то время, как ее очертания и конструкция следовали правилам того времени, ее новый такелаж и гигантские по площади паруса отражали новые научные достижения. Набор имеет наборную конструкцию из уже вырезанных элементов, детали из латуни, золоченного металла и дерева уже готовые к установке. Включены в комплект ткань для парусов, флаги и нити такелажа. Исключительно подробные чертежи гарантируют гладкое плавание.

**Промежуточный уровень MV44**

длина 760 мм  
высота 930 мм  
масштаб 1:64

**6539 руб.**



## HMS BOUNTY

Mamoli представляет новую Bounty - меньшего масштаба, менее сложную! Наборная конструкция с двойной обшивкой, предварительно вырезанные детали, обшивка из липовых и ореховых планок. Части из металла и дерева включают в себя деревянные блоки и юферсы, шлюпку из металла и множество других деталей. Медные полированные пушки с лафетами, помпа, штурвал, носовая фигура, два больших сборных якоря, шлюпка, рулевые петли - эти детали придадут модели отличный вид. Нити двух диаметров и шелковые флаги позволяют сделать аккуратный такелаж. Три листа чертежей и инструкций.

**Промежуточный уровень MV52**

длина 445 мм высота 375 мм масштаб 1:100

**4649 руб.**



## USS ONSTITUTION

**СЕЧЕНИЕ**

Это идеальный выбор для начинающих! Модель изобилует деталями, но без многих сложностей изготовления, присущих масштабным моделям. Секции корпуса формируются из вырезанных заготовок и обшиваются планками. Элементы модели включают в себя юферсы, блоки, пушечные станки, орудия и множество других медных и латунных деталей. Также имеется шелковый флаг, такелаж, бочонки и пьедестал. Шесть листов чертежей и инструкций.

**Начальный уровень MV32**  
высота 667мм масштаб 1:93

**4829 руб.**

Самая известная и распространенная из итальянских фирм. Находится в Милане. Большой ассортимент моделей различной сложности и размеров. Единственная фирма, выпускающая мини-модели от яхт до линкоров. Мини-модели представляют собой модели с цельнодеревянным корпусом и длиной 25-35 см.

Цены приведены по состоянию на январь 2011 года.

# Демократичные цены

**mamoli**

## AMERICA ▶

В 1851 году в регате вокруг острова Вайт (юг Англии) яхта America, из Нью-Йоркского Яхт-Клуба, победила 15 лучших английских яхт. Модель Mamoli имеет вырезанные киль и шпангоуты, уже сформированную палубу из махагона. Ее корпус обшивается дважды – первый раз рейками липы, а затем, для получения отличного результата, орехом.

Все детали оснащения готовы к установке. Юферсы и блоки из ореха, латунные гвоздики, рымы и цепи, якоря из металла – вот лишь небольшое количество из элементов, присутствующих в наборе. Носовой орнамент из золоченого металла. Также присутствует ткань для парусов и основание. Десять листов понятных чертежей и инструкций сопровождают модель.

**Промежуточный уровень MV26**

масштаб 1:66 длина 680 мм  
высота 555 мм

**5329 руб.**



## ◀ NEWPORT

Одна из последних моделей Mamoli – Newport, балтиморский клипер начала 1800-х годов. Это типичный представитель быстрых двухмачтовых судов, которые занимались преследованием контрабандистов и пиратов, совершали набеги на вражеские суда. Наборная конструкция корпуса. Реалистичные детали включают в себя деревянные юферсы, блоки, нагели. Много металлических деталей, пушки «под бронзу», нить для такелажа и шелковые флаги.

**Начальный уровень MV50**

длина 520 мм  
высота 350 мм  
масштаб 1:57

**3628 руб.**



## MARSEILLE ▶

Построенная в 1764 году, шхуна Marseille была на службе французского флота в качестве учебного судна для канониров. Характерная черта этого набора – простота сборки. Это обеспечивается уже вырезанными деталями для корпуса. Набор содержит 26 пушек, материал для парусов, детали из ореха и латуни. Девять листов чертежей и инструкций ясно показывают каждый аспект конструкции. С полным набором парусов, шелковыми флагами и ярким декором.

**Промежуточный уровень MV25**

длина 803 мм высота 565 мм масштаб 1:64

**5329 руб.**



## ◀ BLUE SHADOW

Построенная около 1778 года, Blue Shadow была типичной бригантинной, использовавшейся в американо-канском флоте во время войны за независимость.

Наборный корпус Mamoli с двойной обшивкой из реек липы и ореха, из предвырезанных киля и шпангоутов. Готовые к использованию детали из ореха, бука, латуни и золоченого металла. На изящной палубе располагаются двенадцать пушек на станках из ореха. Флаги, такелаж, подставка – всё это и многое другое включено в набор.

**Промежуточный уровень MV22**

длина 695 мм  
высота 550 мм  
масштаб 1:64

**5329 руб.**



Каталог Mamoli  
567 руб

## BLACK PRINCE ▲

В 1795 году, когда Франклин был послом во Франции, он купил небольшую шхуну и назначил на нее американского капитана. Корабль был почти невидим ночью, т. к. выше ватерлинии он был окрашен черной краской. Франклин назвал его Black Prince и послал в рейд против английских торговых кораблей. Black Prince добыл славу как смелый охотник, захватив много кораблей в Ла-Манше и атаковав британские суда даже в их портах. Mamoli использует уже готовые детали для изготовления наборного корпуса. Оснащение состоит из деревянных решеток, нагелей, блоков и юферсов, металлических якорей, шелковых флагов и нитей для такелажа. Отличные чертежи и инструкции.

**Начальный уровень MV46**

длина 520 мм высота 350 мм  
масштаб 1:57

**3401 руб.**

Цены приведены по состоянию на январь 2011 года.

«Верфь на столе»

модели • советы • обзоры •  
инструменты • скидки!

23

# Mamoli

C. mamoli



## ▼ RATTLESNAKE

20-ти пушечный капер, Rattlesnake был построен в Плимуте, штат Массачусетс в 1780 году. Он имел команду из 185 человек и в своем первом рейде захватил английских трофеев на более чем миллион долларов. Rattlesnake Mamoli построен по традиционной схеме, используя готовые детали каркаса и рейки липы, танганики и ореха. Кормовой и носовой орнамент и все 20 пушек из металла. Рамки пушечных портов из жесткого металла обеспечивают ровную квадратную форму портов. Чертежи и инструкции на 12 больших листах.

**Промежуточный уровень MV36**

длина 697мм высота 463мм масштаб 1:64

**7446 руб.**

## YACHT MARY

Когда Чарльз Стюарт, будущий король Англии, посетил в 1660 году Голландию, он был впечатлен маленькими быстрыми развлекательными лодками. Голландцы называли их «яхтами». Чарльз II любил яхты и во время своего правления стал владельцем около тридцати из них. Он назвал свою первую яхту по имени своей сестры Mary. Яхта Mary имеет двойную обшивку из бука и ореха. Танганика и махагон используются для настила палубы и изготовления палубного оснащения. Киль, шпангоуты и основание уже вырезаны. Готовые к использованию детали сделаны из дерева, латуни и металла «под бронзу». Богатый орнамент, предоставляемый набором, обычно присутствует только более дорогим моделям. На изящной палубе располагаются 8 пушек на лафетах из ореха.

**Промежуточный уровень MV28**

длина 483мм высота 479мм масштаб 1:54

**6099 руб.**



## ◀ HMS BOUNTY

HMS Bounty заслужило свое место в истории благодаря драме с мятежом Флетчера Кристиана против печально известного капитана Блая. Каждый компонент создан с максимальным реализмом. Великолепный транец, носовая фигура, штурвал и множество элементов орнамента из металла задают тон модели. Качественное дерево, такое, как махагон, самшит, орех, танганика. Предвырезанные части и продуманная инструкция помогают вам в постройке этой модели. Реалистичный такелаж, четыре шелковых флага и табличка с названием добавляют впечатление законченной модели.

**Промежуточный уровень MV39**

длина 610 мм высота 465 мм масштаб 1:64

**6955 руб.**



## HMS BEAGLE

HMS Beagle был построен в 1817 году как восьмипушечный боевой корабль. Перестроенный в 1831 году, он служил Чарльзу Дарвину плавучей лабораторией. Вы будете удовлетворены этим качественным набором Mamoli. Предвырезанные деревянные части делают сборку легкой и быстрой. Обшивка из липы покрывается сверху слоем из ценного ореха. Деревянная шлюпка, штурвал, блоки, юферсы и пушечные станки уже готовы к установке. Подробные чертежи и инструкции постоянно сопровождают вас во время работы.

**Промежуточный уровень MV20**

длина 645 мм высота 478мм масштаб 1:64

**5707 руб.**



## GOLDEN HIND

Вам знакомо имя Френсис Дрейк? Этот знаменитый путешественник-пират прославился своим трехгодичным плаванием на галеоне Golden Hind (Золотая лань), во время которого было сделано много географических открытий, но еще больше разбоев над испанскими судами у берегов Южной Америки. Модель Mamoli содержит рейки липы и ореха для двойной обшивки наборного корпуса. Все деревянные части уже вырезаны и девять листов чертежей и инструкций легки для понимания. Элементы из латуни, литого металла, ореха, самшита и танганики. Вооружение из 12 металлических пушек. Для достижения необычности в декоративных кормовых элементах используется дерево, на которое уже нанесен геометрический узор из ярких красок.

**Промежуточный уровень MV30**

длина 496мм высота 408мм масштаб 1:53

**6614 руб.**

Цены приведены по состоянию на январь 2011 года.

# Модели на любой вкус

С. Mamoli

205 ЛЕТ  
ТРАФАЛЬГАРСКОЙ  
БИТВЕ



## HMS VICTORY

Модель Mamoli – точная копия восстановленной HMS Victory, находящейся сейчас в Портсмуте, Англия. Этот набор так аккуратен до деталей, что ваша модель будет иметь такое же количество реек, как и оригинал. Орнамент кормовой галереи не плоский, а полностью масштабный. В дополнение к мельчайшим деталям и точности, Mamoli создала этот набор с максимально возможной подробной инструкцией. Деревянные детали вырезаны и пронумерованы, все дельные вещи готовы к установке. 104 пушки «под бронзу». Чертежи на 13 огромных листах самые лучшие и подробные.

**Продвинутый уровень MV27**  
длина 1116мм высота 773мм масштаб 1:98

**16899 руб.**



## PORTSMOUTH

Вооруженный торговый корабль Portsmouth был построен в 1796 году. Отличительный признак наборов Mamoli – предвырезанные киль и шпангоуты. Мелкие элементы модели, готовые к установке, изготовлены из ореха, липы, латуни и золоченого металла. 12 металлических пушек «под бронзу» устанавливаются на палубе на станки

из ореха. Также включены в набор флаги, нити для такелажа, подставка. Пошаговая инструкция с подробными чертежами.

**Промежуточный уровень MV45**  
длина 695 мм высота 550 мм масштаб 1:64

**6048 руб.**



## ROYAL LOUIS

В 1780 году Royal Louis был самым большим кораблем во всем французском флоте. Вооруженный 120 пушками, он имел команду из 1260 человек. Модель Mamoli имеет наборную конструкцию с двойной обшивкой и использует предвырезанные детали из ореха, танганики, красного дерева и других ценных пород дерева. Детали состоят из металлических пушек, ограждений, блоков и юферсов из ореха.

**Продвинутый уровень MV40**  
длина 1080 мм высота 830 мм масштаб 1:90

**19099 руб.**



## FRIESLAND

Богато украшенный линейный корабль Friesland датируется примерно 1663 годом, когда он был спущен на воду как часть голландского флота. Модель с двойной обшивкой характеризуется 80-ю пушками и более 50-ю металлическими деталями орнамента. Эта модель великолепная копия, выполненная с большой достоверностью. Шелковые флаги и нити для такелажа повторяют оснастку оригинала.

**Продвинутый уровень MV24**  
длина 775 мм высота 714мм масштаб 1:75

**14174 руб.**



## SAO MIGUEL

Португальские торговые суда, такие, как Caracca Atlantica, играли важную роль во время эпохи Великих Открытий. В попутный ветер они устанавливали полные паруса, доставляя полные трюмы ценного груза – пряностей. Они имели вооружение для защиты от неприятелей и пиратов. Когда Магеллан совершал свое плавание вокруг света, его флот состоял почти полностью из подобных судов, известных нам как карраки. Наборная конструкция с двойной обшивкой использует липу, орех, махагон и другие ценные сорта дерева. Литые детали, детали из латуни и дерева. В ваш набор будут включены девять листов чертежей, 12 пушек, паруса и нити для такелажа.

**Промежуточный уровень MV21**  
длина 843мм высота 630 мм масштаб 1:54

**9525 руб.**

Цены приведены по состоянию на январь 2011 года.

«Верфь на столе»

модели • советы • обзоры •  
инструменты • скидки!

25

# Mantua



## GOLDEN STAR ▲

Модель английского брига Golden Star выполняется по наборной технологии из вырезанных лазером деталей каркаса и имеет одинарную обшивку из ореха. Многие палубные детали так же выполняются из вырезанных лазером ореховых деталей, что сильно ускоряет и упрощает изготовление модели. Вооружение состоит из десяти фальконетов и двух выдвинутых пушек. Остальные десять пушечных портов закрыты, корабль идет в спокойных водах.

**Начальный уровень MA769**  
длина 520 мм высота 400 мм  
масштаб 1:150

**3553 руб.**



## RACE HORSE ▲

Во время войны с Россией английский флот использовал несколько однотипных шлюпов, среди которых был и Race Horse. Кроме того, на этом корабле служил юный гардемарин по имени Нельсон, который впоследствии вписал славные страницы в историю британского флота.

Деревянные плоские детали уже вырезаны лазером, что обеспечивает хорошую их стыковку и собираемость. Киль и шпангоуты сделаны из пятимиллиметровой фанеры, что облегчает обшивку и увеличивает прочность корпуса.

**Промежуточный уровень MA793**  
длина 520 мм высота 390 мм  
масштаб 1:60

**3899 руб.**



**МАСШТАБ  
1:16**

## ENGLISH WHALEBOAT ▲

Из всех тружеников моря, которые были когда-либо построены, нет ничего более захватывающего, чем вельбот. Модель английского вельбота характеризуется настоящим наборным корпусом. Детали вырезаны лазером, изготовление корпуса облегчено использованием шаблонов, чтобы выровнять и закрепить настил и обшивку. Для обшивки даны рейки из липы и ореха. Детали из латуни и дерева не могут быть более достоверны, чем есть.

**Промежуточный уровень MA742**  
длина 600 мм высота 380 мм  
масштаб 1:16

**6199 руб.**



## HMS BOUNTY ▲

Модель HMS Bounty фирмы Mantua выполнена по классической схеме с наборным корпусом и двойной обшивкой: её внутренний слой выполнен из липы, а внешний из ореха. Все плоские детали вырезаны лазером, так же вырезаны лазером кормовая галерея, боковые накладки, окна и носовые ограждения. Носовая фигура литая, пушечные порты сделаны под бронзу, пушки точёные. масштаб позволил сделать штурвальное колесо из самшита, брашпиль, шпиль, нагели, блоки и юферса из тёмного ореха.

**Промежуточный уровень MA785**  
длина 810 мм высота 660 мм масштаб 1:60

**7862 руб.**

Цены приведены по состоянию на январь 2011 года.

# Mantua



**ВЫСОКОЕ КАЧЕСТВО,  
РАЗУМНЫЕ ЦЕНЫ**

## CAESAR ▼

Типичный римский корабль первого века нашей эры, бирема приводилась в движение двумя рядами весел. Утлегарь стабилизировал движение корабля, а толстые борта защищали корпус от вражеского тарана. Наряду с тем, что она быстро шла на веслах, этот тип кораблей имел дополнительно и паруса. Набор Mantua имеет вырезанные лазером деревянные детали. Кормовые и носовые секции комплектуются цветным орнаментом, весла уже вырезаны. Детали из дерева и металла, ткань для парусов, нити такелажа, шелковый тент и императорский штандарт, подробные чертежи с легкой для понимания инструкцией всё это включено в набор.  
**Промежуточный уровень МА770**  
длина 620 масштаб 1:30

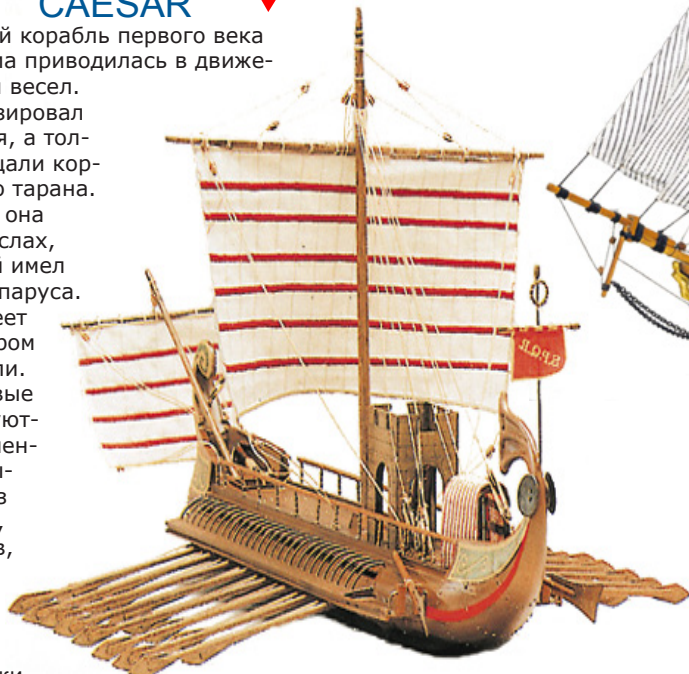

**4876 руб.**



## ARMED LAUNCH ▲

Постройте масштабную копию баркаса 1803 года, которые использовались британским флотом для патрулирования береговой линии и для набегов на большие суда. В наборе Mantua применяется традиционная наборная конструкция из вырезанных лазером деталей. Вооружение состоит из пушки и двух фальконетов на вертлюгах. Многочисленные латунные фитинги включают уключины, петли руля, рымы и бугели. Якорь, цепь и другие детали литые из металла. Набор комплектуется блоками, нагелями, решетками, такелажем, шелковым флагом и материалом для паруса.  
**Промежуточный уровень МА748**  
длина 800 мм масштаб 1:16

**6085 руб.**

Цены приведены по состоянию на январь 2011 года.

## BLACK FALCON ◀

Точная копия двухмачтовой бригантины 18-го века, корабля капитана Кида. Набор Mantua имеет наборную конструкцию и вырезанные лазером детали. Орнамент включает высокодетализированную носовую фигуру, латунный фонарь. Двенадцать пушек составляют огневую мощь корабля, якорь и цепи из черного металла, нити такелажа двух диаметров, флаги. Четкие чертежи и легкая инструкция превратят сборку модели в удовольствие.



**Промежуточный уровень МА768**  
длина 465 высота 320  
масштаб 1:100

**4687 руб.**



## THERMOPYLAE ▲

Перед вами корабль, который бросил вызов Cutty Sark в гонке от Сиднея, Австралия, до Лондона. В 73-х дневном плавании Thermopylae потерпел поражение, но заслужил свое место в истории как один из самых быстрых английских клиперов. Набор Mantua с наборным корпусом из вырезанных лазером деталей комплектуется рейками из ценных пород дерева, рангоутом из ореха, нитями такелажа и шелковым флагом.

Высококачественные точеные и фототравленные латунные детали, медь и дерево имеются в необычно большом количестве для модели такого размера. Два полноразмерных листа чертежей и четкие схемы легки для понимания.

**Промежуточный уровень МА791**  
длина 575 мм высота 370 мм  
масштаб 1:124

**3590 руб.**

«Верфь на столе»

модели • советы • обзоры •  
инструменты • скидки!

27

# Mantua



1:78

медная  
обшивка  
корпуса



## ◀ HMS VICTORY

Корпус с двойной обшивкой собирается из вырезанных лазером килля и шпангоутов. Нижний слой обшивки из липы покрывается гибкими ореховыми рейками для получения приятной и красивой отделки. Деревянные мачты и реи, юферсы, блоки и пушечные станки из ореха повторяют оригиналы. Носовая фигура, кормовой и носовой орнамент отлиты из металла. Отштампованные латунные пушечные порты и фототравленная кормовая галерея являются масштабной копией оригинала. Латунные фонари, шелковые флаги и нити для такелажа добавляют правдоподобности модели. Семь листов чертежей и новая, увеличенная инструкция ведут вас через каждую фазу изготовления модели.

**Продвинутый уровень МА738**

длина 1290 мм высота 1000 мм масштаб 1:78

**19504 руб.**

## ◀ HMS VICTORY НОСОВАЯ ЧАСТЬ

Многие из нас концентрируются на изготовлении обводов корпуса, такелаже и внешних деталях модели. Mantua приглашает нас в путешествие назад во времени для наблюдения жизни на нижних палубах HMS Victory. Мы увидим команду, спящую в койках, подвешенных над пушками или застанем ее за принятием пищи при свете ночного масляного фонаря. Но мы не можем представить себе, как был устроен корабль внутри или что видели моряки на нижних палубах. Носовая секция является добросовестной копией, следующей оригиналу. Корпус имеет двойную обшивку, покрыт ниже ватерлинии медью. Носовая фигура и другие детали орнамента литые.

**Промежуточный уровень МА746**

длина 310 мм высота 500 мм

масштаб 1:78

**8769 руб.**



## HMS VICTORY шлюпка ▼

Создайте точную масштабную копию шлюпки HMS Victory! Крупный масштаб упрощает сборку модели и позволяет показать множество интересных деталей. Наборная конструкция повторяет методы строительства оригинала, но старые мастера ничего не знали о лазерной резке деревянных деталей. Оснащение шлюпки включает в себя металлический якорь, латунные рымы, деревянные нагели и подготовленные весла. Набор комплектуется тканью для паруса и нитями для такелажа.

**Промежуточный уровень МА751**

длина 550 масштаб 1:16

**6803 руб.**



## ROYAL CAROLINE ▶

Набор Mantua предлагает сделать королевский корабль, повторить весь замысловатый орнамент оригинала. Корпус с двойной обшивкой собирается из вырезанных лазером деревянных деталей. Набор содержит отлично подобранное дерево, включая бук и африканский орех. Роскошный комплект мелких деталей состоит из разнообразных подготовленных деревянных частей, фототравленных латунных и позолоченных литых деталей. Семь листов высокодетализированных чертежей и всеобъемлющая инструкция позволяют выполнить полную модель королевского качества.

**Продвинутый уровень МА750**

длина 830 мм высота 600 мм масштаб 1:47

**12662 руб.**



Цены приведены по состоянию на январь 2011 года.

28

[www.shipmodeling.ru](http://www.shipmodeling.ru)

24 часа, 7 дней в неделю  
мы открыты для вас!

# Литые детали ОТЛИЧНОГО КАЧЕСТВА



## ◀ HMS VICTORY

1:98

Великолепный наборный корпус этого набора делается из вырезанных лазером деталей и имеет двойную обшивку. Множество других плоских деталей (руслени, трапец, марсы и т.д.) также вырезаны лазером с точностью до 0,1мм и обеспечивая идеальную стыковку. HMS Victory вооружена 104-мя пушками из латуни, сделанными на токарном станке и двумя корронадами. Носовая фигура литая и сделана такой красивой и яркой, что ее можно оставить неокрашенной.

Как и положено такому кораблю, модель имеет три кормовых фонаря.

Литые фигуры, бронзовые крышки пушечных портов, четыре якоря, фототравленные детали, наборные лестницы и трапы, балясины различного размера и нити трех диаметров для такелажа - это всё присутствует в наборе. Шесть огромных листов чертежей подробно показывают все этапы постройки модели. В конструкции модели предусмотрено покрытие нижней части корпуса медью.

**Продвинутый уровень МА776**

длина 1100 мм высота 730 масштаб 1:98

**13192 руб.**

## ASTROLABE ▶

За время своей 38-ми летней службы (1812-1850) французский шлюп Astrolabe принес Франции не только славу, но и реальные богатства. Многие из стран, которые он посетил, позже были колонизированы, расширяя границы и мощь французской империи. При изготовлении конструкции корпуса используются уже вырезанные лазером деревянные детали. Выразительные мелкие детали оформления состоят из более чем 600 готовых к установке элементов. Одиннадцать точеных латунных пушек положены на станки из ореха. Подробные планы на пяти больших листах.

**Промежуточный уровень МА773**

длина 1100 мм  
высота 960 мм  
масштаб 1:50

**9072 руб.**

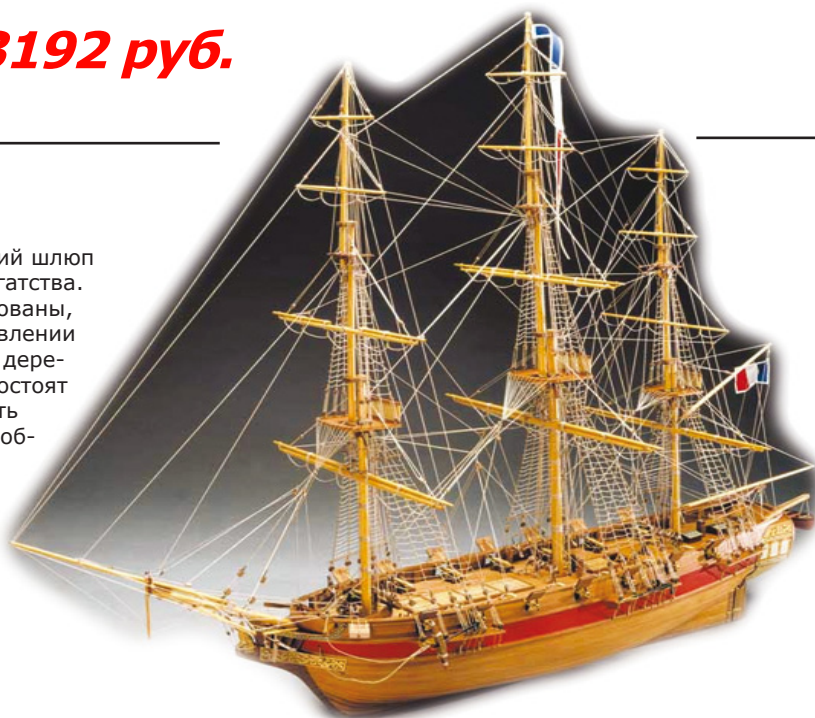

## ◀ LE SUPERBE

Построенный в 1708 году, французский корабль третьего ранга Le Superbe имел в длину почти 50 метров и ширину около 13. При водоизмещении 1029 тонн он нес провизии, достаточной для плавания команды из более чем 600 человек в течение шести месяцев. Наборный корпус с двойной обшивкой, набор Mantua будет не менее великолепен, чем оригинал. Все деревянные детали для беспрепятственной сборки уже вырезаны лазером. Полный набор фитингов включает блоки и юферсы, 74 точеных латунных пушки, литые металлические части и носовая фигура плюс многочисленные декоративные детали. Вы найдете нити для стоячего и бегучего такелажа нескольких диаметров и полноцветные флаги. Чертежи и инструкции были специально разработаны с учетом особенностей конструкции модели такого размера.

**Продвинутый уровень МА798**

длина 1100 мм масштаб 1:75

**14477 руб.**



Цены приведены по состоянию на январь 2011 года.

# Mantua

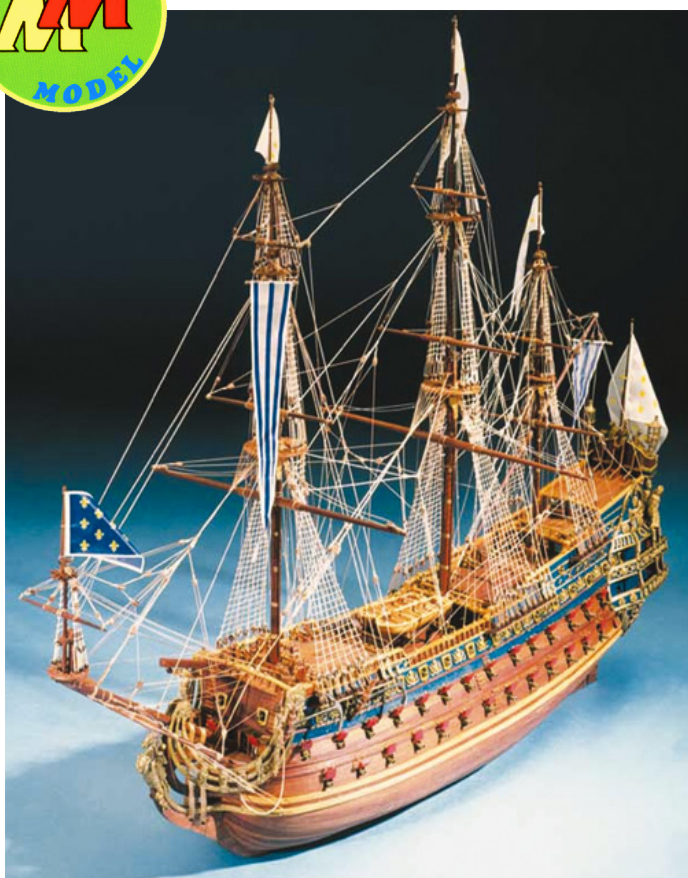

## ◀ SOLEIL ROYALE

Роскошный линейный корабль Le Soleil Royal (Король-Солнце) был построен во французском порту Брест в 1696 году во времена правления короля Людовика XIV. Его необычайная скорость, маневренность и вооружение из 104 пушек в полной мере проявили себя в военных действиях против Габсбургов. По известности этот корабль значит для французов тоже самое, что для нас Аврора, для англичан HMS Victory, для шведов Wasa. Огромная модель фирмы Mantua воскрешает оригинал. Наборный корпус модели собирается из вырезанных лазером деталей и имеет двойную обшивку – липа и темный благородный орех. Продуманная и в тоже время простая система позиционирования орудий на нижних палубах делает их установку неизнурительной. Корпус украшает более трехсот литых металлических украшений, большинство из которых выполнены объемными. Как и положено королевскому флагману, даже пушки выполнены позолоченными. Какую технологию литья использует Mantua для достижения объемности – загадка. Но результат впечатляет.



Другие детали палуб и корпуса изготавливаются из ореха и латуни. Отличительной чертой модели является исполнение рангоута тоже из темного ореха, что придает дополнительный шарм законченной модели. Большие флаги, нити для такелажа и огромные якоря – вот только мизерная часть того, что вам предстоит использовать при постройке модели.

Чертежи на шести листах.

**Продвинутый уровень МА796**

длина 1030 мм высота 965 мм масштаб 1:77

**32470 руб.**

## SAN FELIPE ▶

Построенный королем Испании в 1690 году, San Felipe был самым большим и величественным военным кораблем. Корпус модели наборный с двойной обшивкой. Шпангоуты, киль и другие детали вырезаны лазером. Диаметр деревянных заготовок для мачт и реев от 2-х до 12-ти мм. Украшение корабля состоит из 2783 частей, включая 110 пушек. Фототравленные латунные детали, медные и литые элементы составляют гордость модели. Блоки и юферсы из темного ореха. Восемь огромных листов инструкций шаг за шагом показывают вам этапы создания точной копии San Felipe.

**Продвинутый уровень МА747**

длина 960 мм высота 860 мм

масштаб 1:75

**25666 руб.**

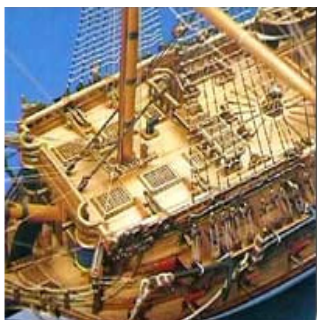

Цены приведены по состоянию на январь 2011 года.

30

[www.shipmodeling.ru](http://www.shipmodeling.ru)

24 часа, 7 дней в неделю  
мы открыты для вас!

# Mantua



**медная  
обшивка  
корпуса**

## ◀ CUTTY SARK

В 1885 году клипер Cutty Sark проплыл из Сиднея до Лондона за 73 дня. Он нес паруса общей площадью примерно 3500 кв. м. и его максимальная скорость была 17,5 узлов. Набор создан по оригинальным чертежам Cutty Sark, теперь полностью восстановленного и выставленного в Гринвиче. Конструкция наборная, с двойной обшивкой, все деревянные части вырезаны лазером. Достоверно детализированные детали орнамента плавных обводов кормы и носовой части. Цельные латунные элементы располагаются по всему кораблю, корпус покрывается отдельными медными пластинками. Другие детали из меди, латуни, белого металла и предвырезанных деревянных элементов. Восемь гигантских листов чертежей и книга с инструкциями обеспечивают вам аккуратную модель.

**Продвинутый уровень МА789**

длина 1150 мм высота 650 мм  
масштаб 1:78

**16745 руб.**

## ▼ DUTCH WHALER



С формой корпуса, которая подчеркивает остойчивость и вместимость, это голландское китобойное судно 18-го века имеет поразительное сходство со своим американским двойником. Из набора Mantua вы построите точную копию корабля с массивным корпусом, стройными высокими мачтами и замысловатым такелажем. Набор содержит вырезанные лазером деревянные части, имеет двойную обшивку из липы и ореха плюс литой и точеный латунный орнамент. Другие фитинги включают в себя блоки и юферсы из ореха, латунные пиллерсы, флаги, два якоря и помпу из латунных и ореховых деталей. Чертежи и инструкции на восьми листах.

**Продвинутый уровень МА790**

длина 700 мм  
высота 700 мм  
масштаб 1:60

**11491 руб.**



## BATTLE STATION ▲

Воссоздайте с точностью до каждой детали вторую пушечную палубу британского линейного корабля 1815 года! Набор содержит две точеные пушки длиной около 10 см на деревянных лафетах. Корзина для запалов, заряды, пыжи, столы и скамьи, порох и бочки с водой, даже ковши – всё здесь. Деревянные части вырезаны лазером. Мелкие детали из литого металла и точеные из латуни. Нить для снастей плюс ткань и сетка коек также включены в набор. Два листа чертежей и книга с инструкциями делают этот набор легким для сборки. Он добавит очарования в любую коллекцию!

**Начальный уровень МА740**

длина 250 мм высота 220 мм  
Ширина 175 мм масштаб 1:23

**6123 руб.**

Цены приведены по состоянию на январь 2011 года.

«Верфь на столе»

модели • советы • обзоры •  
инструменты • скидки!

31

# Mantua



**37837 руб.**

## ◀ AMERIGO VESPUCCI

Набор Mantua создан по чертежам оригинального корабля. Конструкция корпуса с двойной обшивкой. Все деревянные части вырезаны лазером. Тысячи сделанных на заказ латунных, литых и ореховых деталей соответствуют набору высшего качества. Внимание к деталям такое суровое, что каждая шлюпка и баркас сами по себе являются моделью и имеют наборный корпус. Также включены пятнадцать гигантских листов чертежей и инструкция на 32 страницах.

**Продвинутый уровень МА741**

длина 1250 мм высота 725 мм масштаб 1:84



## ◀ SOVEREIGN OF THE SEAS

Построенный королем Карлом в 1637 году, Sovereign of the Seas был больше и сильнее, чем любой другой корабль того времени. Набор Mantua в каждой детали так прекрасен, как и оригинал. Достоверная детализация включает 675 литых металлических деталей для украшения гальюна, кормы, палубы и корпуса. Многие детали, такие, как фонари, сделаны особым способом литья: они очень ажурные и пустые внутри! Корпус выполнен с двойной обшивкой. Все деревянные части каркаса уже вырезаны лазером, что обеспечивает отличную собираемость. Блоки и юферсы выполнены из

ореха и практически готовы к установке. Другие детали сделаны из латуни, меди и белого металла. Вы вооружите свой корабль 102-мя пушками из отполированного металла. При изготовлении снастей применяются нити нескольких диаметров. Восемь большущих листов инструкций и чертежей помогут собрать это украшение домашней флотилии.

**Продвинутый уровень МА787**

длина 1100 мм  
высота 990 мм  
масштаб 1:78

**34473 руб.**



**длина моделей  
более метра**

Цены приведены по состоянию на январь 2011 года.

32

[www.shipmodeling.ru](http://www.shipmodeling.ru)

24 часа, 7 дней в неделю  
мы открыты для вас!

# Mantua

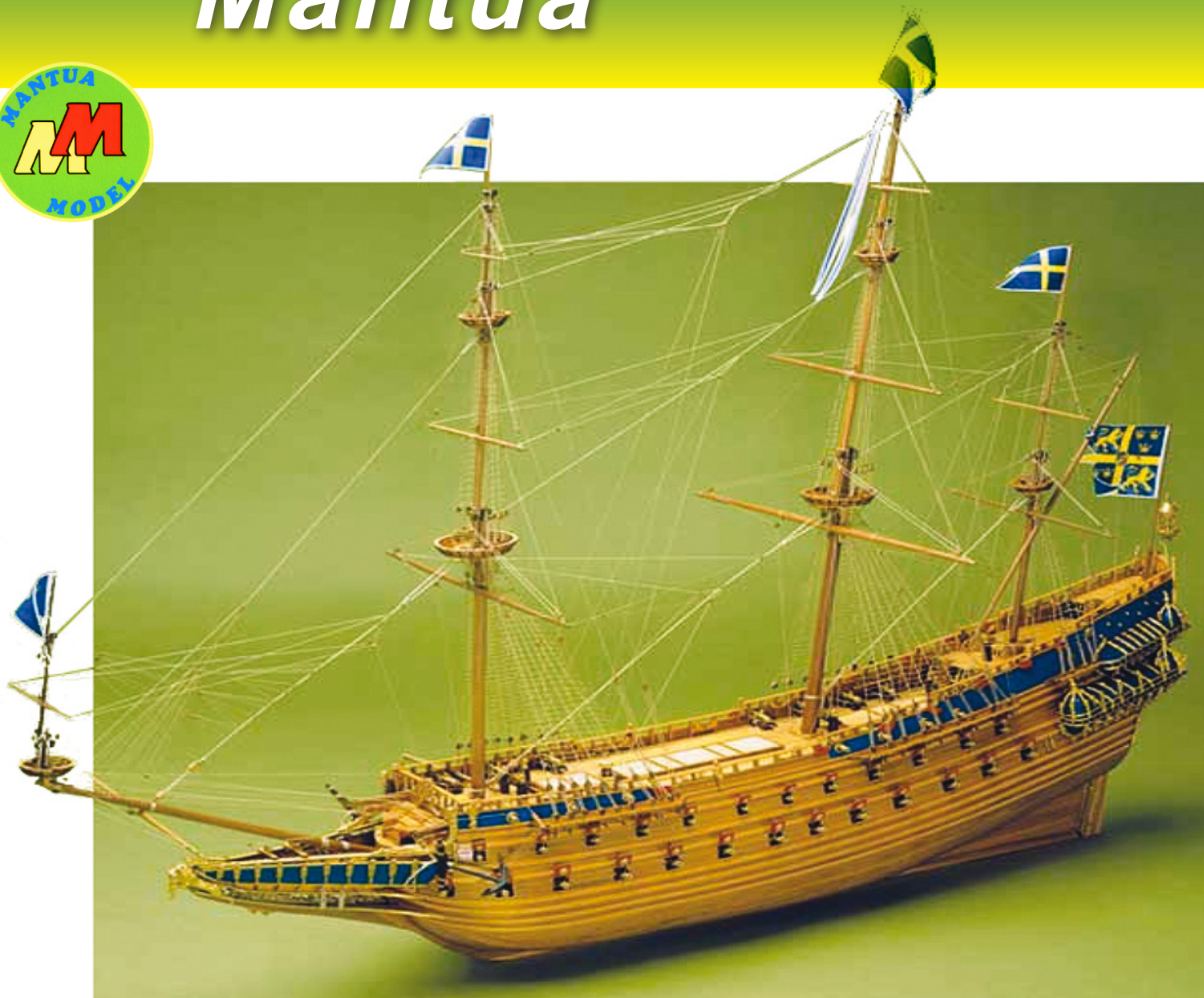

## WASA ▲

В 1638 году *Wasa* был самым декорированным кораблем того времени. Набор, созданный Mantua, также затмил все другие наборы в качестве и количестве орнамента. Замысловатые бронзовые части отлиты по восковым образцам. Вы найдете 64 пушки, носовую фигуру, фонари и сотни других достоверных украшений.

Наборная конструкция корпуса для безупречной стыковки деталей использует лазерную резку деревянных частей, экономя вам множество времени. Двойная обшивка делается из отдельных липовых и ореховых реек, для изготовления масштабных мачт и рей используются ореховые заготовки восьми различных диаметров. Детали из ценных пород дерева и латуни, флаги, нити такелажа шести диаметров и фототравленные детали – всё это присутствует в наборе. Шесть двухсторонних листов чертежей и книга с инструкциями помогают в постройке вашего шедевра – точной копии оригинала *Wasa*, который находится в музее Стокгольма.

**Продвинутый уровень MA737**

длина 1180 мм  
масштаб 1:60

**33679 руб.**

## КАТАЛОГ MANTUA

Полноцветный каталог показывает на больших полноцветных фотографиях все модели и инструменты Mantua.

**793 руб.**

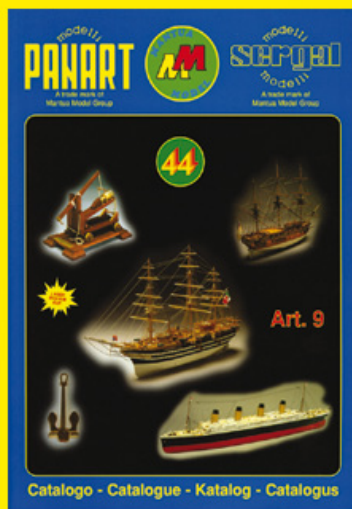

Цены приведены по состоянию на январь 2011 года.

«Верфь на столе»

модели • советы • обзоры •  
инструменты • скидки!

33

# Пушки



Подробные и достоверные модели пушек характеризуются наличием деталей из ценных пород дерева, полированными металлическими стволами орудий и другими деталями из латуни, металла и дерева. Лазерная резка деревянных деталей и четкие чертежи обеспечивают безошибочную сборку. Каждая модель располагается на деревянном основании, укомплектовывается табличкой с названием. Эти миниатюрные пушки будут элегантно украшением дома или офиса. Выберите своего фаворита или соберите полную коллекцию!

## МАСШТАБ 1:12



НОРМАНДСКАЯ  
КАТАПУЛЬТА 11 В.  
МА813  
длина 385 мм

**3200 руб.**



БОЕВАЯ КОЛЕСНИЦА.  
МА815  
длина 280 мм

**3200 руб.**



РИМСКАЯ ШТУРМОВАЯ  
КАТАПУЛЬТА  
МА817  
длина 345 мм

**3099 руб.**



РИМСКОЕ  
СТЕНОБИТНОЕ ОРУДИЕ  
МА816  
длина 400 мм

**3666 руб.**

## МАСШТАБ 1:17

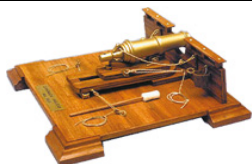

АНГЛИЙСКАЯ  
КАРРОНАДА  
МА801

**2449 руб.**

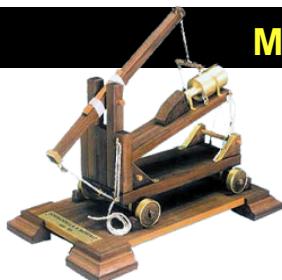

МОРТИРА 15 В.  
МА802

**2449 руб.**



ФАЛЬКОНЕТ 15 В.  
МА803

**2449 руб.**



НАПОЛЕОНОВСКАЯ  
ПУШКА  
МА804

**2449 руб.**



ТОСКАНСКАЯ  
ПУШКА 1746 Г.  
МА805

**2449 руб.**



БЕРЕГОВАЯ ПУШКА  
МА806

**1190 руб.**



ФРАНЦУЗСКАЯ  
ПУШКА 1750 Г.  
МА807

**1999 руб.**



ФРАНЦУЗСКАЯ МОРТИРА  
МА808

**2199 руб.**



СКОРПИОН  
МА810

**2900 руб.**



ФАЛЬКОНЕТ 15 В.  
МА811

**1800 руб.**



ЛЁГКАЯ РИМСКАЯ  
КАТАПУЛЬТА  
МА812

**1200 руб.**

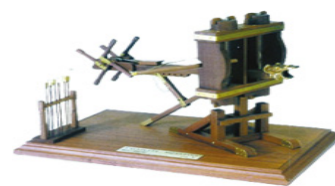

ВИЗАНТИЙСКАЯ  
КАТАПУЛЬТА 10 В  
МА814

**3200 руб.**

Цены приведены по состоянию на январь 2011 года.

# Model Airways

MODEL AIRWAYS



## ◀ БИПЛАН ALBATROS

Никогда еще не было модели самолета, так высоко детализированной или столь же точной, как Albatros фирмы Model Airways. Фактически каждая деталь вырезана лазером из липы или фанеры, отлита из металла или изготавливается из латуни, меди, алюминия, стали или резины. Самая интересная особенность данной модели - ее открытая конструкция. Обычно скрытая под слоями обшивки, здесь вся структура оставлена открытой, чтобы показать всю её сложность и запутанность. Вы найдете переборки для фюзеляжа, нервюры для крыльев и место пилота, липовые планки для стрингеров и лонжеронов. Кабина воспроизведена с отличной детализацией, имеет на приборной панели тахометр, манометр и компас. 180 сильный двигатель Mercedes-Benz имеет более 100 литых металлических деталей и является миниатюрным чудом. Albatros от Model Airways, без сомнения, впечатлит любого моделиста, ценящего детализацию, точность и качество материала. Четыре листа полноразмерных чертежей и 48 страниц иллюстрированной инструкции помогают проложить путь к шедевру.

Набор содержит:

- 184 липовых, березовых и фанерных деталей, все вырезаны лазером;
- более 100 литых металлических деталей для изготовления 180 сильного шестицилиндрового мотора Mercedes-Benz;
- более 200 медных, алюминиевых, стальных, резиновых и литых деталей, которые используются для растяжек, распорок, элеронов, колес и т.д.;
- два литых пулемета 30 калибра из металла;
- четыре полноразмерных листа с дополнительным показом всех вырезаемых лазером деталей.

**Промежуточный уровень МА1001**

Размах 570 мм длина 460 мм  
масштаб 1:16

**9072 руб.**

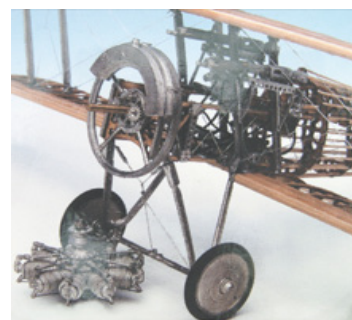

## ◀ БИПЛАН NIEUPORT 28

Фирма Model Airways проделала большую работу, чтобы воссоздать этот легендарный истребитель первой мировой войны. Nieuport 28 был разработан исходя из первоначальных чертежей, фотографий и восстановленных самолетов, демонстрируемых в некоторых музеях мира. Исторически точная модель фактически воспроизводит каждую деталь прототипа. Выбранный принцип открытого каркаса позволяет показать весь лабиринт конструкции. Набор имеет более 190 вырезанных лазером деталей из липы и фанеры для нервюр, фюзеляжа и т.д. Сотни точных литых деталей из «белого металла», медные, алюминиевые, латунные и резиновые детали составляют приборную панель, топливный бак, элероны, распорки, стабилизаторы, пулеметы, колеса, шины и т.д. Из литых деталей собирается отличный масштабный шестицилиндровый мотор с распределителем и проводами зажигания. Три листа полноразмерных чертежей и хорошо иллюстрированная пошаговая инструкция помогут новичку и опытному моделисту в изготовлении модели музейного качества.

**Промежуточный уровень МА1002**

Размах 510 мм длина 400 мм  
масштаб 1:16

**9450 руб.**

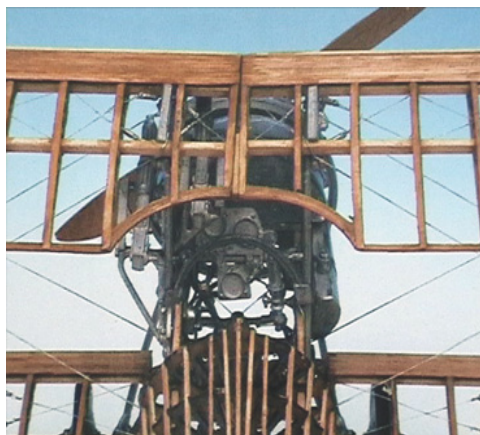

Цены приведены по состоянию на январь 2011 года.

«Верфь на столе»

модели • советы • обзоры •  
инструменты • скидки!

35

# Model Shipways



MODEL SHIPWAYS  
• QUALITY KITS SINCE 1946 •



## USS CONSTITUTION ▲



Спущенный на воду 21 октября 1797 года, USS Constitution выходил победителем из каждой битвы – более 40 побед! После того, как моряк увидел, что пушечное ядро отскочило от его корпуса, фрегат получил прозвище «Old Ironsides» («старый железный бок»). Стоя на приколе в порту Бостона, он стал самым старым военным кораблем американского флота. После семи лет кропотливых исследований и разработок, фирма Model Shipways гордо представила лучшую и самую точную USS Constitution из всех серийно выпускаемых. Набор основывается на чертежах 1927 года, фотографиях и документах, используемых при реконструкции 1993-97 годов. Этот комплект так полон и детализирован, что его вес около 6 килограмм. Невероятно! Наборная конструкция характеризуется вырезанными лазером деревянными деталями. Рейки из высококачественной американской липы покрывают корпус, а для обшивки корпуса ниже ватерлинии прилагается самоклеющаяся медная лента. масштабные литые детали, детали из латуни и дерева, 16 листов фототравленки обеспечивают живой вид модели. Более 50 пушек, карронад и орудий повторяют вооружение оригинала. Model Shipways приложила вырезанные лазером решетки люков и выгравированный украшающий орнамент. 500 метров нитей для такелажа шести диаметров. Восемь листов подробных чертежей и пошаговая инструкция на 48 страницах раскроют секреты постройки модели музейного качества.

**Продвинутый уровень MS2040**

длина 1220 мм высота 810 мм  
масштаб 1:76,8

**19656 руб.**

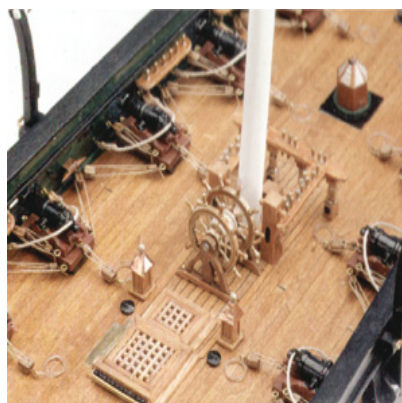

### Гарантия Model Shipways

Если модель фирмы Model Shipways вас не устроит, вы можете в течение 14-ти дней после покупки вернуть её в идеальном состоянии. Отсутствующие или поврежденные детали высылаются бесплатно в течение 60-ти дней после обращения.

# Лучшие чертежи и инструкции!



## NIAGARA ▶

При битве на озере Эри, произошедшей 10 сентября 1813 года, американской флотилией командовал капитан Оливер Пен (Oliver Hazard Perry). Оливер был вынужден покинуть свой флагманский корабль, Lawrence. Он прошел сквозь сильный огонь пушек на корабль Niagara, с которой он и продолжил атаку. Его победа над англичанами обеспечила американцам контроль над Великими Озерами после войны 1812 г.

Набор Model Shipways является верным отображением восстановленной Niagara, которая стоит в морском музее Эри, штат Пенсильвания. Модель основана на исследовании и чертежах реконструкции 1990 года, предоставленных Международным Обществом Исторических Кораблей. Вырезанные лазером детали способствуют сборке наборного корпуса. Отдельные рейки покрывают корпус и набор предоставляет шесть бобышек для облегчения этой работы. масштабные литые детали, латунные и деревянные фитинги гарантируют достоверность. Восемнадцать металлических карронад и две пушки дублируют вооружение оригинала. Оснастка включает более 600 блоков и юферсов, нити такелажа четырех диаметров.

**Промежуточный уровень MS2240**

длина 925 мм высота 620 мм

масштаб 1:64

**9072 руб.**



## ARMED VIRGINIA SLOOP ▲

Каперы являлись частными судами, владельцам которых правительство выдало карт-бланш на ведение разбойных действий на море. В XVIII веке многие маленькие одномачтовые суда были вооружены и использовались для каперства. Этот шлюп, построенный в Чесапикском заливе, отличался хорошей скоростью и маневренностью, имел красивые обводы и низкую высоту борта. Захватывающий новый набор от Model Shipways, как того и требуют опытные моделисты, имеет высокую точность и достоверность наряду с довольно легкой сборкой, доступной начинающему. Наборный корпус с двойной обшивкой собирается из вырезанных лазером деталей и реек из липы и ореха. Литые детали, множество деталей из латуни, меди и дерева копируют палубные детали и принадлежности. Шесть пушек и восемь поворотных фальконетов служат вооружением шлюпа. Мачты, реи и бушприт из бука, более 200 метров нитей такелажа четырех диаметров плюс разнообразные юферсы и блоки из ореха обеспечивают соответствие модели оригиналу. В наборе дан материал и для спускового стапеля.

**Начальный уровень MS2160**

длина 785 мм высота 560 мм

масштаб 1:48

**6803 руб.**



## ▲ NEW BEDFORD WHALEBOAT, 1850-1870

Американской китобойной индустрией с 1720 по 1920 годы было построено приблизительно 60000 вельботов. Обычно они имели продолжительность жизни не более трех лет и постепенно ушли с побережья США и всего мира. Удивительно, но только одна или две дюжины из них уцелели и стали сегодня частью музейной коллекции. В постройке вашей модели вы будете следовать оригинальной методике постройки корпуса. Рейки корпуса, весла и лопасти, бочонки и бочки, руль – всё аккуратно вырезано лазером из липы. Фототравленные медные элементы включая гарпун, острогу и нож для разделки китовых туш, лезвия, уключины, шарниры. Модель опирается на прекрасный набор чертежей на шести листах и инструкция от Эрика Ронберга младшего (Erik A.R. Ronnberg) на 150 страницах. Книга "To Build a Whaleboat" дает вам пошаговые инструкции, проекты и техническую информацию, историю раз вития и создания вельботов.

**Продвинутый уровень MS2033**

длина 610 мм высота 115 мм

масштаб 1:16

**4536 руб.**

Цены приведены по состоянию на январь 2011 года.

«Верфь на столе»

модели • советы • обзоры •  
инструменты • скидки!

37

# Amati - Victory Models



## МЕРКУРИЙ

Бриг «Меркурий» был спущен на воду 7 (19) мая 1820 года. И являл собой 18-пушечный двухмачтовый парусный военный корабль. В мае 1829 года под командованием капитан-лейтенанта Александра Ивановича Казарского бриг одержал блестящую победу в бою с двумя турецкими линейными кораблями, чем увековечил своё имя и за что был награждён кормовым Георгиевским флагом. Бриг «Меркурий» является одним из самых известных парусных кораблей, его подвигу посвящены полотна многих живописцев, в том числе и Айвазовского.

Недаром итальянская фирма Amati начала предлагать модель корабля «Меркурий», который стал первой моделью русского парусника. Имея значительный опыт в разработке моделей парусников, Amati предлагает наборную конструкцию корпуса, выполненную из вырезанных лазером каркасных деталей МДФ. Это, в отличие от фанерных деталей из других наборов, обеспечивает отсутствие пропеллерности, необходимую толщину и легкость при дальнейшей обработке. Полноценная двойная обшивка выполняется из реек липы и темного благородного ореха. В отличие от других моделей парусников, здесь Amati впервые применила технологию лазерного нанесения рисунка настила палубы с прорисовкой всех врезок, ватервейса, люков, правильных изгибов и заужений реек настила. Причем лазерная гравировка настила выполнена и на нижней палубе брига «Меркурий». Фальшборта даны уже с прорезанными пушечными и весельными портами, что значительно облегчает сборку модели. Великолепный многослойный декор боковых и кормовой галерей выполнен фототравлением из нескольких деталей, в том числе и герб Российской Империи. Хорошая проработка палубных элементов, люков, ящиков, решеток, шпиля – всё это на уровне последних и лучших разработок Amati.

**Продвинутый уровень AM1300-06**

масштаб 1:64 длина 860 мм высота 654мм

**16480 руб.**

**Первая модель русского корабля**



## GRANADO - BOMB VESSEL

Granado был спущен на воду 22 июня 1742 года со стапелей Ипсвича (Англия). Конструкция этого корабля разрабатывалась под присмотром морского архитектора Томаса Слайда, который позже выступал проектировщиком HMS Victory. Прослужив в составе ВМФ 14 лет, корабль был и простым наблюдателем, и полицейским судном, и участвовал в сражениях Семилетней войны, и участвовал в экспедиции к берегам Кубы. В июне 1763 года парусник был окончательно разоружен и продан за 575 фунтов, как раз с окончанием Семилетней войны.

Традиционная двойная обшивка из гибкой липы и благородного темного ореха, настил палубы из светлой танганики шириной 3 мм. В отличие от других моделей, составной киль и фор- и ахтерштевень выполнены из цельного ореха, а не из фанеры. Вооружение корабля состоит из двух больших мортир в люках, 14 пушек и легких фальконетов. Довольно подробно и аккуратно выполнены дельные вещи, брашпиль с колокольней, рулевой механизм, пушечные порты. Корма парусника, как и боковые галереи, даны витиеватыми отливками. Для рангоута поставляются круглые заготовки, для такелажа применяются нити нескольких диаметров, блоки и юферсы из ореха.

**Продвинутый уровень AM1300-02**

масштаб 1:64 длина 800 мм  
ширина 278мм высота 600 мм

**11999 руб.**

Цены приведены по состоянию на январь 2011 года.

38

[www.shipmodeling.ru](http://www.shipmodeling.ru)

24 часа, 7 дней в неделю  
мы открыты для вас!

# Жемчужины нашей коллекции



## HMS VANGUARD

Этот великолепный набор является последней разработкой в серии высококачественных моделей парусников разработки Victory Models.

HMS Vanguard являлся 74-х пушечным кораблем, флагманом Нельсона с известной битве на Ниле (1-2 августа 1798 года). Сам корабль был выполнен по проекту Слайда и был одним из четырнадцати 74-х пушечных кораблей третьего ранга класса Arrogant. Корабль был заказан 9 декабря 1779 года, а его киль был заложен 16 октября 1782 года. В то время Англия не находилась в состоянии войны, поэтому постройка корабля велась крайне медленно, спущен на воду он был только 6 марта 1787 года.

С момента анонса этой модели парусника до его поставок прошло около двух лет томительного ожидания. И это ожидание было полностью вознаграждено тем, что мы увидели в наборе. Такого великолепия, проработанности и продуманности не было ни в одной другой модели корабля. Стоит начать с того, что каркасные детали корпуса вырезаны лазером не из традиционной фанеры, а из пятимиллиметрового МДФ, что полностью исключает коробление киля и всего корпуса, а также позволяет легко обрабатывать шпангоуты на этапе снятия фасок и дает возможность применять без особых усилий гвоздики и булавки. Поскольку модель имеет большую длину, то для повышения прочности корпуса применяется специальная вставка-палуба. Многие соединения длинных деталей выполняются на ласточкин хвост. Обшивка корпуса двухслойная - рейками гибкой липы, а сверху чистовой слой из темного ореха.

**Продвинутый уровень AM1300-04**

масштаб 1:72 длина 1171мм  
ширина 486мм высота 895 мм

**34965 руб.**



## HMS FLY

HMS FLY был пятым шлюпом класса Swan (Лебедь), имеющим вооружение трехмачтового корабля. Закладка киля этого парусного корабля произошла в январе 1776 года, а 14 сентября 1776 года он был спущен на воду. Класс Swan шлюпов 6-го ранга был необыкновенно привлекательным классом кораблей, не только с очень гладкими обводами корпуса, но также необыкновенным количеством декора вдоль бортов. Эти шлюпы были построены как раз перед выходом указаний Адмиралтейства о том, чтобы все корабли (особенно нижних рангов) имели минимальное количество декора и резьбы во избежание лишних расходов средств казны, которая была сильно истощена непрекращающимися войнами.

Это совместная разработка фирм Amati и Euromodels, выпускаемая под именем Victory Models получилась однозначно очень удачная модель, как в плане качества, так и в плане копийности. Компьютерная разработка на основе архивных чертежей вылилась в вырезанные лазером заготовки корпуса, палубы и других конструктивных элементов. Традиционная двойная обшивка из гибкой липы и приятного темного ореха, настил палубы из танганики шириной 3 мм. Киль, штевни и перо руля выполнены лазерной резкой из цельного ореха, что не дает фанерных торцов. Также из цельного ореха даны и другие каркасные детали, торцы которых будут впоследствии видны на модели парусника. Палуба довольно плотно застроена: колокольня, труба камбуза, решетки, кран-балки на баке; пушки, трапы, решетки, специальные помпы на главной палубе; трапы, шпиль, решетки, люки, штурвал на юте.

**Продвинутый уровень AM1300-03**

масштаб 1:64 длина 810 мм

**14552 руб.**

Цены приведены по состоянию на январь 2011 года.

«Верфь на столе»

модели • советы • обзоры •  
инструменты • скидки!

39

## BERLIN

В Берлине данный трамвай является старейшим транспортным средством с электрическим мотором. Он ездил под номером сорок на окраине западной части Берлина. Тип двигателя, применяемый в данном трамвае, имел название Новая Беролина, он был широко распространен в то время. Чтобы защитить пассажиров от возможных несчастных случаев, в 1903 году по бокам и в передней части вагона была установлена защита от выступающих движущихся частей. В 1920 году при слиянии с Берлинской муниципальной транспортной компанией, данный трамвай перестал принадлежать фирме Берлинский трамвай. Он был разработан специалистами компании Vöker & Cie. Трамваи данного типа эксплуатировались начиная с 1901 года и вплоть до 1943 года. Мы выполнили и прилагаем перевод на русский язык инструкции по сборке этой модели.

**Начальный уровень ОС53004**

масштаб 1:24  
длина 390 мм  
ширина 90 мм  
высота 154 мм



**Инструкция  
на русском языке**

**3401 руб.**

## ЭЛЕКТРОМОТОР ДЛЯ ТРАМВАЕВ

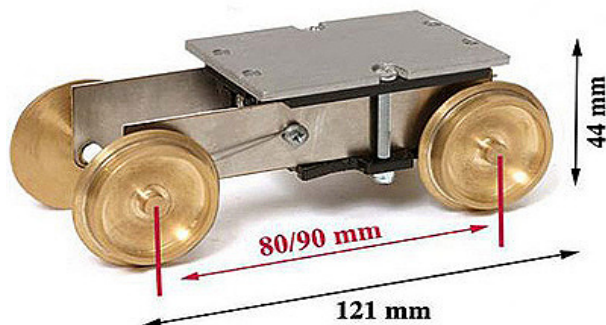

Этот электродвигатель идеально подойдет для тех моделеров, которые хотят, чтобы модели их трамваев не просто стояли на полках, но и удивляли друзей и родных возможностью двигаться. В состав набора входит сам мотор, рассчитанный на напряжение до 24 вольт (напряжение подается по рельсам), четыре латунных точёных колеса (диаметром 37 мм), детали для сборки основания, а также различные болты и гайки, необходимые для их скрепления. Данный электромотор подходит ко всем трамваям фирмы OсCre, представленным на нашем сайте. Вся конструкция требует сборки. Инструкция по сборке прилагается.

**Артикул ОС55100**

**2502 руб.**

## ПОДСТАВКА ДЛЯ ТРАМВАЯ

В комплект подставки для моделей трамваев фирмы OсCre входит основание размером 200x400 мм, деревянные уголки для его окантовки, шесть металлических рельс, керамические плитки, имитирующие мостовую, затирка. Ширина колеи 45 мм. Подставка требует предварительной сборки. Изображённый на картинке трамвай в комплект не входит.

**Артикул ОС55100**



**1198 руб.**

## ПОДСТАВКА ДЛЯ ПАРОВОЗА

В комплект подставки для моделей паровозов фирмы OсCre входит основание размером 200x400 мм, деревянные уголки для его окантовки, шесть металлических рельс, деревянные шпалы, соединительные сухари и камешки для выполнения насыпи. Ширина колеи 45 мм. Подставка требует предварительной сборки. Изображённый на картинке паровоз в комплект не входит.

**Артикул ОС55101**



**1198 руб.**

Цены приведены по состоянию на январь 2011 года.

# Трамваи



▲ TIBIDABO

В настоящее время Tramvia Blau является старейшим действующим трамваем в Европе. Он продолжает курсировать по тому же маршруту, что и в момент его пуска в 1901 году, ни на день не прекращая свою работу. Начиная с 1901 года трамвай принадлежал Sociedad Anonima Tibidabo, а в 1981 году перешел во владение TMB (Barcelona Metropolitan Transport). Трамвай может перевозить до 48 пассажиров, имеет 32 сидячих места плюс 16 стоячих. Вес вагона составляет 9650 кг, он имеет двойную систему торможения, оснащен двумя электрическими сорока пяти сильными моторами и способен развивать скорость до 13,5 км/ч.

**Начальный уровень OC53001**

масштаб 1:24  
длина 415 мм  
ширина 110 мм  
высота 160 мм

**3401 руб.**



▲ SOLLER

Первым электрическим трамваем на испанском острове Майорка стала модель Soller. Проект линии, по которой ездил этот трамвай, был разработан под управлением Педро Гарау. Она имела протяженность более чем в две с половиной мили. Одной из главных её особенностей являлось то, что она проходила по мосту через Главный канал. Для того, чтобы обеспечить трамвайные пути электричеством, неподалеку была построена электростанция, выдававшая напряжение в 600 Вольт. Трамвай принадлежал фирме Ferrocarril de Soller. Разработка данной модели велась в 1929 году инженерами из Carde & Escoriaza и электриками из компании Siemens.

**Начальный уровень OC53003**

масштаб 1:24  
длина 435 мм  
ширина 125 мм  
высота 175 мм

**3401 руб.**

## SAN FRANCISCO ▶

Первая успешно работающая канатная уличная железная дорога была открыта в Сан-Франциско в 1873 году, она называлась Clay Street Hill Railroad. Перевозки пассажиров по линии начались 1 сентября 1873 года. В то время Канатный трамвай пользовался успехом. Его успешное функционирование стало образцом для последующих операторов уличной канатной железной дороги в Сан-Франциско и в других крупных городах мира. Также это побудило многих предпринимателей начать строительство трамваев такого типа как в самом Сан-Франциско, так и в разных городах мира. В 1878 году Лиланд Стэнфорд (Leland Stanford) открыл свою канатную железную дорогу Cal Cable. Первая линия этой железной дороги проходила по California Street. Линия канатного трамвая сохранилась на этой улице до сих пор, и на сегодняшний день она является самой старой действующей линией канатного трамвая. Система канатного трамвая включена в национальный регистр памятников истории США. Сейчас система канатного трамвая перевозит в основном туристов.

**Начальный уровень OC53007**

масштаб 1:24  
длина 395 мм  
ширина 107 мм  
высота 160 мм

**3401 руб.**



Цены приведены по состоянию на январь 2011 года.

«Верфь на столе»

модели • советы • обзоры •  
инструменты • скидки!

41



## ▲ LISBOA

Этот трамвай был частью 701/735 серии, принадлежавшей компании de Carris de Ferro de Lisboa, которая строила их с 1936 по 1940 годы. В Лиссабоне эти трамваи считались самыми надежными, так как имели усиленную тормозную систему, состоящую из нескольких видов тормозов - пневматический, механический, электрический. Пути для этих трамваев прокладывались на наиболее сложных рельефных участках местности. Каждый трамвай был оснащен двумя мощными сорока пяти сильными моторами, сконструированными специалистами компании Maley & Tauton. Кузов трамвая имел стандартный вид ромба с выпуклой крышей, разработка дизайна которого принадлежала американским инженерам.

**Начальный уровень ОС53005**

масштаб 1:24  
длина 360 мм  
ширина 100 мм  
высота 160 мм

**3401 руб.**



## ▲ CIBELES

Модель Cibeles воссоздает мадридский трамвай, принадлежащий компании CEMT (Madrid Electric Traction company.). Первоначально все эти трамваи окрашивались в красный цвет, поэтому и были прозваны местным населением "Cangrejos" (крабы). Они ездят под этим названием и по настоящее время. Исключение составлял 1908 год, когда они были куплены компанией Sociedad General, тогда их перекрасили в желтый цвет. Начиная с 1901 года трамваи "cangrejo" постепенно составили серию от 1 до 20 составов. Каждый мог перевозить тридцать два пассажира, пятнадцать из которых были на сидячих местах, а остальные стояли.

Мы выполнили и прилагаем перевод на русский язык инструкции по сборке этой модели.

**Начальный уровень ОС53002**

масштаб 1:24  
длина 395 мм  
ширина 115 мм  
высота 172 мм

**3401 руб.**

## ADLER ▶

Это паровоз, который был построен компанией из города Ньюкасла (Англия), был разобран и перевезён морем из Ньюкасла в порт Роттердама (Нидерланды), оттуда, вверх по Рейну, до Кёльна, а затем из Кёльна по суше до Нюрнберга. Когда разобранный паровоз достиг места назначения, то был собран в мастерских Вильгельма Спаета. Вагоны для Адлера были сделаны из дерева на местных мастерских. 7-го декабря 1835 года этот первый состав совершил своё путешествие по первой в Германии железной дороге из Нюрнберга в соседний город Фюрт по маршруту протяжённостью около 8 километров (сейчас туда можно добраться на метро). Таким образом Adler стал первым действующим паровозом в Германии.

**Начальный уровень ОС54001**

масштаб 1:24  
длина 290 мм  
ширина 65 мм  
высота 180 мм

**4781 руб.**



Цены приведены по состоянию на январь 2011 года.

# Элементы

## БЕЙФУТЫ

Бейфуты применялись на судах 17, 18 и 19-го столетий. Фланцы и ролики были стянуты вместе с помощью веревок. Эта связка оборачивалась вокруг мачты, а ее концы закреплялись на рее.

### Деревянный ролик



Артикул	мм	кол-во	цена, руб
AM4380-02	2	20	113
AM4380-04	4	20	113

### Самшит



Артикул	мм	кол-во	цена, руб
AM4384-06	6	1	132
AM4384-10	10	1	132

### Металл



Артикул	мм	кол-во	цена, руб
T150	7	1	132
T151	11	1	132
T152	5	1	132

## БЛОКИ

### Блок, одношкивный



#### орех

Артикул	мм	кол-во	цена, руб
MS0301	2	20	141
MS0302	3	20	94
MS0303	4	20	94
MS0304	5	20	94
MS0305	7	20	94

#### самшит

Артикул	мм	кол-во	цена, руб
MS0302X	3	20	94
MS0304X	5	20	94
MS0305X	7	20	94

### Блок, двухшкивный



#### орех

Артикул	мм	кол-во	цена, руб
MS0308	3	15	94
MS0309	4	15	94
MS0310	5	15	94
MS0311	7	15	94

#### самшит

Артикул	мм	кол-во	цена, руб
MS0308X	3	15	94
MS0310X	5	15	94
MS0311X	7	15	94

### Блок, трёхшкивный



#### орех

Артикул	мм	кол-во	цена, руб
MS0346	5	10	94
MS0347	7	10	94

#### самшит

Артикул	мм	кол-во	цена, руб
MS0346X	5	10	94
MS0347X	7	10	94

## ПИЛЛЕРСЫ

### орех



Артикул	мм	кол-во	цена, руб
MS0350	6	20	141
MS0351	8	20	141
MS0352	10	20	94
MS0353	12	20	94

### самшит



Артикул	мм	кол-во	цена, руб
MS0350X	6	20	141
MS0351X	8	20	141
MS0352X	10	20	94
MS0353X	12	20	94

Цены приведены по состоянию на январь 2011 года.

«Верфь на столе»

модели • советы • обзоры •  
инструменты • скидки!

43

# Элементы

## БЛОКИ

### Комель-блок, одношквивный, орех

Артикул	мм	кол-во	цена, руб
MS1310	10	4	113
MS1311	8	4	113
MS1312	12	4	113

### Комель-блок, трёхшквивный, орех

Артикул	мм	кол-во	цена, руб
MS1313	8	2	113
MS1314	12	2	113
MS2402	16	2	113

### Шкив, латунь



Арт.	мм	кол-во	цена, руб
P050	4	10	113
P051	6	10	113

### Комель-блок, одношквивный, самшит

Артикул	мм	кол-во	цена, руб
MS0311X	8	4	113
MS0312X	12	4	113

### Комель-блок, трёхшквивный, самшит

Артикул	мм	кол-во	цена, руб
MS1313X	8	2	113
MS0314X	12	2	113
MS2402X	16	2	113

### Открытый штаг-блок, орех



Арт.	мм	кол-во	цена, руб
SYT3 7270	10	2	94

### Штаг-блок, орех

Артикул	мм	кол-во	цена, руб
SYT37261	10	2	94
SYT37291	7	2	94

### Штаг-блок, самшит

Артикул	мм	кол-во	цена, руб
SYT37260	10	2	94
SYT37290	7	2	94

## ВЁДРА

### Ведро, металл

Арт.	мм	кол-во	цена, руб
AM4144-10	10	1	94

### Ведро, самшит

Артикул	мм	кол-во	цена, руб
AM4145-09	8x9	5	94
MS0356X	5x7	5	94
MS0360X	12x13	5	94

### Ведро, орех

Арт.	мм	кол-во	цена, руб
MS 0360	7x9	5	170

### Ковш, орех

Арт.	мм	кол-во	цена, руб
MS0914	8	2	113

### Ведро, металл

Арт.	мм	кол-во	цена, руб
MS0981	6	2	113

### Ведро, бронза

Арт.	мм	кол-во	цена, руб
MS0984	10	1	170

## ЯКОРЯ

### Якорь Холла, металл

Артикул	мм	цена, руб
MS0016	20	94
MS0017	30	151
MS0018	35	141
MS0019	40	151

### Якорь Данфорта, металл

Артикул	мм	цена, руб
MS0510	40x20	189
MS0511	60x32	226

### Якорь-кошка, металл

Артикул	мм	цена, руб
MS1002	20	151
MS1003	30	151
MS1004	40	226
MS1005	50	226
MS2363	25	226
MS2364	35	226

### Испанский якорь, металл и дерево

Артикул	мм	цена, руб
MS1006	40	151
MS1007	50	158
MS1008	62	158
MS2344	20	226
MS2345	30	226

### Якорь до 18-го века, металл и дерево

Артикул	мм	цена, руб
MS1009	42x65	151
MS2820	20	151
MS2821	30	151
MS2822	40	170
MS2823	50	189
MS2824	75	226

### Якорь адмиралтейского типа, металл

Артикул	мм	цена, руб
MS2356	18	170
MS2357	20	170
MS2358	30	170

Цены приведены по состоянию на январь 2011 года.

# Элементы

## БРАШПИЛИ



### Брашпиль, дерево

Артикул	мм	кол-во	цена, руб
AM4115-02	30	1	113
AM4115-03	35	1	132
AM4115-05	50	1	189

## БОЧКИ

### Бочка, орех



Артикул	мм	кол-во	цена, руб
MS0385	30x25	6	102
MS0386	22x20	6	102
MS0387	10x8	6	94
MS0388	14x12	6	94
MS0389	17x15	6	94

### Бочка, самшит



Артикул	мм	кол-во	цена, руб
MS0385X	30x25	6	102
MS0386X	22x20	6	102
MS0387X	10x8	6	94
MS0388X	14x12	6	94
MS0389X	17x15	6	94

## ВАНТ-ПУТЕНСЫ

Железная цепь или полоска, нижний конец которой крепится снаружи к борту судна, а верхний закладывается за нижние юферсы.



### Вант-путенс с юферсом

Артикул	мм	кол-во	цена, руб
AM409005	5	4	132
AM409007	7	4	132



### Вант-путенс

Артикул	мм	кол-во	цена, руб
AM409205	5	4	113
AM409207	7	4	113



### Вант-путенс 17 века с юферсом

Артикул	мм	кол-во	цена, руб
AM409305	5	4	132
AM409307	7	4	132



### Вант-путенс цепной с юферсом

Артикул	мм	кол-во	цена, руб
AM409505	5	4	132
AM409507	7	4	132

### Вант-путенс под юферс

Артикул	мм	кол-во	цена, руб
L061	7	4	139



### Вант-путенс

Артикул	мм	кол-во	цена, руб
MA42860	7	4	113
MA42870	5	4	113

## ВИНТЫ

### Винт двухлопастной



Артикул	мм	кол-во	цена, руб
AM4827-30	30	1	113
AM4027-40	40	1	132
AM4027-50	50	1	151

### Винтовой вал, металл

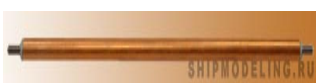

Артикул	мм	кол-во	цена, руб
AM4830-12	120	1	215
AM4830-18	180	1	258
AM4830-24	240	1	309
AM4830-30	300	1	372

### Винт трёхлопастной

#### левый



#### правый

Артикул	мм	кол-во	цена, руб	Артикул	мм	кол-во	цена, руб
AM4828-12	12	1	113	AM4828-13	12	1	113
AM4828-20	20	1	113	AM4828-21	20	1	113
AM4828-30	30	1	113	AM4828-31	30	1	113
AM4828-40	40	1	256	AM4828-41	40	1	256
AM4828-50	50	1	256	AM4828-51	50	1	256

Цены приведены по состоянию на январь 2011 года.

«Верфь на столе»

модели • советы • обзоры • инструменты • скидки!

45

# Элементы

## ГВОЗДИКИ, ПЕТЛИ, ШУРУПЫ

### Петля, латунь



Артикул	мм	кол-во	цена, руб
AM604000	10x10	2	94
AM604002	15x10	2	94
AM604004	25x10	2	94

### Шуруп, латунь



Артикул	мм	кол-во	цена, руб
AM612305	5	10	94
AM612307	7	10	94
AM612310	10	10	94
AM612312	12	10	141

### Гвоздь, латунь



Артикул	мм	кол-во	цена, руб
A AM4134-31	11	200	94
B AM4134-60	10	200	94
C AM4135-12	12	200	94
D AM4136-10	10	150	94
E AM4137	7	150	94
F AM4134-07	0,7x7	200	94
F AM4134-10	0,7x10	200	94
F AM4134-12	0,7x12	200	102



### Деревянный гвоздь, орех



Артикул	мм	кол-во	цена, руб
MA32723	6	10	94
MA32724	8	10	94
MS0944	11	10	94

### Деревянный гвоздь, самшит



Артикул	мм	кол-во	цена, руб
MA32720	6	10	94
MA32721	8	10	94
MS0944X	11	10	94

## ДЕКОРАЦИИ

### Декоративная полоска, латунь



Артикул	длина, мм	цена, руб
A AM550001	250	189
B AM550002	250	151
C AM550003	250	226
D AM550004	250	302
E AM550005	250	226
F AM550006	250	302
G AM550007	250	264
H AM550008	250	189
I AM550009	250	302
L AM550010	250	245
M AM550011	250	189
N AM550012	130	151

Цены приведены по состоянию на январь 2011 года.

# Элементы

## ДЕКОРАЦИИ

### Декоративный элемент, латунь



Артикул	РАЗМЕР, мм	кол-во	цена, руб	
A	AM553001	29x16	2	94
B	AM553003	22	1	94
C	AM553006	5x15	2	94
D	AM553007	10x20	2	94
E	AM553008	11	2	94
E	AM553009	10	2	94
E	AM553010	20	2	94
F	AM553012	13	2	94
F	AM553013	21	1	94
G	AM553014	13	2	94
H	AM553015	8	4	94
I	AM553016	13	2	151
J	AM553021	4	10	94
K	AM553022	8	10	94
K	AM553023	10	10	94
L	AM553024	6	6	94
L	AM553025	9	6	94
M	AM553026	9	6	94
N	AM565001	6	1	491
N	AM565002	10	1	604
O	MA35750	7	10	94
O	MA35760	6	10	94
O	MA37471	14	2	94

## ДЕРЖАТЕЛИ ДЛЯ МОДЕЛЕЙ

в виде драконов    в виде сирен    в виде пегасов    в виде драконов

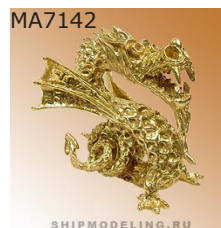
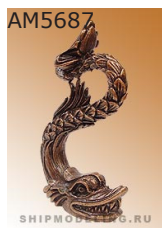

Артикул	мм	кол-во	цена, руб
AM5687	80	4	1889
MA7144	20	4	2268
MA7101	70	4	5556
MA7142	70	4	5556
MA7100	70	4	5670



### Держатель модели, латунь

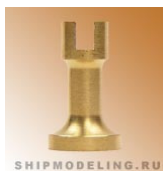

Артикул	мм	кол-во	цена, руб
MS0811	26	1	198
MS0812	29	1	198
MS0813	35	1	198

### Держатель модели, орех



Артикул	мм	кол-во	цена, руб
MS0814	28	1	94
MS0815	65	1	94

## КОЛОКОЛА

### Колокол, латунь



Артикул	мм	кол-во	цена, руб	
A	AM4140-09	9	2	132
B	AM4142	11	1	94
C	MS0424	10	2	94
D	MS0425	8	2	94
D	MS0426	6	2	132

### Колокольня, металл



Артикул	мм	кол-во	цена, руб
AM4141	23	1	170

Цены приведены по состоянию на январь 2011 года.

«Верфь на столе»

модели • советы • обзоры • инструменты • скидки!

47

# Элементы

## КОЛЬЦА

### Кольцо, чернёная латунь



Артикул	мм	кол-во	цена, руб
MA32860	2	30	94
MA32870	3	30	94
MA32880	4	30	94

### Кольцо, латунь

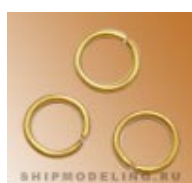

Артикул	мм	кол-во	цена, руб
MS0951	2	50	141
MS0953	4	50	94
MS0954	5	25	94
MS0955	3	50	94
MS0956	6	40	141
MS0957	8	40	141
MS0958	10	40	141
MS0960	12,7	40	141

## НАГЕЛЯ

### Нагель, орех



Артикул	мм	кол-во	цена, руб
MS0380	14	20	94
MS0382	6	20	94
MS0392	8	20	94
MS0393	10	20	94
MS0394	12	20	94

### Нагель, самшит



Артикул	мм	кол-во	цена, руб
MS0679	6	20	94
MS0680	8	20	94
MS0681	10	20	94
MS0682	12	20	94
MS0683	14	20	94

### Нагель, латунь



Артикул	мм	кол-во	цена, руб
MS0410	8	10	141
MS0412	5	10	141

## МАЧТОВЫЕ ДЕТАЛИ

Мачтовый бугель



Салинг с эзельгофтом французского типа, орех



Салинг с эзельгофтом английского типа, орех



Салинг с эзельгофтом английского типа, орех



Утка, крепежная, орех

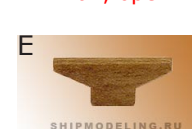

Эзельгофт старого английского типа, орех



Салинг, орех



Мусинг, латунь

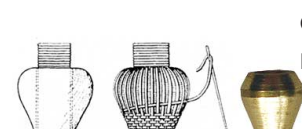

Артикул	мм	кол-во	цена, руб
A AM4107	6	1	94
B AM4295-02	25x27	1	94
C AM4296-02	25x27	1	94
D AM4296-03	32x34	1	94
E G030	-	10	94
F MS2730	10x18	4	170
G MS2782	64x68x6	2	226
H SYT36650	4x4	10	94

### Марс, точёный, орех

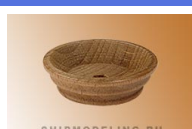

Артикул	мм	кол-во	цена, руб
MA31501	20	1	94
MA31502	25	1	94
MA31503	32	1	94

### Марс, дерево

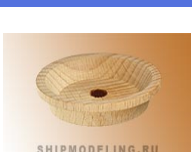

Артикул	мм	кол-во	цена, руб
C079	32	1	132
C080	28	1	132
C081	45	1	170
C082	56	1	170

### Брюканец с орнаментом, под бронзу

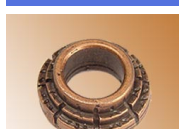

Артикул	мм	кол-во	цена, руб
MS0901	6	1	94
MS0902	8	1	94
MS0903	10	1	94
MS0904	12	1	113

### Марс, сборный

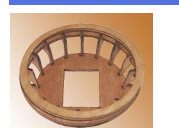

Артикул	мм	кол-во	цена, руб
MA42650	45	1	170
MA42660	35	1	170

Цены приведены по состоянию на январь 2011 года.

# Элементы

## МАЧТОВЫЕ ДЕТАЛИ

### Эзельгофт французского типа, орех



Артикул	мм	кол-во	цена, руб
<b>T106</b>	6x8	4	132
<b>T107</b>	8x12	4	132
<b>T108</b>	10x15	4	132

## ОСНОВАНИЯ

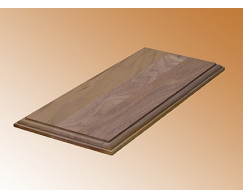

### Основание, орех

Артикул	мм	кол-во	цена, руб
<b>AL29013</b>	233x112	1	1209
<b>AL29014</b>	310x140	1	1889



### Основание, орех

Артикул	мм	кол-во	цена, руб
<b>AM5696-30</b>	300x100	1	756
<b>AM5696-40</b>	400x120	1	982
<b>AM5696-50</b>	500x150	1	1134



### Универсальное основание

Артикул	мм	кол-во	цена, руб
<b>MA7210</b>	от 320x170 до 220x120	1	680



### Овальное основание, дерево

Артикул	мм	кол-во	цена, руб
<b>AM804604</b>	160x100	1	245
<b>AM804605</b>	210x130	1	325

## ОБШИВКА

### Медные пластины

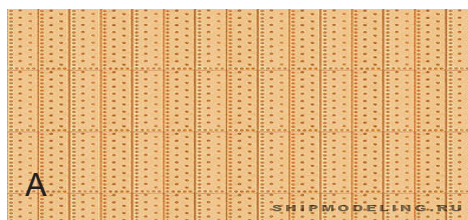

### Пластины для обшивки корпуса, латунь



Артикул	мм	кол-во	цена, руб
<b>A AM4392-04</b>	17x5	518	782
<b>A AM4392-05</b>	18x6	364	650
<b>B AM4392-13</b>	7x14	100	453
<b>C MS0978</b>	12x6	50	226
<b>C MS0979</b>	18x7	50	226
<b>C MS0982</b>	15x5	50	226

### Пластины для обшивки корпуса, медь



## ПЕТЛИ ДЛЯ РУЛЯ

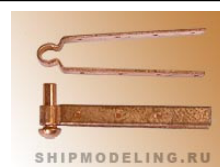

### Петля для руля, медь

Артикул	мм	кол-во	цена, руб
<b>C51-20</b>	5	1 пары	113
<b>C52-20</b>	8	1 пары	141



### Петля для руля, латунь

Артикул	мм	кол-во	цена, руб
<b>MA42920</b>	4x15	2 пары	113
<b>MS0928</b>	3-4	2 пары	113
<b>MS0931</b>	5-6	2 пары	151

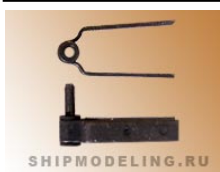

### Петля для руля, черненый металл

Артикул	мм	кол-во	цена, руб
<b>MS0932</b>	3	2 пара	189
<b>MS0933</b>	5	2 пара	189

## ПУШЕЧНЫЕ ПОРТЫ

### Рамка пушечного порта, под бронзу



Артикул	мм	кол-во	цена, руб
<b>MS0961</b>	8x8	4	141
<b>MS0962</b>	10x10	4	141
<b>MS0963</b>	13x13	4	141

### Пушечный порт, под бронзу



Артикул	мм	кол-во	цена, руб
<b>MS0966</b>	10x10	2	94
<b>MS0967</b>	13x13	2	94
<b>MS2545</b>	7x7	2	94



### Петля для пушечного порта, медь

Артикул	мм	кол-во	цена, руб
<b>AM4130</b>	7	20	94
<b>MS0416</b>	6	20	94



### Петля для пушечного порта с втулкой, медь

Артикул	мм	кол-во	цена, руб
<b>AM4131</b>	7	10 пар	141

Цены приведены по состоянию на январь 2011 года.

«Верфь на столе»

модели • советы • обзоры •  
инструменты • скидки!

49

# Элементы

## ПОМПЫ

Помпа низко-  
профильная,  
металл

Помпа, металл

Помпа с отдель-  
ной стойкой для  
ручки, металл

Помпа двухка-  
мерная, металл

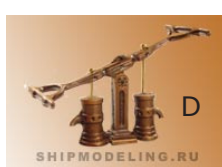

Помпа низкопрофиль-  
ная, латунь

Помпа, дерево и  
латунь

Помпа двухкамерная,  
латунь

Помпа, дерево и  
латунь

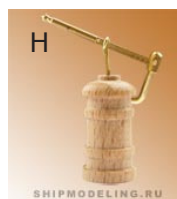

	Артикул	мм	кол-во	цена, руб
A	AM4355-01	7	2	94
B	AM4355-02	13	2	94
C	AM4355-04	11	1	151
C	AM4355-05	18	1	151
D	AM4355-08	11	1	189
D	AM4355-09	18	1	189
E	AM4355-10	8	1	170
F	MA34900	15	1	94
F	MA34905	20	1	94
G	P104	6x24	1	378
H	P110	18	1	132

## РЕШЁТКИ

Рейки для решеток, вишня



Артикул	мм	кол-во	цена, руб
MS0332	300x0,8	4	141
MS0333	300x1	4	141
MS0334	300x1,5	4	141
MS0335	300x2,5	4	141

Собранная решетка, липа

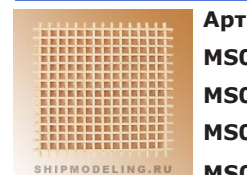

Артикул	мм	кол-во	цена, руб
MS0336	55x55x2,5	1	198
MS0337	62x62x3	1	198
MS0361	32x32x1	1	198
MS0363	36x36x1,5	1	198

Заготовки для решеток, липа

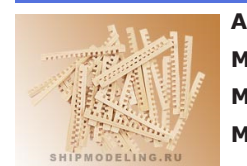

Артикул	мм	кол-во	цена, руб
MS2872	30x1	30	94
MS2873	39x1,25	20	141
MS2874	42x2	20	94
MS2875	52x2	30	132
MS2876	60x3	30	141

Гак, латунь

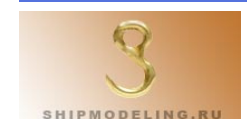

Артикул	мм	кол-во	цена, руб
AM4008	6	20	94

Рым с усиками, латунь

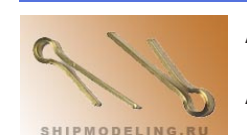

Артикул	мм	кол-во	цена, руб
AM4702	0,7x10	50	94

## РЫМЫ

Рым с резьбой, латунь



Артикул	мм	кол-во	цена, руб
AM4705-00	2	10	151
AM4705-01	2,5	10	151
AM4705-02	3,5	10	151

Рым действующий, латунь



Артикул	мм	кол-во	цена, руб
AM4005-03	3	5	113
AM4005-04	4	5	151

Рым, латунь

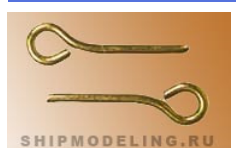

Артикул	мм	кол-во	цена, руб
AM4704	2,2x10	50	94
MA33060	3x12	50	94
MS0427	2,2x25	30	141
MS0428	1,8x8	30	94
MS0429	0,75x6	50	94

Рым, черненная латунь

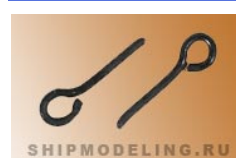

Артикул	мм	кол-во	цена, руб
SYT33040	3x12	15	94
SYT33050	1,8x8	15	94

Рым, медь

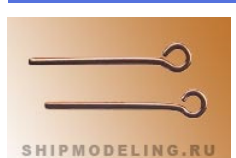

Артикул	мм	кол-во	цена, руб
AM4703	2,2x11	50	94

Цены приведены по состоянию на январь 2011 года.

50

[www.shipmodeling.ru](http://www.shipmodeling.ru)

24 часа, 7 дней в неделю  
мы открыты для вас!

# Элементы

## ПУШКИ

Фальконет, латунь



Макет пушки, под бронзу



Мушкет, 22 мм



Фальконет, под бронзу



Пушка, под бронзу



Макет пушки, латунь

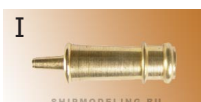

Пушка с декоративным узором, под бронзу

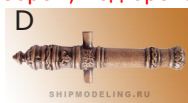

Карронада с рабочим механизмом, латунь и бронза



Пушка специального профиля



Мортира, под бронзу



Пушка с декоративным узором, под бронзу



Мортира, латунь



Пушка, латунь



Макет пушки, латунь



Пушка специального профиля, латунь



Длинная пушка на станке, латунь и дерево



Пушка на станке, латунь и дерево



Испанская пушка на станке, латунь и дерево

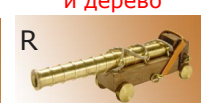

Карронада на станке, латунь и дерево



### Артикул

### мм

### кол-во

### цена, руб

A	AM4150-03	22	1	94
A	AM4150-04	32	1	94
B	AM4151-01	22	2	94
C	AM4164-18	18	4	94
C	AM4164-27	27	4	94
C	AM4164-38	38	4	113
D	AM4164-45	45	2	113
E	AM4165-30	30	4	170
F	AM4167	20	4	113
F	AM4168	28	4	113
F	AM4169	36	4	113
G	AM4172-15	15	4	113
G	AM4172-17	17	4	113
G	AM4172-21	21	4	113
H	SMC46	23	1	151
H	SMC47	30	1	151
I	AM4175-12	12	4	113
I	AM4175-15	15	4	113
I	AM4175-17	17	4	113
J	AM4178-20	20	1	378
J	AM4178-26	26	1	415
J	AM4178-35	35	1	453
K	AM418001	14	2	151
K	AM418002	18	1	151
L	AM418003	25	1	226
M	MA30470	15	4	94
M	MA30480	20	4	94
M	MA30490	25	4	113
M	MA30500	30	4	132
M	MA30510	40	4	132

### Артикул

### мм

### кол-во

### цена, руб

N	MA30471	8	4	113
N	MA30472	5	4	113
N	MA30481	11	4	113
N	MA30491	13	4	132
N	MA30501	14	4	151
N	MA30511	20	4	132
O	MA30515	45	2	132
P	MA30521	15	1	94
P	MA30531	25	1	102
P	MA30541	30	1	102
P	MA30543	40	1	113
Q	MA30523	20	1	189
R	MA30560	40	1	151
R	MA30570	30	1	189
S	MA30600	20	1	132
S	MA30610	24	1	132
S	MA30611	30	1	139
T	MA42370	30	1	283
U	MA42390	36	1	340
V	MV0024	32	1	207
W	SMC13	30	1	113
W	SMC14	40	1	113
W	SMC15	45	1	151
X	SMC22	30	2	113
X	SMC23	35	2	113
X	SMC24	45	2	226
Y	SMC32	30	1	151

Длинная пушка на станке, латунь и дерево



Пушка с декоративным узором, латунь и дерево



Пушка на станке, под бронзу и деревянный лафет



Пушка с декоративным узором на станке, металл и дерево



Пушка, черная латунь



Точная пушка на станке, латунь и дерево

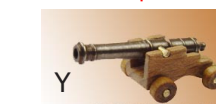

Цены приведены по состоянию на январь 2011 года.

«Верфь на столе»

модели • советы • обзоры • инструменты • скидки!

51

# Элементы

## ТАБЛИЧКИ

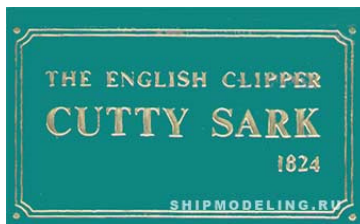
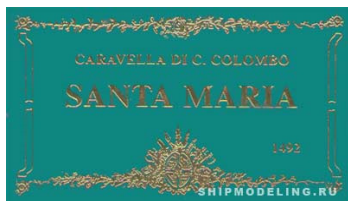

### Табличка 70x40

Артикул	Название
SYT43679	CUTTY SARK
SYT43682	HMS ENDEAVOUR
SYT43908	HMS VICTORY
SYT43912	GOLDEN HIND
SYT43913	PINTA
SYT43917	HMS BOUNTY
SYT43920	SANTA MARIA
SYT43929	ENDEAVOUR

385 руб. за 1 шт.

### Табличка 87x50

Артикул	Название
SYT43692	BLACK FALCON
SYT43722	LANCIA HMS VICTORY
SYT43730	RACE HORSE
SYT43931	GOLDEN STAR
SYT43934	ALBATROS
SYT43937	CAESAR
SYT43941	PRESIDENT
SYT43947	VIKING SHIP

385 руб. за 1 шт.

### Табличка 115x65

Артикул	Название
SYT43651	SANTA MARIA
SYT43680	CUTTY SARK
SYT43681	HMS ENDEAVOUR
SYT43721	ASTROLABE
SYT43747	LE SUPERBE
SYT43909	HMS VICTORY
SYT43918	HMS BOUNTY
SYT43922	USS CONSTITUTION
SYT43945	LA COURONNE
SYT43949	ROYAL CAROLINE
SYT43953	LE SOLEIL ROYAL
SYT43955	AMERIGO VESPUCCI
SYT43956	SAN FELIPE

385 руб. за 1 шт.



### Табличка, металл

Артикул мм  
D232 60x45

241 руб. за 1 шт.

## ФИГУРКИ

22 мм, металл



AM8000 AM8001 AM8002 AM8003 AM8004

113 руб. за 1 шт.

25 мм, металл

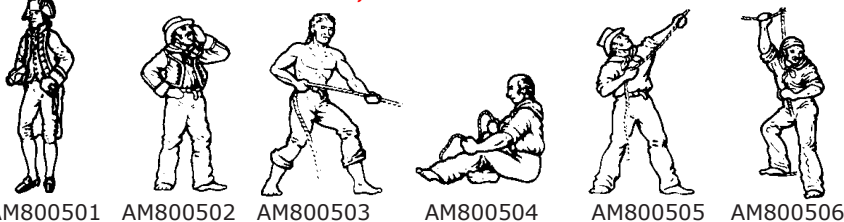

AM800501 AM800502 AM800503 AM800504 AM800505 AM800506

113 руб. за 1 шт.

35 мм, металл

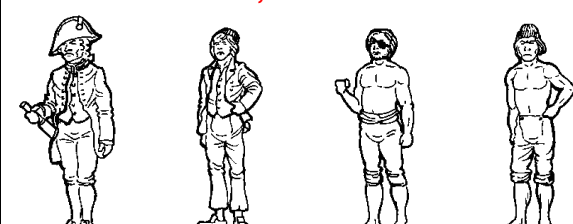

AM800801 AM800802 AM800803 AM800804

113 руб. за 1 шт.

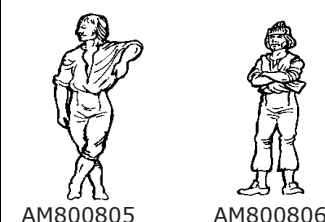

AM800805 AM800806

### Набор из 6 фигурок моряков металл

Артикул	МАСШТАБ	цена, руб
MA7160	1/54	415
MA7161	1/64	415



### Женщина с ведрами, металл

Артикул	мм	цена, руб
AM2894	35	226

Цены приведены по состоянию на январь 2011 года.

# Элементы

## ФЛАГИ

Пиратский флаг



Флаг Испании



Флаг Германии



Набор из 40 сигнальных флагов



Флаг Италии с гербом ВМС



Набор морских флагов Англии XIX века

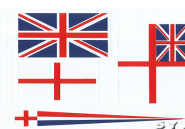

Набор флагов для корабля Santa Maria



Набор флагов для корабля Amerigo Vespucci



Набор морских флагов Франции



Набор флагов Швеции для корабля Wasa



Набор флагов Франции для корабля La Couronne



Набор морских флагов Голландии XVII века



Флаг США 1850-60 годов

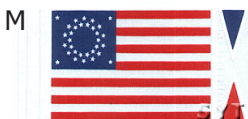

Набор французских флагов



Английский гюйс XIX века



Набор флагов, выпелов и пологов для галеры Reale de France



Набор бранденбургских флагов XVII века



Набор флагов Гамбурга XVII века



Венецианский флаг



Арабский флаг



Шведский флаг

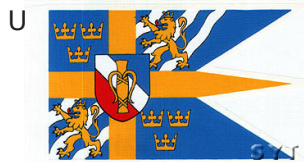

Набор морских флагов Голландии XVII века



Набор морских флагов Англии XVIII века

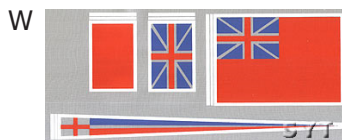

### Артикул

### цена, руб

A	MA37440	94
B	MA37445	94
C	MA37446	94
D	MA37447	189
E	MA37448	94
F	SYTB307	151
G	MA37450	226
H	MA43892	226
I	SYTB310	226
J	SYTB313	170
K	SYTB317	132
L	SYTB318	132
M	SYTB319	94
N	SYTB321	94
O	SYTB324	94
P	SYTB325	869
Q	SYTB328	151
R	SYTB329	226
S	SYTB331	94
T	SYTB336	94
U	SYTB339	94
V	SYTB340	170
W	SYTB354	189

Цены приведены по состоянию на январь 2011 года.

«Верфь на столе»

модели • советы • обзоры •  
инструменты • скидки!

53

# Элементы

## ФОНАРИ

### латунь и пластик

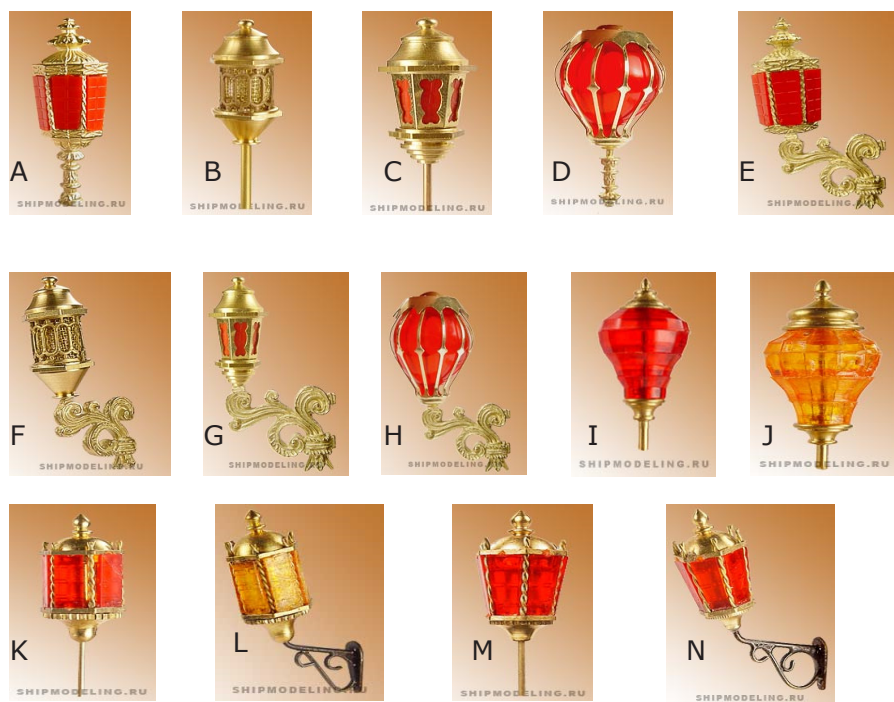

Артикул	мм	цена, руб
A AM4330-01	22	151
A AM4330-02	30	151
B AM4330-03	30	302
C AM4330-04	25	302
D AM4330-05	40	378
D AM4330-06	35	378
E AM4338-01	22	151
E AM4338-02	30	189
F AM4338-03	30	264
G AM4338-04	25	264
H AM4338-05	40	567
H AM4338-06	35	567
I AMNF008	27	264
J AMNF009	37	330
K AMNF015	25	359
L AMNF016	25	472
M AMNF019	22	359
N AMNF020	22	472

Кормовой фонарь, латунь

Кормовой фонарь Wasa, металл и пластик

Кормовые фонари Sougooppe, металл и пластик

Кормовой фонарь, металл



Артикул	мм	кол-во	цена, руб
AM4345	13	1	189
AMNF007	58	1	944
AMNF012	-	3	1852
AMNF033	18	1	226

### Лампочка на проводе

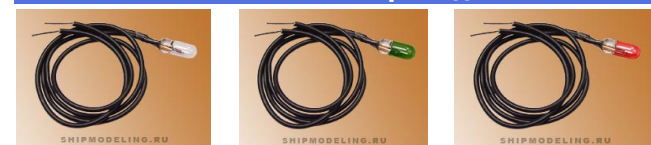

Артикул	вольт	цвет	кол-во	цена, руб
AM4812-12	12	белая	2	113
MS0110	4,5	белая	2	113
MS0111	4,5	зелёная	2	113
MS0112	4,5	красная	2	113

## ЦЕПИ

### Цепь, латунь

Артикул	Длина, см	звеньев/см	цена, руб
MS0435	30	10,5	141
MS0479	30	13	141
MS0480	30	8	141
MS0481	30	6	141
MS0483	30	5	141
MS0516	30	16	141
MS0528	30	7	141
MS2800	30	3,4	141

### Цепь, черненная латунь

Артикул	Длина, см	звеньев/см	цена, руб
MS1478	30	2,75	141
MS1480	30	7	141
MS1481	30	6	141
MS1484	30	4	141

Артикул	Длина, см	звеньев/см	цена, руб
MS0529	30	8	141

Цены приведены по состоянию на январь 2011 года.

# Элементы

## ШЛЮПКИ

### Баркас, металл и дерево



Артикул	мм	цена, руб
AM430207	70	567
AM430209	90	604
AM430210	105	642

### Шлюпка, дерево



Артикул	мм	цена, руб
MS0067	54	170
MS0068	63	170
MS0069	67	170

### Шлюпки для HMS Victory 1:98 Mantua

MA36529



**1889 руб.  
за 6 шт.**

### Шлюпка, дерево



Артикул	мм	цена, руб
MS0105	81	226
MS0106	95	255
MS0107	108	283
MS0108	122	302
MS0109	135	340

### Шлюпка, дерево



Артикул	мм	цена, руб
SYTS059	75	529
SYTS060	90	548
SYTS062	110	567
SYTS064	120	585

## ШПИЛИ

### Шпиль современного типа, латунь



Артикул	мм	цена, руб.
AM4866-02	6,5	<b>94 руб.</b>
AM4866-03	12	<b>за 1 шт.</b>

### Баркас, металл и дерево



Артикул	мм	цена, руб.
MA30860	15	<b>170 руб.</b>
MA30861	20	<b>за 1 шт.</b>
MA30862	25	

## ЮФЕРСЫ

### Юферс, орех



Артикул	мм	кол-во	цена, руб
MS0339	3,5	20	94
MS0340	5	20	94
MS0341	7	20	94
MS0342	9	20	141
MS0390	2,5	20	113
MS2308	4	20	141

### Юферс, самшит



Артикул	мм	кол-во	цена, руб
MS0339X	3,5	20	94
MS0340X	5	20	94
MS0341X	7	20	94
MS0390X	2,5	20	113
MS2312X	4	20	141

### Треугольный юферс, орех



Артикул	мм	кол-во	цена, руб
SYT37210	7	10	94
SYT37211	5	10	94

### Треугольный юферс, самшит



Артикул	мм	кол-во	цена, руб
SYT37212	5	10	94
SYT37213	7	10	94

## ШТУРВАЛЫ

### Штурвал с основанием, самшит



Артикул	мм	цена, руб
MS0366	15	141
MS0367	20	141
MS0368	30	94

### Штурвал, самшит



Артикул	мм	цена, руб
MS2592	15	170
MS2593	20	105
MS2594	30	113

### Штурвал, под бронзу



Артикул	мм	цена, руб
MS2596	14	113
MS2597	20	113
MS2598	30	170

### Стойка для штурвала, металл



Артикул	мм	кол-во	цена, руб
MS2602	10	2	141
MS2603	14 и 20	2	94
MS2604	16	2	141

## ЯДРА



Артикул	мм	кол-во
MS1181	1,5	30
MS1182	2,5	30
MS1184	4,5	30
MS1185	6	30

**141 руб.  
за комплект**

Цены приведены по состоянию на январь 2011 года.

«Верфь на столе»

модели • советы • обзоры •  
инструменты • скидки!

55

# Материалы

## БАЛЬЗА



Артикул	мм	цена, руб
AM238950	5x100	124
AM239010	10x10	185
AM239015	15x100	260
AM239020	20x100	351
MA84801	25x25x350	85
MA84802	25x50x350	113
MA84806	50x50x350	283
MA84807	50x80x350	302
MA84809	50x140x350	378
MA84810	75x80x350	378

## Рейка, вишня

Артикул	мм	кол-во	цена
MS3400	0,5x3	4	94
MS3401	0,5x4	4	94
MS3402	0,5x5	4	102

## Рейка, груша



Артикул	мм	кол-во	цена
MS3803	0,5x3	5	94
MS3803-B	0,5x3	50	453
MS3804	0,5x4	4	94
MS3804-B	0,5x4	40	453
MS3805	0,5x5	4	94
MS3805-B	0,5x5	40	453
MS3806	0,5x6	4	94
MS3806-B	0,5x6	40	453

## Рейка, клён

Артикул	мм
MS78052	0,5x2
MS78053	0,5x3
MS78054	0,5x4
MS78055	0,5x5
MS78056	0,5x6

**94 руб. за 5 шт.**

## РЕЙКИ, 50 CM

### Гибкие рейки

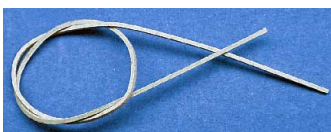

Артикул	мм	цена, руб
LF202	2x2	117
LF204	2x4	151
LF205	2x5	151
LF210	2x10	226
LF303	3x3	151
LF305	3x5	181
LF310	3x10	264
LF404	4x4	170

### Рейка с инкрустацией



Артикул	мм	цена, руб
AM5565-110	250	135
AM5565-328	250	135

### Цветные рейки

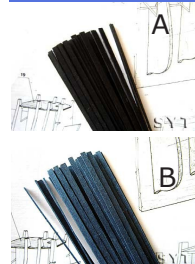

Артикул	мм
A LS290	1x1
A LS291	1x2
A LS292	1x3
A LS293	1x4
B LS294	1x3

**94 руб. за 5 шт.**

### Рейки фигурные, орех

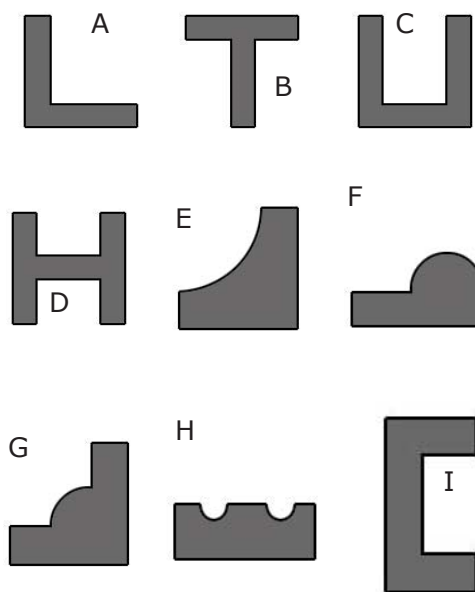

Артикул	мм	кол-во	цена
A SYT258001	2x2	2	132
A SYT258005	4x4	2	151
A SYT6161	3x3	2	132
A SYT6162	5x5	2	162
B SYT258002	2x2	2	132
B SYT258006	4x4	2	151
C SYT258003	3x3	2	132
C SYT258007	5x5	2	162
D SYT258004	3x3	2	132
D SYT258008	5x5	2	162
E SYT258101	3x3	2	151
E SYT258102	3x3	2	170
F SYT258103	3x2	2	151
G SYT258104	3x3	2	151
H SYT258105	5x2	2	151
I SYT6164	2x5	2	132
I SYT6168	2x4	2	132

### Рейка, палук



Артикул	мм	кол-во
AM249102	1x2	5
AM249103	1x3	5
AM249106	1,5x5	4

**94 руб. за комплект**

### Рейка, самшит



Артикул	мм
MS2792	1x1
MS2792	1x2
MS2792	1x3
MS2792	1x4

**94 руб. за 5 шт.**

### Рейка, танганика



Артикул	мм
MS3200	0,5x2
MS3201	0,5x3
MS3202	0,5x4
MS3203	0,5x5
MS3210	1x2
MS3211	1x3
MS3212	1x4
MS3213	1x5

**94 руб. за 5 шт.**

Цены приведены по состоянию на январь 2011 года.

56

[www.shipmodeling.ru](http://www.shipmodeling.ru)

24 часа, 7 дней в неделю  
мы открыты для вас!

# Материалы

## РЕЙКИ, 50 СМ

### Рейка, красное дерево



Артикул	мм	КОЛ-ВО	ЦЕНА, РУБ
MS3100	0,5x3	5	94
MS3101	0,5x4	5	94
MS3101-B	0,5x4	50	378
MS3102	0,5x5	5	94
MS3102-B	0,5x5	50	378
MS3103	0,5x6	5	94
MS3103-B	0,5x6	50	378
MS3112	1x3	5	94
MS3113	1x4	5	94
MS3114	1x5	5	94
MS3117	1,5x3	5	94
MS3118	1,5x2	5	94
MS3119	1,5x5	5	94
MS3119-1	1,5x4	5	94
MS3122	2x2	5	94
MS3122-1	2x3	5	94
MS3123	2x4	5	94
MS3124	2x6	4	94
MS3125	2x8	4	94
MS3126	2x10	2	94
MS3130	3x3	4	94

### Рейка, липа



Артикул	мм	КОЛ-ВО	ЦЕНА, РУБ
MS3601	1x1	5	94
MS3602	1x2	4	94
MS3603	1x3	4	94
MS3604	1x4	5	94
MS3605	1x5	5	94
MS3607	1x6	4	94
MS3610	0,5x4	5	94
MS3610-B	0,5x4	50	378
MS3611	0,5x5	5	94
MS3611-B	0,5x5	50	378
MS3612	0,5x6	5	94
MS3612-B	0,5x6	50	415
MS3613	0,5x3	5	94
MS3618	1,5x1,5	5	94
MS3620	1,5x3	4	94
MS3622	1,5x5	4	94
MS3622 -B	1,5x5	40	400
MS3623	1,5x6	4	94
MS3624	1,5x7	4	94

Артикул	мм	КОЛ-ВО	цена, руб
MS3625	2x2	5	94
MS3626	2x3	5	94
MS3628	2x4	5	94
MS3629	2x5	4	94
MS3630	2x8	3	94
MS3631	3x3	5	94
MS3632	2,5x6	4	94
MS3633	3x5	4	94
MS3634	3x7	4	94
MS3635	3x12	2	94
MS3636	4x4	4	94
MS3638	4x8	2	94
MS3640	5x5	4	94
MS3641	6x6	4	94
MS3642	5x10	2	94
MS3643	8x8	4	94
MS3644	2x3,5	4	94
MS3651	10x10	2	94
MS3652	12x12	2	94
MS3655	2x5	4	94
MS3657	2x10	2	94
MS3669	3x10	2	94
MS3682	3x15	1	94
MS3699	15x15	1	136

### Рейка, орех



Артикул	мм	КОЛ-ВО	ЦЕНА, РУБ
MS3300	0,5x3	5	94
MS3301	0,5x4	5	94
MS3301-B	0,5x4	50	378
MS3302	0,5x5	5	94
MS3302-B	0,5x5	50	378
MS3303	0,5x6	5	94
MS3303-B	0,5x6	50	378
MS3331	6x6	2	94
MS3332	8x8	2	94
MS3333	10x10	2	94
MS3339	0,5x2	5	94

Артикул	мм	КОЛ-ВО	ЦЕНА, РУБ
MS3307	1x1	5	94
MS3308	1x1,5	5	94
MS3309	1x2	5	94
MS3310	1x3	5	94
MS3310-B	1x3	50	378
MS3311	1x4	5	94
MS3311-B	1x4	50	415
MS3312	1x5	5	94
MS3312-B	1x5	50	415
MS3313	1x7	4	94
MS3313-1	1x6	4	94
MS3314	1,5x3	5	94
MS3316	1,5x5	4	94
MS3352	1,5x8	3	94
MS3353	1,5x6	3	94

Артикул	мм	КОЛ-ВО	ЦЕНА, РУБ
MS3316-1	1,5x4	5	94
MS33161-B	1,5x4	50	453
MS3317	1,5x7	4	94
MS3318	2x2	5	94
MS3319	2x3	5	94
MS3319-B	2x3	50	378
MS3320	2x4	5	94
MS3320-1	2x5	5	94
MS3320-B	2x4	50	453
MS3321	2x6	4	94
MS3322	2x8	4	94
MS3323	2x7	4	94
MS3325	3x3	5	94
MS3328	4x4	4	94
MS3330	5x5	2	94

Цены приведены по состоянию на январь 2011 года.

«Верфь на столе»

модели • советы • обзоры •  
инструменты • скидки!

57

# Материалы

## КРУГЛЫЕ ЗАГОТОВКИ, 50 СМ

### липа



Арт.	ММ	КОЛ-ВО
MS5102	2	3
MS5103	3	3
MS5104	4	3
MS5105	5	2
MS5106	6	2
MS5108	8	2
MS5110	10	1

**94 руб.  
за комплект**

### тёмный орех



Арт.	ММ	КОЛ-ВО	ЦЕНА, РУБ
MS5301	1	3	94
MS5302	2	3	94
MS5303	3	3	94
MS5304	4	3	94
MS5305	5	2	94
MS5306	6	2	94
MS5308	8	2	94
MS5310	10	1	94
MS5312	12	1	94
MS5314	14	1	136

### рамин



Арт.	ММ	КОЛ-ВО	ЦЕНА, РУБ
MS5701	1	3	132
MS5702	2	3	94
MS5703	3	3	94
MS5704	4	3	94
MS5705	5	2	94
MS5706	6	2	94
MS5708	8	2	94
MS5710	10	1	94
MS5712	12	1	94
MS5714	14	1	94

## ЭКЗОТИЧЕСКОЕ ДЕРЕВО

### Кумьер, плашка



### Че, плашка



### Груша, плашка



### Дару, плашка



Арт.	ММ	ЦЕНА, РУБ
WD1	15x70x420	132
WD2	15x70x420	340
WD3	20x30x400	226
WD4	15x70x420	113

## ШПОН

### Пластинка, самшит



Арт.	ММ	ЦЕНА
AM237002	4x25	113

### Лист, красное дерево

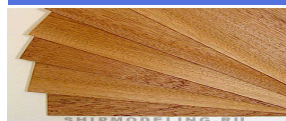

Арт.	ММ	ЦЕНА
MS4103	3	264
MS4105	5	302
MS4110	10	415

### лист, тёмный орех



Арт.	ММ	ЦЕНА
MS4306	1x100	189
MS4307	2x100	245
MS4308	3x100	264
MS4309	4x100	283
MS4310	5x100	302
MS4311	6x100	340
MS4312	10x100	415
MS4322	1,5x100	226

### лист, липа



Арт.	ММ	ЦЕНА
MS4604	1x100	109
MS4607	1,5x100	109
MS4610	2x100	128
MS4613	3x100	162
MS4616	4x100	143
MS4619	5x100	181
MS4622	6x100	272
MS4623	8x100	302
MS4624	10x100	430
MS4625	22x100	544

## ФАНЕРА



Артикул	ММ	ЦЕНА
AM231504	0,4x300x600	623
AM231506	0,6x300x600	540
AM231508	0,8x300x600	481
AM231510	1x300x600	453
AM231515	1,5x300x600	444
AM231520	2x300x600	604
AM231530	3x300x600	744
AM231540	4x300x600	869
AM231550	5x300x600	982

## НИТИ ПОЛИЭФИРНЫЕ

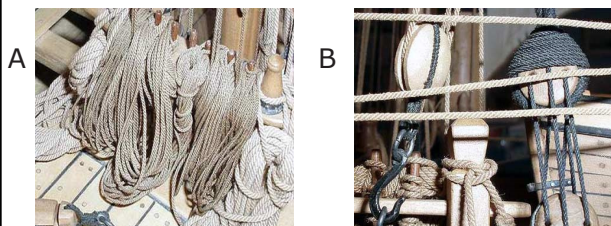

Арт.	ММ	ДЛИНА, М	ЦЕНА
BLR103	0,3	5	177
BLR105	0,5	5	189
BLR203	0,3	5	177
BLR205	0,5	5	181
BLR207	0,7	5	181
BLR210	1	3	113

Цены приведены по состоянию на январь 2011 года.

# Материалы

## НИТИ

### нити для моделей Artesania Latina



Арт.	мм	длина, м
<b>Коричневая</b>		
AL8148	2	5
AL8805	0,15	40
AL8806	0,25	30
AL8807	0,5	15
AL8808	0,75	10
<b>Серая</b>		
AL8801	0,15	40
AL8802	0,25	30
AL8803	0,5	15
AL8804	0,75	10
<b>Чёрная</b>		
AL8811	0,15	40
AL8812	0,5	15
AL8813	0,75	10

**136 руб. за 1 шт.**

### нити для моделей Amati



Арт.	мм	длина, м	цена, руб
<b>Серая</b>			
AM412401	0,1	20	94
AM412402	0,25	20	94
AM412405	0,5	20	94
AM412407	0,75	20	132
AM412410	1	20	151
AM412413	1,3	20	189
AM412416	1,6	10	264
AM412461	0,25	100	283
AM412462	0,5	100	321
AM412520	2	5	396
AM412525	2,5	2	396
<b>Чёрная</b>			
AM412607	0,75	20	132
AM412610	1	20	151
AM412613	1,3	20	189

### нити для моделей Constructo



Арт.	мм	длина, м
<b>Бежевая</b>		
CON80060	0,25	50
CON80061	0,5	30
CON80062	0,75	15

**189 руб. за 1 шт.**

### Нить для моделей Mamoli

Арт.	мм	длина, м	цена, руб
<b>Бежевая</b>			
MMV06201	0,25	50	94
MMV06203	0,4	30	94
MMV06207	0,8	20	141
MS1233	1,2	10	141
MS1234	1,7	5	141
MS1235	2	5	170
<b>Серая</b>			
MMV06202	0,25	50	94

### Нить для моделей Corel

Арт.	мм	длина, м	цена, руб
<b>Бежевая</b>			
SM280	0,25	40	226
SM281	0,5	30	255
SM282	0,8	20	255
SM283	1,2	10	255
SM284	2	5	255

### Нить для моделей Mantua

Арт.	мм	длина, м	цена, руб	Арт.	мм	длина, м	цена, руб
<b>Серая</b>				<b>Чёрная</b>			
MS1224	0,25	10	94	MS1260	0,25	10	94
MS1225	0,5	10	94	MS1261	0,5	10	94
MS1226	0,75	10	94	MS1262	0,75	10	94
MS1227	1	10	132	MS1263	1	10	94
MS1228	1,25	5	143				
MS1229	1,75	10	177				

## ПРОВОЛОКА

### Медная проволока

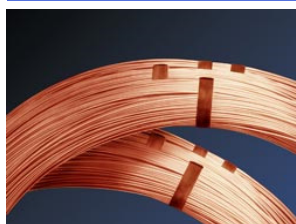

Арт.	мм	длина, м	цена, руб
AN09	1	7,5	170
AN11	0,5	30	253
AN27	1,3	7,5	215
AN28	0,8	15	234
MA2595	0,3	5	302
MA2596	0,5	5	302

### Стальная анодированная проволока

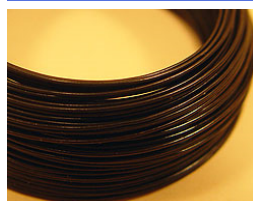

Арт.	мм	длина, м
AN10	1	15
AN19	0,41	15
AN21	0,73	22
AN22	0,6	30,5

**102 за 1 штуку**

Цены приведены по состоянию на январь 2011 года.

«Верфь на столе»

модели • советы • обзоры •  
инструменты • скидки!

59

# Материалы

## ПРОВОЛОКА (ПРОДОЛЖЕНИЕ)

### Латунная проволока



Арт.	мм	длина, м	цена, руб
AN20	0,41	22	170
AN23	1,6	7,5	283
AN24	0,9	15	359
AN25	0,73	22	340
AN26	0,6	30	321
MA2580	1,5	1	151
MA2581	2	1	151
<b>Мягкая</b>			
MA2587	0,3	5	302
MA2589	0,5	5	321
MA2591	0,7	5	340
MA2593	1	5	378
<b>Жёсткая</b>			
MA2588	0,3	5	302
MA2590	0,5	5	321
MA2592	0,7	5	340
MA2594	1	5	378

## ТКАНЬ ДЛЯ ПАРУСОВ



Тончайшая, почти невесомая перкаль немного желтоватого оттенка является лучшим материалом для изготовления парусов моделей парусников в масштабе от 1:60 до 1:150.  
**Размер 45x92 см**

**264 руб.**

## ТРУБКИ, ПРОФИЛИ, ПРУТКИ

### Латунная трубка



Артикул	мм	кол-во	цена, руб
<b>Круглая</b>			
KS1251	1,6	3	80
KS1268	2,4	3	89
KS15035	0,8	1	63
KS15036	1,2	2	80
<b>Квадратная</b>			
KS1497	1,6	2	84
KS1503	2,4	2	92
<b>Прямоугольная</b>			
KS262	2,4x4,8	1	102
<b>Шестигранная</b>			
KS271	2,4	1	54

### Пруток латунный

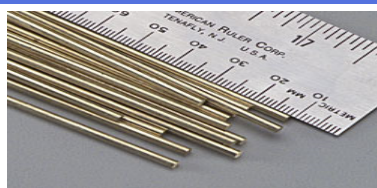

Артикул	мм	кол-во	цена, руб
<b>Круглый</b>			
KS1619	1,2	4	51
KS1626	1,6	3	51
<b>Квадратный</b>			
KS15047	0,8	2	45

### Полоска латунная

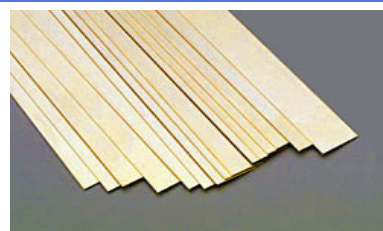

Артикул	мм	кол-во	цена, руб
KS15019	0,4x0,8	2	42
KS15020	0,4x1,6	2	44
KS15021	0,4x2,4	2	45
KS15022	0,4x3,2	1	42
KS15023	0,4x4,8	1	44
KS230	0,4x6,35	1	24
KS231	0,4x12,5	1	29
KS235	0,64x6,35	1	29

### Трубка медная



Артикул	мм	кол-во	цена, руб
KS1176	1,6	3	72

### Ассортимент из обрезков труб разного диаметра



Артикул	цена, руб
KS320	362
KS707	827

## ФОЛЬГА И СЕТКИ

### Фольга, 1 лист 30x76см

Артикул	мм	цена, руб
<b>Латунная</b>		
KS6005	0,05	513
KS6010	0,13	513
<b>Медная</b>		
KS6015	0,08	513
KS6020	0,13	588
<b>Алюминиевая</b>		
KS6025	0,13	281

### Медная лента



Артикул	мм	цена, руб
VT1710-14	6	623
VT1710-516	8	642

### Ассортимент из обрезков листов и полосок



**340 руб.**

Цены приведены по состоянию на январь 2011 года.

60

[www.shipmodeling.ru](http://www.shipmodeling.ru)

24 часа, 7 дней в неделю  
мы открыты для вас!

# Пластик Evergreen

**ВСЁ ПО 105 РУБЛЕЙ**

## Полоски evergreen, 35 см

Артикул	мм	кол-во	Артикул	мм	кол-во	Артикул	мм	кол-во
EVG100	0,25x0,5	10	EVG124	0,5x2	10	EVG155	1,5x2,5	10
EVG101	0,25x0,75	10	EVG125	0,5x2,5	10	EVG156	1,5x3,2	10
EVG102	0,25x1	10	EVG126	0,5x3,2	10	EVG157	1,5x4	9
EVG103	0,25x1,5	10	EVG127	0,5x4	10	EVG158	1,5x4,8	9
EVG104	0,25x2	10	EVG128	0,5x4,8	10	EVG159	1,5x6,3	8
EVG105	0,25x2,5	10	EVG129	0,5x6,3	10	EVG164	2,0x2,0	9
EVG106	0,25x3,2	10	EVG131	0,75x0,75	10	EVG165	2,0x2,5	8
EVG107	0,25x4	10	EVG132	0,75x1	10	EVG166	2,0x3,2	8
EVG108	0,25x4,8	10	EVG133	0,75x1,5	10	EVG167	2,0x4,0	8
EVG109	0,25x6,3	10	EVG134	0,75x2	10	EVG168	2,0x4,8	8
EVG110	0,38x0,5	10	EVG135	0,75x2,5	10	EVG169	2,0x6,3	7
EVG111	0,38x0,75	10	EVG136	0,75x3,2	10	EVG175	2,5x2,5	8
EVG112	0,38x1	10	EVG137	0,75x4	10	EVG176	2,5x3,2	7
EVG113	0,38x1,5	10	EVG138	0,75x4,8	10	EVG177	2,5x4,0	7
EVG114	0,38x2	10	EVG139	0,75x6,3	10	EVG178	2,5x4,8	7
EVG115	0,38x2,5	10	EVG142	1,0x1,0	10	EVG179	2,5x6,3	6
EVG116	0,38x3,2	10	EVG143	1,0x1,5	10	EVG186	3,2x3,2	6
EVG117	0,38x4	10	EVG144	1,0x2	10	EVG187	3,2x4	6
EVG118	0,38x4,8	10	EVG145	1,0x2,5	10	EVG188	3,2x4,8	6
EVG119	0,38x6,3	10	EVG146	1,0x3,2	10	EVG189	3,2x6,3	5
EVG120	0,5x0,5	10	EVG147	1,0x4	10	EVG196	4,8x4,8	4
EVG121	0,5x0,75	10	EVG148	1,0x4,8	10	EVG199	6,3x6,3	3
EVG122	0,5x1	10	EVG149	1,0x6,3	10			
EVG123	0,5x1,5	10	EVG153	1,5x1,5	10			
			EVG154	1,5x2	10			

### Пруток пластиковый круглый, 35 см

Артикул	мм	кол-во
EVG210	0,75	10
EVG211	1,0	10
EVG212	2,0	6
EVG213	2,5	5
EVG214	3,2	4
EVG218	0,5	10
EVG219	0,64	10
EVG220	0,88	10
EVG221	1,2	10
EVG222	1,6	8

### Трубка, 35 см

Артикул	мм	кол-во
EVG223	2,4	6
EVG224	3,2	5
EVG225	4,0	4
EVG226	4,8	4
EVG227	5,5	3
EVG228	6,3	3
EVG229	7,1	3
EVG230	7,9	3
EVG231	8,3	2
EVG232	9,5	2
EVG234	11,1	2
EVG236	12,7	2

### Пруток пластиковый полукруглый, 35 см

Артикул	мм	кол-во
EVG240	1,0	5
EVG241	1,5	5
EVG242	2	4
EVG243	2,5	3
EVG244	3,2	3

### Пруток пластиковый четверть круга, 35 см

Артикул	мм	кол-во
EVG246	1,0	5
EVG247	1,5	4
EVG248	2	4
EVG249	2,5	3
EVG250	3,2	3

### Квадратная пластиковая трубка, 35 см

Артикул	мм	кол-во
EVG252	3,2	3
EVG253	4,8	3
EVG254	6,3	2
EVG255	7,9	2
EVG256	9,5	2

### Квадратная пластиковая трубка, 35 см

Артикул	мм	кол-во
EVG257	3,2x6,3	3
EVG258	4,8x7,9	2
EVG259	6,3x9,5	2

**ВСЁ ПО 105 РУБЛЕЙ**

Цены приведены по состоянию на январь 2011 года.

«Верфь на столе»

модели • советы • обзоры •  
инструменты • скидки!

61

# Пластик Evergreen, Книги

## УГОЛКИ И ПРОФИЛЯ

длина 35 см

### Швеллер пластиковый



Артикул	мм	кол-во
EVG261	1,5x1	4
EVG262	2x1	4
EVG263	2,5x1	4
EVG264	3,2x1	4
EVG265	4x1,3	4
EVG266	4,8x1,6	3
EVG267	6,3x2	3
EVG268	7,9x2,4	3

### Уголок пластиковый



Артикул	мм	кол-во
EVG291	1,5x1,5	4
EVG292	2x2	4
EVG293	2,5x2,5	4
EVG294	3,2x3,2	3
EVG295	4x4	3
EVG296	4,8x4,8	3
EVG297	6,3x6,3	2

**ВСЁ ПО 105 РУБЛЕЙ**

### Двутавр пластиковый



Артикул	мм	кол-во
EVG271	1,5x1,2	4
EVG272	2x1,3	4
EVG273	2,5x1,5	4
EVG274	3,2x1,7	4
EVG275	4x2	3
EVG276	4,8x1,6	3
EVG277	6,3x2,9	3
EVG278	7,9x3,4	2
EVG279	9,5x3,8	2
EVG281	1,5x1,5	4
EVG282	2x1,8	4
EVG283	2,5x2,4	4
EVG284	3,2x2,9	3
EVG285	4x3,7	3
EVG286	4,8x4,4	3
EVG287	6,3x6	2

## ЛИСТОВОЙ ПЛАСТИК



Ассортимент из пластиковых обрезков

Артикул **EVG9002** МАССА, г 220

**309 руб. за комплект**

### Прозрачный пластик



Артикул	мм	КОЛ-ВО	ЦЕНА, РУБ
EVG9005	0,13x150x300	3	200
EVG9005	0,25x150x300	2	200
EVG9005	0,38x150x300	2	200
KS1303	0,25x230x300	3	153
KS1304	0,4x230x300	3	170
KS1306	0,8x230x300	2	153

### Белый пластик

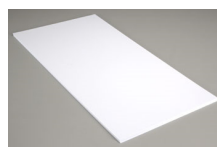

**154 руб. за комплект**

Артикул	мм	КОЛ-ВО
EVG9009	0,13x150x300	3
EVG9010	0,25x150x300	4
EVG9015	0,38x150x300	3
EVG9020	0,5x150x300	3
EVG9030	0,75x150x300	2
EVG9040	1x150x300	2
EVG9060	1,2x1500x300	1
EVG9080	2x150x300	1

### Чёрный пластик



**154 руб. за комплект**

Артикул	мм	КОЛ-ВО
EVG9511	0,25x150x300	4
EVG9513	0,5x150x300	3
EVG9514	0,75x150x300	2
EVG9515	1x150x300	2
EVG9516	1,5x150x300	1
EVG9517	2x150x300	1

## КНИГИ

Издательства ANCRE

### ANC003 HISTORIC SHIP MODELS

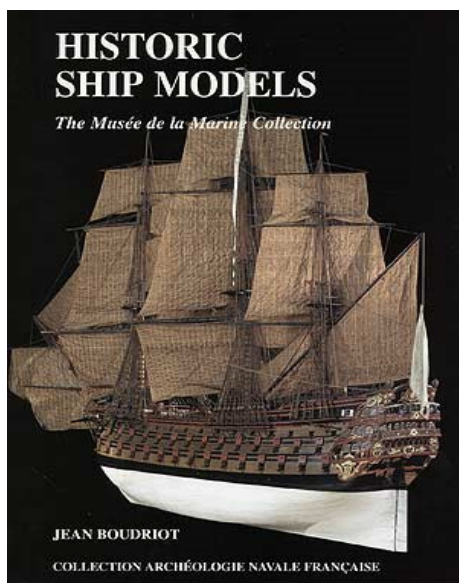

Собрание Морского Музея Парижа располагает большим количеством моделей парусников исключительного качества и значимости. В этой книге собраны только

те модели, которые можно считать образцом парусных кораблей французской школы. Тем более, что автором книги является знаменитый Жан Бодрио (Jean Boudriot), лучший в мире специалист по французскому парусному флоту. Книгу по праву можно было бы назвать галереей моделей, т. к. в ней представлены только модели, выполненные в то время, нет ни одной модели новодела. Эта книга фактов, а не видений конкретных авторов. Таким неопровержимым документом, как фотографии из этой книги, можно аргументировать любой спор и отстаивать своё мнение и решение.

**Английский язык.** 300 страниц плотной, 115 граммовой бумаги. Шикарная полиграфия. Около 300 цветных фотографий. Формат 24x31 см, сшитый переплет, твердые, обшитые тканью корочки, суперобложка.

**5027 руб.**

Цены приведены по состоянию на январь 2011 года.

## ANC004 MODELES HISTORIQUES TOM 2

Наконец мы имеем удовольствие предложить вам второй том Modèles historiques (первый том на английском языке называется Historic ship models, артикул ANC003). Тем более, что автором книги является знаменитый Жан Бодрио (Jean Boudriot), лучший в мире специалист по французскому парусному флоту. Книгу по праву можно было бы назвать галереей моделей, т.к. в ней представлены только модели, выполненные в то время, нет ни одной модели новодела. Эта книга фактов, а не видений конкретных авторов. Таким неопровержимым документом, как фотографии из этой книги, можно аргументировать любой спор и отстаивать своё мнение и решение.

**Французский язык.** 288 страниц плотной, 135 граммовой бумаги. Шикарная полиграфия. Около 360 цветных фотографий. Формат 24x31 см, сшитый переплет, твердые, обшитые тканью корочки, суперобложка.

**5027 руб.**

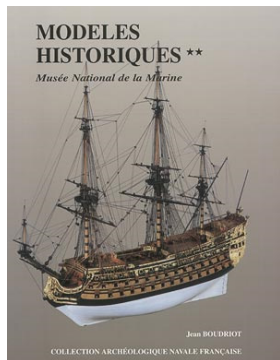

## ANC005 THE ART OF SHIP MODELING

300 щедро иллюстрированных страниц The art of ship modeling, с многочисленными чертежами, набросками и более чем 600 поясняющими текст фотографиями, дают вам опыт и секреты автора. В этой книге подробно описаны все приемы, которые моделист должен усвоить: он должен быть плотником, столяром, краснодеревщиком, инкрустатором, кузнецом, канатчиком и парусным мастером. Автор показывает, что любой начинающий моделист, если он усердный и настойчивый, может стать мастером в этом искусстве.

**Английский язык.** 300 страниц плотной, 115 граммовой бумаги. Шикарная полиграфия. Около 600 цветных фотографий. Формат 24x31 см, сшитый переплет, твердые, обшитые тканью корочки, суперобложка.

**4158 руб.**

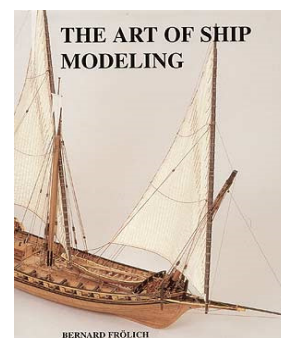

## THE 74 GUN SHIP. 4 TOMA

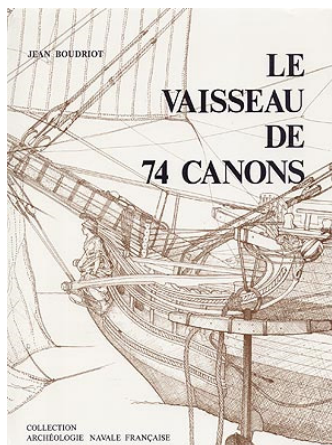

Артикул	Название	Цена, руб
<b>ANC010</b>	Том 1. Корпус.	4914
<b>ANC020</b>	Том 2. Оснастка корпуса.	5443
<b>ANC030</b>	Том 3. Рангоут, такелаж, паруса.	5972
<b>ANC040</b>	Том 4. Команда. Управление кораблем.	6766

Этот четырехтомник является отправной точкой нашей коллекции и по существу является ключом к пониманию остальных монографий. Он вносит ясность обо всех частях корабля, от киля до клотика, иллюстрируя текст множеством отличных рисунков автора. В четырехтомнике также раскрывается тема управления и функционирования корабля и жизни на его борту. В некоторых других книгах издательства ANCRE даются ссылки на The 74 Gun Ship.

Как основной военный корабль конца 18-го века, 74-х пушечники были результатом компромисса между сильной огневой мощью пушек и маневренностью. 28 пушек на нижней палубе, стрелявшие 36-ти фунтовыми ядрами, делали 74-х пушечники великолепными кораблями для линейного сражения. Более быстрые и маневренные, они были более успешными в бою, по сравнению с тяжелыми 100-пушечными трехдечными кораблями.

**Английский язык.** Формат 24x31 см, сшитый переплет, твердые, обшитые тканью корочки, суперобложка.

## ANC045 ЧЕРТЕЖИ 74 GUN SHIP (FR)

Комплект, состоящий из 31 чертежа 74-х пушечного корабля постройки 1780 года, является выборкой из всех томов четырехтомника The 74-gun ship Жана Бодрио (Jean Boudriot), лучшего в мире специалиста по французскому парусному флоту, прекрасного чертежника и удивительного автора. Все чертежи выполнены в масштабе 1:72 на отдельных листах (не сшитых в книгу) плотной бумаги и в основном имеют размер 92x29 см. Чертежи Жана Бодрио являются самыми подробными, детализированными и качественными чертежами парусников из всех виденных нами. По этим чертежам можно сделать модель любого типа: от классической до адмиралтейской. Детализация чертежей удовлетворит самого взыскательного моделиста, будь он уважаемый мастер или начинающий.

Пояснения на языке оригинала - **французском.**

**2230 руб.**

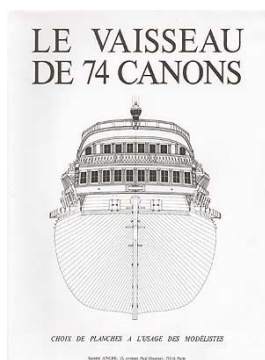

Цены приведены по состоянию на январь 2011 года.

## ANCM010 LONGBOAT ARMED FOR WAR, 1834 + ЧЕРТЕЖИ

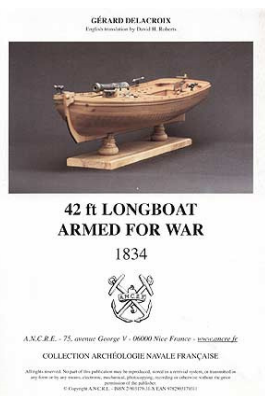

Баркасы проектировались как вспомогательный транспорт для больших военных кораблей. Они укладывались на верхней палубе между сходнями, покоясь на распорках, прикрепленных к палубе. Баркасы в основном использовались для подвозки припасов, для перевозки людей, для подъема якорей. Однако время от времени они могли принимать участие в военных действиях: прикрывать отход или защищать высадку десанта и совершать внезапные набеги на неприятеля. Под эти задачи они иногда вооружались помимо стандартных фальконетов, одной 18-ти, 24-х или даже 36-ти фунтовой пушкой. Их называли вооруженная шлюпка (armed boats) и именно такая модель описывается в данной монографии очень известного французского судомоделиста Жерара Делакруа (Gerard Delacroix). Великолепная модель, которая показана на цветных иллюстрациях первой части монографии, базируется на чертежах из Atlas du Genie Maritime, которые датируются 1834 годом. Баркас имеет внушительные размеры: длина 13 метров, ширина 3,49 метра и высота борта 1,4 метра. Модель, выполненная в масштабе 1/18 по чертежам из этой монографии, имеет длину 72 см, а выполненная в масштабе 1:36 - 36 см.

**Английский язык.** Книга 39 страниц и комплект из шести чертежей. Формат книги 24x31 см.

**2381 руб.**

## ANCM020 LA JACINTHE SCHOONER, 1825 + ЧЕРТЕЖИ

Эта монография предназначена тем, кто хочет сделать действительно верную и точную модель парусника, вооруженного двумя пушками, но не имеет достаточно опыта, чтобы взяться за большую модель. Для этого в книгу включено описание (с фотографиями) основных методов постройки судомодели и прилагаются пять отдельных больших листов отличнейших чертежей, где прорисована каждая доска обшивки и палубы. Эту монографию можно рассматривать как введение в искусство судомоделизма.

Создавая ее утонченные подводные обводы и легковесный такелаж, опытные судомоделисты найдут интерес в изысканности этой маленькой шхуны. Они найдут обводы La Jacinthe (Гиацинт) довольно привлекательными.

Те читатели, кто более увлекается морской археологией, найдут в этой монографии Жана Бодрио (Jean Boudriot) нужное дополнение к другим кораблям, таким, как бриги, куттеры и люггеры. Технические и исторические выводы по этому типу парусных кораблей подтверждены гравюрами.

**Английский язык.** 70 страниц книга и комплект из пяти чертежей. Формат книги 24x31 см. Твердые, обтянутые тканью корочки. Суперобложка. Чертежи выполнены на отдельных от книги листах.

**2797 руб.**

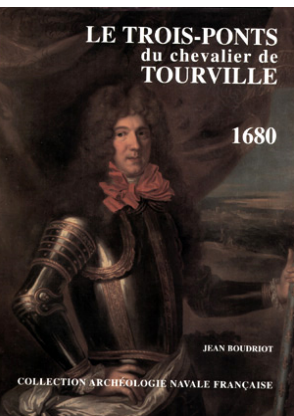
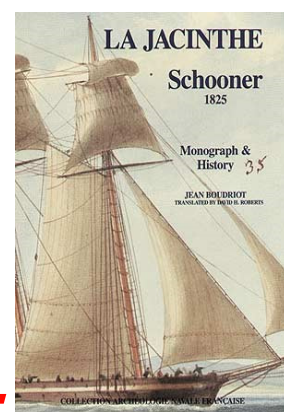

## ANCM022 DE L'AMBITIEUX (LE TROIS-PONTS DE TOURVILLE), 1680 + ЧЕРТЕЖИ (FR)

Эта новая работа издательства Ancre представлена в двух томах: первый том содержит текст и иллюстрации, а второй том состоит из чертежей.

Первый том: Исследование начинается представлением почти двадцатилетнего труда Кольберта (Colbert) и его сына, в котором рассматривается концептуальная теория корабля. В контексте этого амбициозного дела мы находим попытку шевалье де Тривилля (de Tourville) в 1679-80 годах убедить Кольберта адаптировать его идеи для практического кораблестроения. На страницах этого текста, Le rendez-vous de Rochefort, (Встреча в Рошфоре), судно подробно разбирается с исторической точки зрения, и именно этот аспект является основной темой изучения. На следующих страницах мы воспользовались удобным случаем для того, чтобы дать комментарии к репродукциям всех бумажных документов XVII века, представленных в Морском музее Парижа.

**Французский язык.** 195 страниц книга (1-й том) и комплект из 36-ми чертежей (2-й том). Формат книги 24x31 см. Первый том в твердом переплете с суперобложкой, а чертежи (2-й том) хранятся в бумажной папке.

**7559 руб.**

## ANCM023 L'AURORE CORVETTE, 1766 + ЧЕРТЕЖИ (FR)

Наша коллекция пополнилась еще одной работой. Случилось так, что имя L'Aurore уже использовалось в монографии по судну рабовладельцев, где это имя (Утренняя заря) маскировало его зловещую деятельность. А вот другая Aurore, которую Жерар Делакруа (Gerard Delacroix) назвал малым корветом, свое название получила вполне заслуженно - ведь именно это судно связано с первым успешным случаем расчета долготы с помощью часов, или хранителей времени, как изначально назывались хронометры. Аналогично остальным, эта монография содержит две взаимосвязанные части. Первая часть должным образом излагает исторический материал, который объясняет и подтверждает вторую часть, описание собственно того судна, которое и является темой монографии. Монография L'Aurore повествует о замечательном историческом событии - о том, как маркиз de Courtanvaux решил заняться подготовкой и финансированием экспедиции, целью которой являлся эксперимент с морскими часами, предназначенными для определения долготы. Для этой экспедиции на частой верфи в Гавре был построен малый корвет.

**Французский язык.** 132 страниц книга и комплект из 17-ти чертежей. Формат книги 24x31 см. Монография и чертежи хранятся в папке, обтянутой тканью синего цвета с суперобложкой.

**4536 руб.**

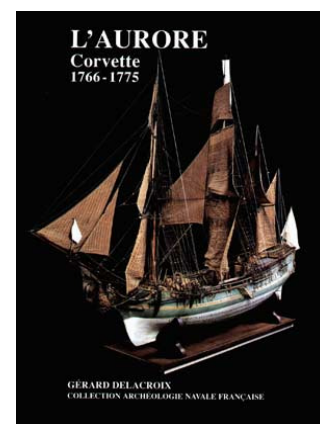

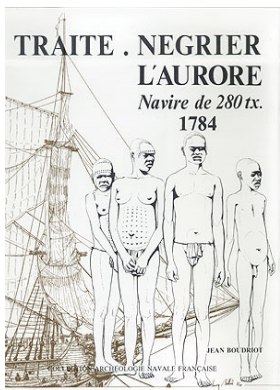

## ANCM024 L'AURORE NAVIRE NEGRIER, 1784 + ЧЕРТЕЖИ (FR)

Этой монографией мы начинаем исследование до сих пор нераскрытой темы торгового корабля *Aurore*, начиная с того времени, как он был втянут в печально известные треугольные плавания. Покинув Францию, корабль доплыл до берегов Анголы, где были куплены шесть сотен негров-рабов, а затем они были отвезены на борту *Aurore* в Санто-Доминго (остров Гаити). Привезённых рабов не только продавали, но большей частью обменивали на колониальные товары, в основном сахар. Затем корабль со своим новым грузом возвратился во Францию.

Эта работа написана в том же стиле, что и предыдущие монографии. Историческая часть, включающая в себя ранее не публиковавшиеся иллюстрации, даёт нам возможность изучить этот невольничий корабль. Отчёт об экспедиции 1784-85 годов даёт специфическую и точную информацию о торговых сделках, самом путешествии и жизни на борту корабля. Вторая часть книги включает в себя комментарии ко всем чертежам, список такелажа и фотографии модели *Aurore*, построенной по чертежам из монографии.

**Французский язык.** 144 страниц книга и комплект из 47-ти чертежей. Формат книги 24x31 см. Монография и чертежи хранятся в папке, обтянутой тканью синего цвета с суперобложкой. **2381 руб.** Издание 1984 года. С тех пор монография не переиздавалась.

## ANCM025 L'AURORE NAVIRE NEGRIER, 1784 + ЧЕРТЕЖИ (FR)

Эта монография берет своё начало от необыкновенного открытия в 1995 году останков маленького корабля, который был частью экспедиции Cavellier de la Salle 1684 года. Информация, полученная из останков корабля, позже была дополнена информацией из архивов, что позволило надлежащим образом воссоздать путь этого скромного корабля, справедливо названного *La Belle* (Красавец). Вы можете сами в этом убедиться, глядя на изображение *La Belle* на суперобложке монографии. Монография имеет археологическое, историческое и художественное значение. Вместе с монографией de Tourville она является началом дела Ancgre по изучению французского кораблестроения 17 века. Конечно, *La Belle* по размерам небольшой, но всё же написание этой монографии дало огромный опыт.

**Французский язык.** 160 страниц книга, включая 22 цветные фотографии, и комплект из 20-ти чертежей. Формат книги 24x31 см. Твердая обложка, обтянутая тканью синего цвета с суперобложкой. Отдельная папка для чертежей.

**5594 руб.**

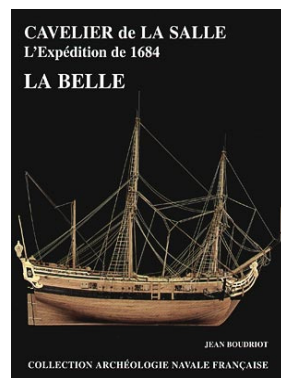

## BONHOMME RICHARD 1779

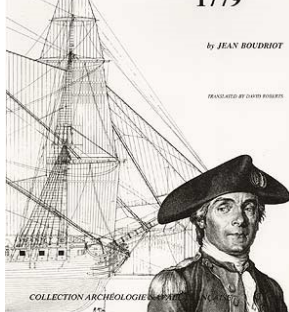

## ANCM030 BONHOMME RICHARD, 1779 + ЧЕРТЕЖИ

Эта книга повествует о корабле, принадлежащем раннему флоту США. Корабль по командованием известного капитана Джона Пауля Джонса (John Paul Jones) приобрел известность во время войны за независимость. Бывший 900-тонный корабль Ост-Индийской компании, он был выкуплен королем Франции Луи XVI для Джона Пауля Джонса и передан под его командование. Le Bonhomme Richard (Мильер Ричард) возглавил дивизион в каперской компании у английских берегов. Эта компания закончилась интенсивным и впечатляющим боем против английского корабля *Serapis* и его захватом в сентябре 1779 года.

Как и все книги Жана Бодрио, изданная изначально на французском языке, она была переведена на английский и сейчас издается в комплекте: собственно 64-х страничная книга и отдельно, самые лучшие из всех виденных нами, чертежи на листах большого формата

**5707 руб.** (в основном 115x60 см). **Английский язык.** 64 страницы книга и комплект из 26-ти чертежей. Формат книги 24x31 см.

## ANCM035 LE COMMERCE DE MARSEILLE, 1788 + ЧЕРТЕЖИ (FR)

Корабли первого ранга (так же называемые трехдечными) конца XVIII века всегда были интересны судомоделистам. С командой из более чем тысячи моряков, эти корабли несли от 112 до 132 пушек на четырех или пяти палубах. Как настоящие плавучие крепости, трехдечники этой эпохи останутся самыми большими деревянными кораблями, построенными когда-либо. Эта монография Жерара Делакруа содержит всю документацию, необходимую для изготовления модели корабля *Le Commerce de Marseille*. Данный корабль был построен в Тулоне в 1788 году по чертежам корабельного мастера Сане. Этот талантливый инженер являлся автором чертежей типичного фрегата, 74-х, 80-ти и 118-ти пушечных кораблей. Корабли, построенные по его чертежам, составляли мощь французского флота в течение несколько десятилетий.

**Французский язык.** Буклет и чертежи предлагаются в твердой папке размерами 24x34x9 см, на суперобложке которой нарисован трехдечник под парусами, оригинальная работа Жана Белиза. Эта самая большая и внушительная монография из всех, что мы видели.

**9072 руб.**



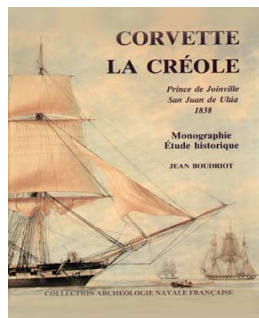

## ANCM037 LA CREOLE, 1838 + ЧЕРТЕЖИ (FR)

Во французском флоте корветы появились начиная с 1696 года и тогда классифицировались как «корвет или длинный барк». Это название фигурировало в ежегодных списках вплоть до 1746 года, когда термин длинный барк окончательно исчезает и остается лишь корвет. Автор этой книги понимал, что важно выбрать наиболее яркий пример этого класса кораблей французского флота периода Реставрации. Выбор пал на la Creole, отличившийся в 1838 году при San Juan de Ulloa, Мексика, под командованием молодого принца де Жуанвиля.

**Французский язык.** 171 страница книги, включая черно-белые фотографии модели, и комплект из 15-ти чертежей. Формат книги 24x31 см. Твердая обложка, обтянутая тканью синего цвета с суперобложкой. Отдельная ламинированная бумажная папка для чертежей с акварелью F. Roux.

**5670 руб.**

## ANCM040 LE FLEURON, 1729 + ЧЕРТЕЖИ

Эта монография является первой в серии, посвященной линейным кораблям. Особый интерес заслуживает то обстоятельство, что корабль, который автор выбрал для своей монографии - 64-х пушечный Le Fleuron (Цветок) - по записям Блэйза Оливера (Blaise Ollivier) был первым современным французским кораблем. Кроме того, он представляет чистый пример французской корабельной школы. Исключительно полное собрание документов по этому кораблю включает в себя полное описание классификации и характеристик, собственные чертежи разработчика, оригинальные наброски корабельного декора и скульптур и полный набор информации по такелажу, найденный в манускрипте того периода.

**Английский язык.** 135 страниц книга и комплект из 29-ти чертежей. Формат книги 24x31 см. Монография и чертежи хранятся в папке, обтянутой тканью синего цвета с суперобложкой.

**6766 руб.**

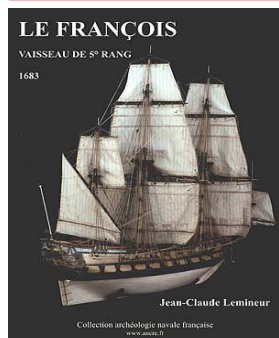
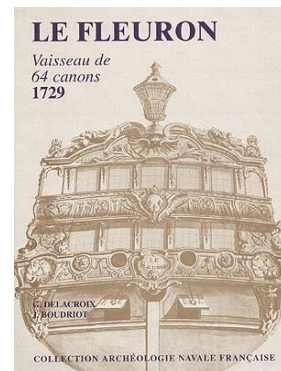

## ANCM045 LE FRANCOIS, 1683 + ЧЕРТЕЖИ (FR)

В 1680 году Кольберт отдал приказ интендантам Бреста, Рошфора и Тулона об основании одного учебного заведения, предназначавшегося для обучения гардемарин (курсантов) теоретическим основам морского дела. Для этого Франсуа Колом в 1680 году написал курс лекций, по которым велось преподавание будущим офицерам. Этот курс лекций лег в основу манускрипта, датированного 1683 годом.

Скрупулезное изучение работ по корабельной архитектуре Франции XVII века (см. монографии Vaisseau pont de M. De Tourville и La Belle) побудило Жана Бодрио на перевод манускрипта 1683 года в чертежи.

**Французский язык.** 188 страниц книга и комплект из 38-ми чертежей. Формат книги 24x31 см. Монография и чертежи хранятся в папке, обтянутой тканью синего цвета с суперобложкой.

**6614 руб.**

## ANCM050 LE GROS VENTRE, 1766 + ЧЕРТЕЖИ

Эта монография представляет габару: транспортный корабль, используемый на флоте для снабжения верфей, морских эскадр и колоний. Первые габары появились около 1715 года. Они использовались для перевозки строевого леса. Изначально небольшие, водоизмещением от 40 до 130 тонн, эти корабли увеличивались в размерах: до 480 тонн к началу 19 века и стали годны, чтобы использоваться не только по своему прямому назначению как транспортники.

**Английский язык.** 135 страниц книга и комплект из 34-х чертежей. Формат книги 24x31 см. Монография и чертежи хранятся в папке, обтянутой тканью синего цвета с суперобложкой.

**6766 руб.**

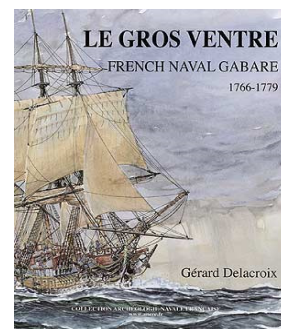

## ANCR003 THE HISTORY OF THE FRENCH FRIGATES 1650-1850

История французских фрегатов. Эта книга посвящена истории корабля, одно только название которого - фрегат - вызывает глубокий исторический резонанс. Читатель следует эволюции фрегатов французского флота от их зарождения в 1660-х годах до середины 19-го века, когда пришел конец деревянному парусному флоту. Богатые иллюстрации со 106-ю чертежами, 92 репродукции исторических документов, 72 фотографии и 48 ведомостей, многочисленные таблицы, графики и указатели. В заключение необходимо отметить, что эта книга является подлинной энциклопедией по фрегатам.

**Английский язык.** 416 страниц плотной, 115 граммовой бумаги. Формат 24x31 см, сшитый переплет, твердые, обшитые тканью корочки, суперобложка.

**7030 руб.**

Цены приведены по состоянию на январь 2011 года.

# КНИГИ



ANCM053

## LA FLEUR DE LIS (FR) + ЧЕРТЕЖИ

В различных формах и под различными названиями галеры использовались в Европе на протяжении более трех тысяч лет. Их можно было увидеть и в солнечном Средиземном, и в туманном Балтийском море. Изначально торговые суда, галеры вскоре превратились в военные корабли древнего мира и достигли зенита своего технического развития в 17 веке, а затем исчезли во Франции в 1750-е годы.

Сказочная конструкция и такелаж этих грозных кораблей всегда завораживали любителей ранней морской истории. Хотя галеры нередко считают простыми в постройке кораблями, они к концу 17 века приобрели очень сложные и изысканные архитектурные линии по сравнению с другими кораблями того периода.

**Французский язык.** 240 страниц книга и комплект из 26-ми чертежей. Формат книги 24x31 см. Монография и чертежи хранятся в папке, обтянутой тканью красного цвета с суперобложкой.

**7144 руб.**

ANCM055

## LA RENOMMEE, 1744 + ЧЕРТЕЖИ (FR)

Эта монография занимает своё место в серии книг, посвященных самым характерным кораблям французского флота в период расцвета парусников. Тем, кто интересуется темой фрегатов, можно дополнительно адресовать к двум другим монографиям издательства ANCRE - Venus и Belle-Poule, которые отличаются вооружением - 8-ми или 12-ти фунтовые орудия. Настоящая монография обсуждает 30-ти пушечный военный фрегат, несущий 8-ми фунтовые орудия. Это уникальный корабль, потому что La Renommee был одним из первых современных фрегатов, построенных в 1744 году в соответствии с концепцией Блэйза Оливера. Этот аспект раскрыт в другой книге ANCRE, которая обсуждает историю фрегатов.

**Французский язык.** 110 страниц книга и комплект из 32-х чертежей. Формат книги 24x31 см. Монография и чертежи хранятся в папке, обтянутой тканью синего цвета с суперобложкой.

**6803 руб.**

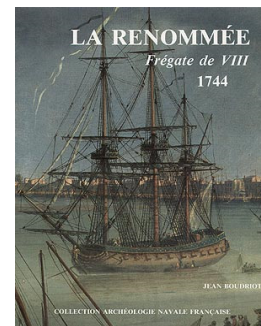

ANCM070

## LA SALAMANDRE, 1752 + ЧЕРТЕЖИ

Бомбардирские кечи были созданы во Франции в 1660-х годах для большей эффективности бомбардировки портовых городов на побережье северной Африки.

Несмотря на всесторонние поиски, авторы этой книги (Жан Бодрио (Jean Bougriot) и Хьюберт Берти (Hubert Berti)) были неспособны найти достаточное количество документов для представления нам монографии и чертежей корабля именно того периода с обычной для издательства ANCRE доскональностью и точностью. Но они накопили некоторые необычные исторические и технические материалы по кечу 1752 года La Salamandre (Саламандра).

**Английский язык.** 144 страницы книга и комплект из 37-ми чертежей. Формат книги 24x31 см. Монография и чертежи хранятся в папке, обтянутой тканью синего цвета с суперобложкой.

**6766 руб.**

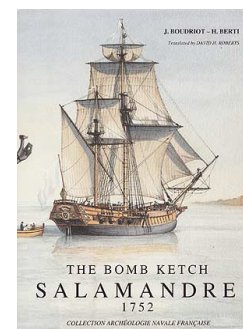

## ЖУРНАЛ WOOD MASTER

Журнал WOOD-Мастер ориентирован в первую очередь на людей, для которых работа с деревом стала любимым увлечением и которых можно назвать простым и очень хорошим словом - Мастерские. В каждом номере дается информация о современных технологиях и различных методах работы, полезные советы и идеи по оборудованию мастерских, печатаются многочисленные проекты, даются рекомендации по выбору инструмента.

Для нас будет полезен опыт и идеи, которые можно применять и при постройке моделей парусных кораблей. Планируется выпуск журнала с периодичностью 6 номеров в год. Полноцветный журнал с прекрасной полиграфией и объемом каждого номера около 90 страниц.

Арт.	Выпуск	Арт.	Выпуск
AF04	август-декабрь 2008 года	AF12	6 за 2009 год
AF05	октябрь-ноябрь 2008 года	AF13	1 за 2010 год
AF06	декабрь 2008 года	AF14	2 за 2010 год
AF07	январь-февраль 2009 года	AF15	3 за 2010 год
AF08	март-апрель 2009 года	AF16	4 за 2010 год
AF09	май-июнь 2009 года	AF17	5 за 2010 год
AF10	4 за 2009 год	AF18	6 за 2010 год
AF11	5 за 2009 год		

**150 руб. за номер**



Цены приведены по состоянию на январь 2011 года.

«Верфь на столе»

модели • советы • обзоры •  
инструменты • скидки!

67

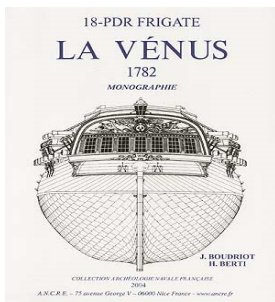

## ANCM080 LA VENUS, 1782 + ЧЕРТЕЖИ

Фрегат La Venus (Венера) относился по основному калибру своих пушек к классу 18-ти фунтовых фрегатов. Он был задуман и спроектирован инженером Sape и построен в Бресте в 1782 году. Он стал одним из прототипов 143-х подобных фрегатов, которые были построены на всех верфях Франции и континентальной Европы, начиная с 1780-х годов и вплоть до уничтожения французской империи Наполеона. 18-ти фунтовые фрегаты инженера Sape в течение своей длинной жизни достигли выдающихся успехов. Последний из них, построенный в конце эры Наполеона (1813 г.), состоял в списках флота до 1850 года.

**Английский язык.** 50-страничная книга и комплект из 13-ти чертежей. Формат книги 24x31 см.

**3704 руб.**

## ANCR005 LES VAISSEAUX DE 50 ET 64 CANONS (FR) + ЧЕРТЕЖИ

Корабли от 50-ти до 64-х пушечных. После завершения фундаментального труда по истории французских фрегатов, логичным шагом было начало изучения линейных кораблей. Это вылилось в две монографии. В первой, представленной здесь, освещены 50-ти и 64-х пушечные корабли, в то время как во второй монографии уделено внимание кораблям, имеющим от 74-х до 120-ти пушек.

В приложении к книге приведены 10 больших (масштаб 1:48) чертежей из манускрипта Биго де Морге, которые являются точными чертежами 60-ти пушечного корабля 1740-1750 гг.

**Французский язык.** 350 страниц, 227 различных чертежей, фотографий и рисунков. Формат 24x31 см, сшитый переплет, твердые, обшитые тканью корочки, суперобложка.

**8618 руб.**

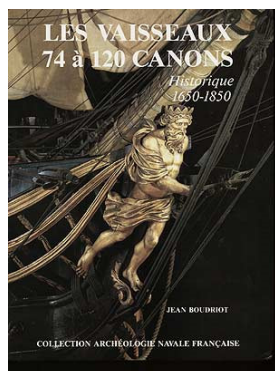
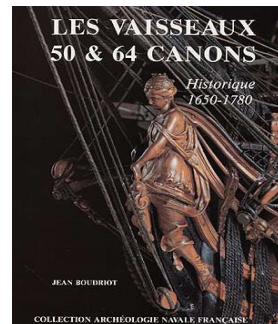

## ANCR010 LES VAISSEAUX DE 74 A 120 CANONS (FR)

Корабли от 74-х до 120-ти пушечных. Являясь логическим продолжением монографии Les Vaisseaux de 50 et 64 canons (Корабли от 50-ти до 64-х пушечных), этот том посвящен самым мощным кораблям, включая трехпалубные.

Книга состоит из трех глав исторического характера, за которыми следует четвертая глава, содержащая основной фактический материал. В основу пятой главы положена тема эволюции корабельного декора. В последней главе содержится множество фотографий моделей парусных кораблей, относящихся к тому времени.

**Французский язык.** 440 страниц, формат 24x31 см, сшитый переплет, твердые, обшитые тканью корочки, суперобложка с изображением носовой фигуры 118-пушечного корабля L'Ocean.

**8089 руб.**

## ANCR020 18TH CENTURY SHIPBUILDING. REMARKS BY BLAISE OLLIVER

Корабли от 74-х до 120-ти пушечных. Являясь логическим продолжением монографии Les Vaisseaux de 50 et 64 canons (Корабли от 50-ти до 64-х пушечных), этот том посвящен самым мощным кораблям, включая трехпалубные.

Книга состоит из трех глав исторического характера, за которыми следует четвертая глава, содержащая основной фактический материал. В основу пятой главы положена тема эволюции корабельного декора. В последней главе содержится множество фотографий моделей парусных кораблей, относящихся к тому времени.

**Французский язык.** 440 страниц, формат 24x31 см, сшитый переплет, твердые, обшитые тканью корочки, суперобложка с изображением носовой фигуры 118-пушечного корабля L'Ocean.

**6236 руб.**

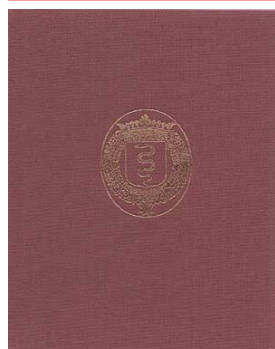
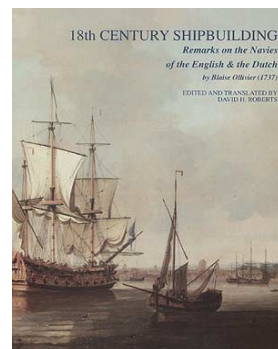

## ANCR030 ALBUM DE COLBERT

Бесценный Альбом Де Кольберт (Album de Colbert), является основным иллюстрированным документом, несущим свидетельства честолюбия короля Луи XIV, создавшего в 1660-х годах флот, который стал самым мощным в мире. 50 гравюр этого уникального документа вычерчивают в определенной последовательности каждый этап постройки 80-ти пушечного корабля, от закладки киля до его полного оснащения.

**Английский и французский языки.** Формат альбома 23x31 см, плотная 120 гр. бумага цвета слоновой кости, 48 гравюр размером 46x31 см, одна гравюра размера 46x58 см и одна 51x54 см. Гравюры хранятся в папке, обтянутой тканью сливового цвета с золотым тиснением герба Jean-Baptiste Colbert, Маркиза Seignelay.

**3855 руб.**

# Proxxon



## СВЕРЛИЛЬНО-ФРЕЗЕРНАЯ СТАНИНА VFB2000

Сверлильно-фрезерная станция Proxxon VFB 2000 предназначена для крепления стандартных бор- машин и дрелей с шейкой 43 мм (BOSCH, AEG, FEIN, METABO, KRESS, BLACK&DECKER). Идеальна для сверлильно-фрезерной головки Proxxon BFW 40/E (PRO20165). При этом поворотная головка пово- рачивается на угол до 90 градусов и имеет высокоточ- ные фрезерованные направляющие ласточкин хвост для удобства сверления и фрезерования под углом и фрезерования диагональных пазов. Станина одновре- менно с реечной передачей имеет и механизм тонкой подачи. Опорная стойка диаметром 45 мм, высотой 500 мм. Вылет около 140 мм. Шкала вертикального хода. Цельный фрезерованный стол размером 200x200 мм с Т-образными пазами. Вертикальный ход станины 65 мм.

PRO20000

**8190 руб.**

## СВЕРЛИЛЬНО-ФРЕЗЕРНАЯ ГОЛОВКА BFW40/E



PRO20165

блок питания с выходным напряжением 40 вольт и максимальной мощностью 250 ватт. Плавная электронная регулировка скорости дает обороты головки от 900 до 6000.

**8729 руб.**

Корпус сверлильно-фрезерной головки Proxxon BFW 40/E выполнен из литого под давлением алюминия с элементами из нейлона, усиленного стекловолокном. Установленный на трех шарикоподшипниках шпиндель без редуктора обеспечивает без- вибрационную работу и высо- кую точность. Диаметр шейки 43 мм. К головке прилагается

## КООРДИНАТНЫЙ СТОЛ КТ150

Координатный стол Proxxon КТ 150 выполнен из литого под давлением алюминия, имеет высокоточ- ные фрезерованные пазы типа ласточкин хвост и предназначен для фасонного фрезерования стали, цветных металлов, пластика и дерева. Подвижные салазки имеют регулировку для устранения люфта. Продольная и поперечная подача заготовки осу- ществляется удобными маховиками с ценой деления в 0,05 мм (полный оборот маховика дает перемеще- ния в 2 мм). Размеры стола 200x200x75 мм, максимальный ход по осям: 150x150 мм, вес 4,9 кг.



**8729 руб.**

PRO20150

## СВЕРЛИЛЬНЫЙ ПАТРОН НА ЗАДНЮЮ БАБКУ СТАНКА PD230/E



PRO24020

Сверлильный патрон Proxxon предназначен для установки в заднюю бабку токарного станка PD 230/E (PRO24004). Диаметр зажимаемых сверл до 10 мм. Конус Морзе 1.

**1615 руб.**

## ВЫСОКОТОЧНЫЙ ТОКАРНЫЙ СТАНОК PD230/E

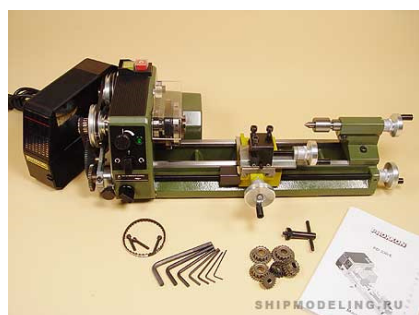

SHIPMODELING.RU



SHIPMODELING.RU

Настоящий полноценный домаш- ний токарный станок с ручной и автоматической продольной пода- чей, поворотным суппортом, трех- кулачковым патроном и враща- ющимся центром на задней бабке. Позволяет обрабатывать пластик, цветные металлы и сталь с точ- ностью 0,05 мм (одно деление но- ниуса). Поворотный суппорт по- зволяет точить конусные детали. Сменный гитарный механизм уста- новки оборотов шпинделя вместе с плавной регулировкой оборотов мотора обеспечивают скорость на шпинделе от 100 до 3000 об/мин. Чугунная станина с трапециевид- ными направляющими. Размеры станка 530x250x150 мм, вес около 10 кг.

PRO24004

**46831 руб.**

## РЕЗЦЕДЕРЖАТЕЛЬ С ДВУМЯ ЗАЖИМАМИ ДЛЯ PD230/E

Резцедержатель крепится вместо штатного на токарный станок Proxxon PD 230/E и позволяет быстро менять ре- зцы и юстировать их по высоте. При этом не требуется каждый раз настраивать высоту режущей кромки резца. Набор содержит два зажима для резцов. При необходимости можно приобрести зажимы и для большего количества резцов (PRO24024).

PRO24022

**4526 руб.**

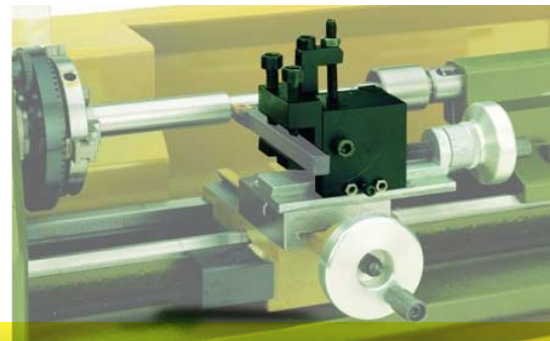

Цены приведены по состоянию на январь 2011 года.

«Верфь на столе»

модели • советы • обзоры • инструменты • скидки!

69

# Proxxon

## ▼ ЗАЖИМ РЕЗЦА ДЛЯ PD230/E



Зажим резца подходит для резцедержателя Proxxon (PRO24022) и позволяет быстро менять резцы на токарном станке, каждый раз не отвлекаясь на их юстировку.

**PRO24024**

**699 руб.**

## ▼ ЧЕТЫРЕХКУЛАЧКОВЫЙ ПАТРОН ДЛЯ PD230/E

Четырехкулачковый патрон Proxxon для токарного станка PD 230/E имеет независимую регулировку всех кулачков, что позволяет зажимать детали произвольной формы, при этом центровка детали производится вручную. Кулачки закалены.

**PRO24030**

**8643 руб.**



## ▼ НЕПОДВИЖНАЯ ЛЮНЕТА ДЛЯ PD230/E

Неподвижная люнета Proxxon для токарного станка PD 230/E используется при работе с длинными деталями диаметром до 40 мм или когда невозможно задействовать заднюю бабку. При этом люнета обеспечивает фиксацию детали.

**PRO24080**

**2424 руб.**

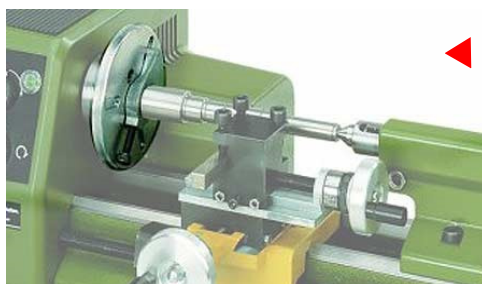

**PRO24070**

## ◀ ДВУХСТОРОННИЙ ЦЕНТРИРУЮЩИЙ ЗАЖИМ ДЛЯ PD230/E

Двухсторонний центрирующий зажим Proxxon для токарного станка PD 230/E предназначен для работ, где требуется высокая точность радиального вращения. В комплект входит планшайба, два коротких фиксатора с конусом Морзе 1 и один поводковый патрон. Набор упакован в деревянную коробку.

**3622 руб.**

## ▼ ТРЕХКУЛАЧКОВЫЙ ПАТРОН PROXXON

Этот патрон Proxxon позволяет легко и быстро менять насадки и сверла. Подходит для всего парка инструментов серии Микромот (кроме гравера Proxxon GG 12) фирмы Proxxon. Максимальный зажимаемый диаметр - 3,2 мм, посадочная резьба 8x0,75 мм.

**PRO28941**

**214 руб.**



## ▼ СВЕРЛИЛЬНО-ФРЕЗЕРНАЯ ПРИСТАВКА PF230 К СТАНКУ PD 230/E

Сверлильно-фрезерная приставка Proxxon PF 230 превращает токарный станок PD 230/E (PRO24004) в настоящий металлообрабатывающий центр. Набор включает в себя стойку (35x400 мм), фланец для ее крепления (на станине станка Proxxon PD 230/E предусмотрено место для ее крепления), комплект крепежа, фрезерную головку и координатный стол.

Резцедержатель с токарного станка снимается и заменяется на координатный стол (размеры его 110x70 мм) с тремя Т-образными пазами стандарта Micromot (12x6x6 мм), в которые можно установить тиски или ступенчатые зажимы. Двигатель мощностью 140 ватт, скорости на шпинделе 280, 550, 870, 1200, 1500 и 2200 об/мин. Вертикальный ход шпинделя 30 мм. Головка комплектуется тремя цапгами Proxxon (6, 8 и 10 мм).



**PRO24104**

**38680 руб.**

Механизм тонкой подачи Proxxon к сверлильно-фрезерной приставке PF 230 используется для точной вертикальной подачи и для тонкой подачи из заданного положения, когда необходимо обеспечить очень большую точность или малый перепад ступенек. Цена деления 0,05 мм, один оборот маховика равен 1,5 мм.

**PRO24140**

**4626 руб.**



Цены приведены по состоянию на январь 2011 года.

70

[www.shipmodeling.ru](http://www.shipmodeling.ru)

24 часа, 7 дней в неделю  
мы открыты для вас!

# Proxxon

## ТИСКИ ВВ



Стальные фрезерованные тиски Proxxon можно использовать в вертикальном и горизонтальном положении. Прилагается крепеж для фиксации тисков на станинах или координатных столиках с Т-образными пазами. Ширина губок 60 мм, максимальный развод 46 мм. Упакованы в деревянную коробку.

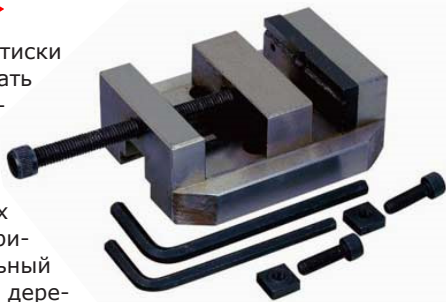

PRO24255

**2854 руб.**

## ВЫСОКОТОЧНЫЕ ТИСКИ PM40



Стальные фрезерованные высокоточные тиски Proxxon предназначены для высокоточных работ на микрофрезерном станке Proxxon MF 70 (PRO27110) или на координатном столике Proxxon KT 70 (PRO27100). Прилагается специальный крепеж. Ширина губок 46 мм, максимальный развод 34 мм. Упакованы в деревянную коробку.

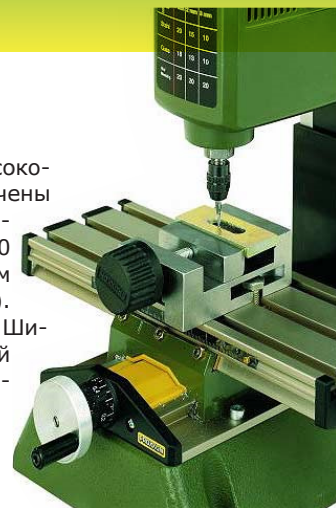

PRO24260

**2316 руб.**

## ВЫСОКОТОЧНЫЙ МИКРОФРЕЗЕРНЫЙ СТАНОК MF70



Миниатюрный настольный фрезерный станок Proxxon имеет все функции большого станка. На чугунном основании установлен корпус станка и координатный стол из литого под давлением алюминия. Вертикальная подача фрезерной головки и продольная и поперечная подача столика осуществляется удобными маховичками с ценой деления в 0,05 мм (полный оборот маховичка дает перемещения в 1 мм).

ТТХ станка Proxxon:

- напряжение питания 220-240 вольт

- максимальная потребляемая мощность 100 Вт

- размеры столика 200x70 мм

- регулировка по горизонтальным осям: 134 и 46 мм

- регулировка по вертикальной оси: 80 мм

- размеры основания: 130x225 мм

- высота станка: 370 мм



PRO27110

**15789 руб.**

## ДЕЛИТЕЛЬНАЯ ГОЛОВКА ДЛЯ MF70 И KT70



Делительная головка Proxxon предназначена для обработки круглых заготовок, сверления и фрезерования по окружностям и радиусам, для фрезерования многогранников и шестеренок на микрофрезерном станке Proxxon MF 70 (PRO27110) или на координатном столике Proxxon KT 70 (PRO27100). Поворот заготовки на нужный угол осуществляется по шкале.

Размер 72x64x38 мм. Упакована в деревянную коробку.

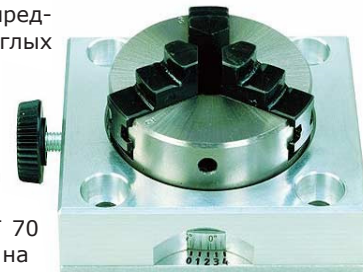

PRO24264

**5010 руб.**

## НАБОР РЕЗЦОВ ДЛЯ ТОКАРНОГО СТАНКА PD230/E, 5 ШТ



Набор из пяти резцов Proxxon по металлу (правый, левый, отрезной, чистовой, черновой) для токарного станка PD 230/E (PRO24004). Резцы выполнены из быстрорежущей стали и упакованы в деревянный футляр. Имеют сечение 8x8 мм.



PRO24530

**3017 руб.**

## ТОКАРНЫЙ СТАНОК ПО ДЕРЕВУ DB250



Токарный станок по дереву Proxxon DB250 является легким, малогабаритным, тихим по шуму и одновременно мощным инструментом, который легко помещается на стол или на полку шкафа. Станина станка Proxxon имеет гнезда для крепления к столу. Применяется в судомоделизме в первую очередь для точения рей, мачт, всевозможных осей, нагелей, балясин, бочек, ведер, помп и т.д. длина обрабатываемой детали до 250 мм, высота центров 40 мм, мощность 150 Вт. Скорость шпинделя 1000-5000 об/мин. Полная длина 400 мм, вес менее 3 кг.

PRO27020

**8165 руб.**



SHIPMODELING.RU

Цены приведены по состоянию на январь 2011 года.

**«Верфь на столе»**

модели • советы • обзоры • инструменты • скидки!

71

# Proxxon

## ▼ НАБОР РЕЗЦОВ ПО ДЕРЕВУ, 5 ШТ



Высококачественные резцы Proxxon из быстрорежущей стали для токарных работ по дереву: подрезной, проходной, плоский, полукруглый, трубчатый. Набор упакован в деревянную коробку.

PRO27023

**1669 руб.**

## ▶ ПАТРОН С ХВОСТОВИКОМ ДЛЯ ЗАДНЕЙ БАБКИ DB250

Патрон Proxxon предназначен для установки в заднюю бабку токарного станка DB 250 (вместо штатного конуса).



Диаметр зажимаемых сверл до 5 мм. Подача осуществляется за счет движения задней бабки.

PRO27028

**591 руб.**

## ▼ БЛОК ВКЛЮЧЕНИЯ ПЫЛЕСОСА AS/E

Блок включения пылесоса обеспечивает включение пылесоса одновременно с включением электроинструмента. А выключается пылесос через 3 секунды после выключения инструмента. Имеется дополнительный выключатель для принудительного отключения пылесоса.

PRO27032

**1346 руб.**



## ▶ РЕЙСМУС DH40

Рейсмус Proxxon предназначен для калибровки толщины деревянных заготовок, обеспечивая заданную толщину с большой точностью. Станина станка выполнена из литого под давлением алюминия, а рабочий стол фрезерован на станке с ЧПУ и стоит на трех опорах, регулируется винтом с точностью 0,1 мм. Автоматическая подача с защитой от обратного хода. Обработанную поверхность защищает обрезиненный валик. Вал с двумя сменными двухсторонними ножами из быстрорежущей стали. Имеется гнездо для подключения пылесоса. Максимальная потребляемая мощность 200 Вт. Толщина заготовки до 40 мм, ширина до 80 мм. Максимальная глубина реза за один проход 0,8 мм. Скорость вращения вала 6000 об/мин, скорость подачи 4,8 м/мин. длина стола 232 мм. Габариты рейсмуса 280x230x235 мм. Вес около 8 кг.

PRO27040

**26352 руб.**



## ▼ СМЕННЫЕ НОЖИ К РЕЙСМУСУ DH40, 2 ШТ

Ножи Proxxon из быстрорежущей стали для рейсмуса DH 40. длина 82 мм. Количество 1 пара.

PRO27042

**376 руб.**



## ▼ ЭЛЕКТРОЛОБЗИК DS230/E

Электролобзик Proxxon для резки дерева, пластика и тонкого алюминия. Режет мягкое дерево толщиной до 40 мм, твердое дерево до 10 мм, пластик до 4-х мм и мягкие металлы до 2-х мм. Алюминиевая станина-основание размером 160x160 мм. Лобзик комплектуется тремя пилками с крупным зубом и двумя пилками с мелким зубом.

PRO27088

**7004 руб.**



## ▶ ЧЕТЫРЕХКУЛАЧКОВЫЙ ПАТРОН ДЛЯ DB250

Четырехкулачковый патрон Proxxon с независимой регулировкой кулачков предназначен для установки на токарный станок DB 250 и позволяет зажимать детали любой формы и размером до 35 мм (или до 67 мм, перевернув кулачки). Посадочная резьба 16x1 мм. Пластик.

PRO27024

**1239 руб.**



## ▶ ТРЕХКУЛАЧКОВЫЙ ПАТРОН ДЛЯ DB250

Трехкулачковый патрон Proxxon с синхронными кулачками предназначен для установки на токарный станок DB 250 и позволяет зажимать круглые заготовки диаметром от 1,5 до 32 мм (или до 65 мм, перевернув кулачки). Посадочная резьба 16x1 мм. Алюминий.

PRO27026

**2046 руб.**

Цены приведены по состоянию на январь 2011 года.

72

[www.shipmodeling.ru](http://www.shipmodeling.ru)

24 часа, 7 дней в неделю  
мы открыты для вас!

# Proxxon

## ФРЕЗЕРНЫЙ СТАНОК MT300

Фрезерный станок Proxxon предназначен для изготовления профилей, пазов, снятия фасок и т.д. в дереве и пластике. Двигатель 100 Вт с ременной передачей. Шпиндель на двух подшипниках. Для фиксации режущего инструмента есть цанговый патрон с тремя цангами: 2,4; 3,0 и 3,2 мм. Глубина реза задается юстируемым маховиком с делением 0,05 мм (1 оборот = 1 мм). Алюминиевый рабочий стол имеет размеры 300x150 мм. Корпус оборудован гнездом для подключения пылесоса. Обороты 25000 об/мин. Вес около 2 кг.



PRO27050

**9646 руб.**

## БОЛЬШАЯ ЦИРКУЛЯРНАЯ ПИЛА FET

Циркулярная пила FET немецкой фирмы Proxxon применяется для распила крупных заготовок, для пиления под углом в двух плоскостях, для изготовления пропилов на необходимую глубину (например, для изготовления гребешковых заготовок решеток). Благодаря штатному диску с твердосплавными напайками срез получается очень гладкий, даже полированный. На этой пиле Proxxon можно обрабатывать не только дерево, но и пластик, цветные металлы, резину. Опорные элементы и рабочий стол изготовлены из литого под давлением алюминия. Стол имеет с каждой стороны от пильного диска T-образные пазы для фиксации угольника-упора. Технические характеристики:

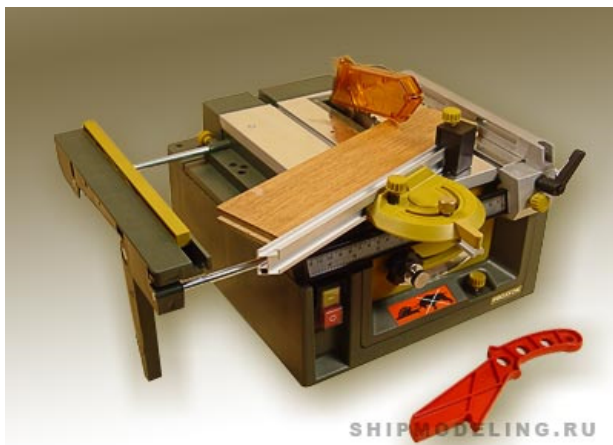

SHIPMODELING.RU

PRO27070

**18484 руб.**

- мощность 200 Ватт
- скорость 7000 об/мин
- глубина распила регулируется от 0 до 25 мм
- вертикальный наклон диска от 0 до 45 градусов
- размер рабочего стола 300x300 мм
- вес около 8 кг
- посадочный диаметр под пильный диск 10 мм
- диаметр пильного диска от 50 до 85 мм

## КООРДИНАТНЫЙ СТОЛ KT70

Координатный стол Proxxon из литого под давлением алюминия предназначен для закрепления заготовки во время фрезерной обработки и сверления. Продольная и поперечная подача заготовки осуществляется удобными маховичками с ценой деления в 0,05 мм. Для большего удобства имеется подвижная линейка, которую можно позиционировать относительно зажатой заготовки.

ТТХ стола Proxxon:

- размеры стола 200x70x43 мм
- регулировка по горизонтальным осям: 134 и 46 мм
- размеры основания: 130x225 мм

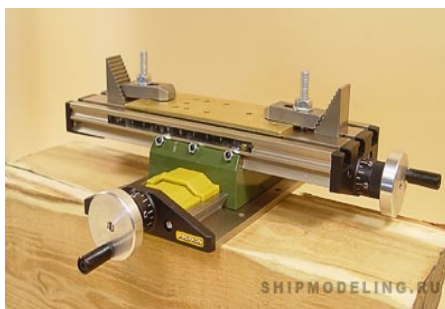

SHIPMODELING.RU

**4364 руб.**

PRO27100

## ШЛИФОВАЛЬНЫЙ СТАНОК TG125/E

Вертикально-шлифовальный станок Proxxon TG 125/E предназначен для работ по дереву, цветным металлам, стали, пластику, пробке и резине. Шлифует длинный и короткий край, радиусы, углы. При этом дает ровную кромку прямых углов. Прилагается направляющий угольник. Шлифовальные круги диаметром 125 мм плотно крепятся и быстро заменяются. Шлифовальный станок Proxxon можно ставить горизонтально или крепить вертикально.



SHIPMODELING.RU

PRO27060

**8728 руб.**

## ОТРЕЗНАЯ ПИЛА KG50



Отрезная пила Proxxon KG 50 предназначена для точного и безопасного реза металла, дерева, пластика. Имеет угол поворота зажима от 0 до 45 градусов. Ширина губок зажима 27 мм, максимальный развод 20 мм. Зажим снабжен вырезом для круглых фиксации круглых деталей. Максимальная глубина реза 13 мм. В комплекте идут пять отрезных дисков из керамического композита, они пригодны для резания стали, цветных металлов, дерева и пластика. Диаметр дисков 50 мм, посадочное отверстие 10 мм. Максимальная потребляемая мощность 85 Ватт. Вес около 1,5 кг.

PRO27150

**4909 руб.**

Цены приведены по состоянию на январь 2011 года.

«Верфь на столе»

модели • советы • обзоры • инструменты • скидки!

73

# Proxxon

## ЛЕНТОЧНАЯ ПИЛА MBS240/E

Ленточная пила Proxxon MBS 240/E предназначена для распиловки толстого дерева, где циркулярная пила уже не справляется. Резка производится замкнутой гибкой стальной лентой с зубьями, которая движется по шкивам. Ленточная пила Proxxon позволяет делать продольные, поперечные, косые и закругленные пропилы. Корпус ленточной пилы выполнен из литого под давлением алюминия.

Скорость регулируется в пределах от 180 до 330 м/мин. Максимальная высота обрабатываемой детали 80 мм. Размеры поворотного стола 200x220 мм. В комплект входит лента из шведской стали 1065x5x0,4 мм (14 зуб/дюйм).



PRO27172

**15193 руб.**

## ЦИРКУЛЯРНАЯ ПИЛА KS230

Компактная, малошумная циркулярная пила Proxxon идеальна для прямой распиловки дерева, цветных металлов и пластика. Вращение от мотора мощностью 85 ватт и 7450 оборотов в минуту передается посредством ременной передачи на рабочий вал пилы. Это обеспечивает скорость вращения фрезы 5000 об/мин. На валу жестко закреплена фреза толщиной 0,5 мм и посадочным диаметром 10 мм. Внешний диаметр фрезы, идущей в комплекте с пилой - 58 мм, количество зубьев - 80. Размеры станка 265x195x85 мм.



PRO27006

**5496 руб.**

## ТИСКИ MS4

На губках тисков сделаны V-образные выемки для горизонтального и вертикального крепления круглых деталей (например, пушек). Ширина губок 50 мм, высота 10 мм, максимальный развод 34 мм.

PRO28132

**753 руб.**

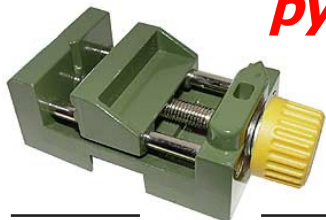

## УГЛОВАЯ НАСАДКА ДЛЯ БОРМАШИН

Насадка предназначена для сверления, фрезерования и шлифования в труднодоступных местах. Подходит для всех инструментов серии Micromot с шейкой в 20 мм (PRO28510, PRO28515, PRO28472 и т.д.).

PRO28405

**1939 руб.**



## БОР-МАШИНКА FBS12/E

Прецизионная бор-машинка Proxxon FBS 12/E для множественного использования: фрезерование, сверление, точение, полирование, удаление накипи, чистка, отрезание, гравировка и т. д. Используется при обработке практически любых материалов: дерева, стали, цветных металлов, стекла, керамики, пластика, драгоценных камней и т. д. Длина инструмента около 190 мм, вес 450 грамм. Требуется блок питания на 12 Вольт 2 Ампера (например, PRO28707).

PRO28462

**1993 руб.**



## РЕГУЛИРУЕМЫЙ БЛОК ПИТАНИЯ NG2/E

Компактный регулируемый блок питания постоянного тока в термостойком корпусе. Максимальный выходной ток 2 Ампер, выходное напряжение 16 Вольт без нагрузки и 12 Вольт под нагрузкой, мощность 24 Вт. Тиристорный регулятор выходного напряжения позволяет регулировать скорость инструмента без потери мощности и момента на валу. Специальный разъем Proxxon, который не позволяет перепутать полярность подключаемого инструмента. Вес около 1 кг.

PRO28707

**1239 руб.**



## БОР-МАШИНКА FBS240/E

Многоцелевая миниатюрная дрель (бор-машинка) Proxxon FBS 240/E для тонких работ. Идеальна для сверления, фрезерования, шлифования, полирования, чистки, гравировки и резки. Мотор 220 вольт 100 ватт. Электронный регулятор скорости обеспечивает скорость вращения от 5000 до 20000 оборотов в минуту. Для зажима насадок используется кулачковый патрон с максимальным зажимаемым диаметром 3,2 мм. Возможна установка и цангового патрона с резьбой 8x0,75 мм. Фланец 20 мм позволяет устанавливать инструмент в стойки и зажимы. В комплекте поставляются 40 расходников: семь сверл, два шлифовальный бора (шаровый и дисковый), тонкая отрезная стальная фреза, пять наждачных барабанов с оправкой, латунная щетка, два шлифовальных диска, двадцать отрезных дисков и оправка для них.

PRO28472

**3016 руб.**



Цены приведены по состоянию на январь 2011 года.

74

[www.shipmodeling.ru](http://www.shipmodeling.ru)

24 часа, 7 дней в неделю  
мы открыты для вас!

## ▼ ПОЛНЫЙ НАБОР ДЛЯ МОДЕЛИСТА



Набор включает в себя прецизионную бор-машинку Proxxon FBS 240/E (PRO28472) (регулируемые обороты от 5000 до 20000, мощность 100 Ватт, удобная при работе с деревом, сталью, цветными металлами, стеклом, керамикой и драгоценными камнями), держатель на шаровой основе, гибкий вал и 34 различных насадки: алмазный сферический бор (2 мм), сферическая фреза (2,3 мм), два сверла 0,5 и 1,0 мм, латунная щетка, четыре шлифовальных бора (цилиндрический, шаровый, конусный, дисковый), тонкая отрезная стальная фреза, четыре шлифовальных диска, двадцать отрезных дисков и оправка для них. Длина инструмента около 200 мм, вес 450 грамм.

PRO28475

**6089 руб.**

## ▼ ПОЛНЫЙ НАБОР С БОР-МАШИНОЙ MICROMOT 50E

Уместная комбинация для моделлистов - бор-машина с блоком питания, набором насадок и цанг плюс удобный чемоданчик для хранения. Множественное использование: фрезерование, сверление, точение, полирование, удаление накипи, чистка, отрезание, гравировка и т. д. Используется при обработке практически любых материалов: дерева, стали, цветных металлов, стекла, керамики, пластика, драгоценных камней и т. д.



PRO28515

**3233 руб.**



## ◀ ОРБИТАЛЬНАЯ ШЛИФ-МАШИНА SL12/E ▶

Орбитальная шлифмашина SL 12/E Proxxon предназначена для фасонной шлифовки, грубой и чистой шлифовки плоских поверхностей и краёв. Небольшой вес и возможность регулировки циклов (от 1000 до 5000 цикл/мин) идеальны для работы над моделями кораблей. Простой в использовании зажим допускает применение обычной наждачной бумаги. Рабочее поле 80x58 мм выступает за края инструмента, что позволяет шлифовку внутренних углов. Максимальная потребляемая мощность 100 Ватт. Вес около 480 грамм. Требуется блок питания на 12 Вольт 2 Ампера (например, Proxxon PRO28707).



PRO28542

**2316 руб.**

## ▶ ЛИНЕЙНАЯ ШЛИФМАШИНА PS13

Высококачественный шкурник с линейным движением рабочей поверхности (в противоположность к вращающимся или орбитальным). Скорость работы 8000 движений в минуту с амплитудой 2,5 мм. Он идеален для плоскостей, прорезей и сложных углов. Четыре прямых и четыре изогнутых оправки различной формы для шкурки, в комплекте 3 листа предварительно вырезанных самоклеющихся шкурок. Листы зернистости 180, 240 и 400, на каждом по 5 шкурок каждой формы. Требуется блок питания на 12 Вольт 2 Ампера (например, Proxxon PRO28707).



PRO28594

**1400 руб.**

## ВЕРТИКАЛЬНАЯ СВЕРЛИЛЬНАЯ СТАНИНА MB140 ДЛЯ ИНСТРУМЕНТА PROXXON

Сверлильная станция служит для точного и быстрого сверления, фрезерования, расточки и других работ. На основании 220x120 мм закрепляется опорная стойка диаметром 20 мм из хромированной стали, по которой перемещается подвижный блок с инструментом. Этот блок закрепляется на необходимой высоте и затем, как и на большом сверлильном станке, легко опускается к обрабатываемой детали с помощью рычага. Размеры основания 220x120 мм, высота стойки 280 мм, вылет от стойки до центра сверления 140 мм. Есть отверстия для крепления станины к верстаку.



PRO28606

**2585 руб.**

## ▶ ПРЕЦИЗИОННЫЕ ТИСКИ FMZ НА ШАРОВОЙ ОСНОВЕ

Очень качественные и аккуратные тиски, предназначенные для фиксации маленьких и нежных деталей. Губки тисков имеют канавки, которые помогают при зажиме круглых деталей. Кроме того, имеются съемные резиновые накладки на губки тисков, которые еще больше защищают зажимаемую деталь. Ширина губок 75 мм, максимальный развод на 70 мм.



PRO28608

**1508 руб.**

## ▶ ГИБКИЙ ВАЛ MBW110/P

Гибкий вал Proxxon MBW 110/P длиной один метр служит для гравировки, шлифования, фрезерования и сверления в самых труднодоступных местах. Максимальная скорость вращения 25000 оборотов в минуту. Может крепиться к любой бормашине Proxxon.



PRO28620

**1508 руб.**

Цены приведены по состоянию на январь 2011 года.

# расходники универсальные Proхон

## ФРЕЗЫ ТВЁРДОСПЛАВНЫЕ 1, 2 И 3 ММ



Двухзаходные цилиндрические, заточенные под углом к центру, твердосплавные фрезы Proхон.

**PRO27116**

**1454 руб.**

## ПОЛИРОВАЛЬНАЯ ПАСТА



Полировальная паста Proхон необходима при полировке металлов и пластиков.

**PRO28292**

**160 руб.**

## КРЕМНИЙ-КАРБИДНЫЕ ШЛИФОВАЛЬНЫЕ ДИСКИ, 10 ШТ

Шлифовальные диски Proхон предназначены для обработки различных металлов и материалов. Диаметр диска 22 мм, толщина 3 мм. Хвостовик дискодержателя 2,35 мм. Количество 10 штук.



**PRO28304**

**214 руб.**

## ОТРЕЗНОЙ АЛМАЗНЫЙ ДИСК 20 ММ

Отрезные алмазные диски Proхон применяются для резки и шлифовки фарфора, пластика и цветных металлов. Толщина диска 0,6 мм, диаметр 20 мм. Хвостовик дискодержателя 2,35 мм. Количество 1 штука.



**PRO28840**

**483 руб.**

## КАРБИД-ВОЛЬФРАМОВАЯ ОБДИРОЧНАЯ ФРЕЗА, ЦИЛИНДР 7,5 ММ

Карбид-вольфрамовая обдирочная фреза Proхон предназначена для обработки неровностей, борозд и углублений. Чрезвычайно остра и проста в работе: обрабатываемый материал легко удаляется как вдоль, так и поперек волокон. Пригодна для обработки дерева, резины, пенопласта и силикона на скоростях от 5000 до 20000 об/мин. НЕ ПРИГОДНА для металла. Хвостовик 3,2 мм. Количество 1 штука.



**PRO29060**

**1076 руб.**

## БОР ЦИЛИНДРИЧЕСКИЙ 1,8 ММ С АЛМАЗНЫМ НАПЫЛЕНИЕМ, 1 ШТ.

Алмазный бор Proхон с равномерным прочным напылением алмаза. Используется при обработке твердых материалов: стали, стекла.

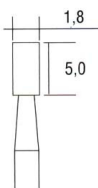

**PRO28240 106 руб**

## ПОЛИРОВАЛЬНЫЕ КРУГИ ИЗ КОЖИ, 2 ШТ

Полировальные круги Proхон из кожи (замши) используются для окончательной полировки с пастой драгоценных и цветных металлов, керамики и фарфора, лакированного дерева и пластиков. Диаметр 22 мм. Хвостовик 2,35 мм. Количество 2 штуки.



**PRO28298**

**106 руб.**

## ОТРЕЗНОЙ ДИСК, 80 ММ

Отрезной диск Proхон предназначен для работ по стали, цветным металлам, пластику и дереву. Диаметр 80 мм, толщина 1 мм, посадочное отверстие 10 мм. Количество 1 штука.

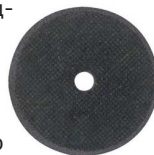

**PRO28729**

**160 руб.**

## ВОЛЬФРАМ-ВАНАДИЕВЫЕ СВЁРЛА 1,2 ММ, 3 ШТ

Спиральные сверла Proхон из быстрорежущей стали изготовлены из цельной заготовки, поэтому достигается высокая соосность. Эти сверла применяются для сверления металлов, пластика, дерева. Диаметр 1,2 мм, длина рабочей части 8 мм. Хвостовик 2,35 мм. Количество 3 штуки.

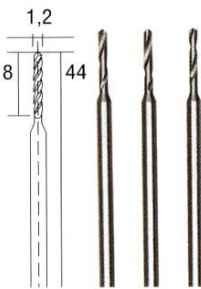

**PRO28856**

**214 руб.**

## СТАЛЬНЫЕ ЩЁТКИ 8 ММ, 2 ШТ

Высококачественные стальные щетки Proхон в виде кисточки применяются для очистки, шлифовки, матирования и тонкого шлифования металлов, пластиков, камня и дерева. Диаметр 8 мм. Хвостовик 2,35 мм. Количество 2 штуки.



**PRO28951**

**160 руб.**

## НЕЙЛОНОВЫЕ ПОЛИРОВАЛЬНЫЕ КРУГИ, 2 ШТ

Нейлоновые круги Proхон предназначены для очистки, матирования и шлифования деталей из стали, цветных металлов, керамики и т.д. Диаметр 20 мм. Хвостовик 2,35 мм.



**PRO28282**

**214 руб.**

## СВЕРЛА ТВЕРДОСПЛАВНЫЕ 1,5 ММ, 2 ШТ

Полировальные круги Proхон из кожи (замши) используются для окончательной полировки с пастой драгоценных и цветных металлов, керамики и фарфора, лакированного дерева и пластиков. Диаметр 22 мм. Хвостовик 2,35 мм. Количество 2 штуки.

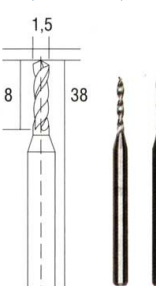

**PRO28326**

**483 руб.**

## ШЛИФОВАЛЬНЫЕ НАСАДКИ, ЦИЛИНДР 8 ММ, 3 ШТ

Шлифовальные насадки Proхон из карборунда предназначены для широкого спектра работ: шлифование и гравирование особо твердых материалов. Цилиндрические насадки диаметром 8 мм и длиной рабочей части 13 мм. Хвостовик 3 мм. Количество 3 штуки.

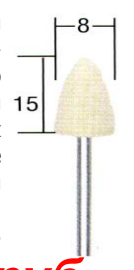

**PRO28781**

**106 руб.**

## НАБОР ДЛЯ МОДЕЛИСТА, 13 ПРЕДМЕТОВ



Набор моделиста предназначен для резания, фрезерования, полирования и сверления. В набор входят: по одной фрезе сфера 2,3 мм, цилиндр 2,3 мм, по одной корундовой шлифовальной насадке сфера 5 мм и конус 5 мм, сверла 1 и 2,3 мм, один отрезной стальной диск 22 мм и пять отрезных дисков 22 мм с дискодержателем. Везде хвостовики 2,35 мм.

**PRO28910**

**591 руб.**

Цены приведены по состоянию на январь 2011 года.

76

[www.shipmodeling.ru](http://www.shipmodeling.ru)

24 часа, 7 дней в неделю  
мы открыты для вас!

# расходники специальные Proxxon

## ТВЕРДОСПЛАВНОЙ ДИСК 50 ММ ДЛЯ ЦИРКУЛЯРНОЙ ПИЛЫ KS230

Твердосплавной диск Proxxon диаметром 50 мм предназначен для резки твердых пород дерева и пластиков толщиной до 3 мм. Имеет посадочное отверстие 10 мм. Толщина 0,5 мм. Мелкий зуб.



PRO28011

**1831 руб.**

## ЛЕНТА ИЗ ШВЕДСКОЙ СТАЛИ ДЛЯ ПИЛЫ MBS240/E

Ленточное полотно Proxxon из шведской стали для ленточной пилы MBS 240/E (PRO27172). Применяется при резе дерева и пластиков. Крупный (14 зуба на дюйм) зуб. Размеры 1065x5x0,4 мм.

PRO28176



**645 руб.**

## САМОКЛЕЯЩИЕСЯ ШЛИФОВАЛЬНЫЕ КРУГИ К120 ДЛЯ TG125/E, 5 ШТ

Самоклеющиеся шлифовальные круги Proxxon предназначены для шлифовки дерева, ДСП, ДВП, цветных металлов, стали, пластика, резины и т.д. Корунд на полимерной основе. Диаметр 125 мм, зернистость 120. Количество 5 штук.



PRO28162

**430 руб.**

## ШЛИФОВАЛЬНАЯ БУМАГА К240 ДЛЯ ЛИНЕЙНОЙ ШЛИФМАШИНКИ PS13, 3 ЛИСТА

Набор из трех листов шлифовальной бумаги для шлифмашинки Proxxon PS 13 (PRO28594), на каждом вырезано по 5 шкурочек каждой из четырех форм (всего 20 на листе). Зернистость 240. 3 листа.

PRO28824

**268 руб.**



## АЛМАЗНЫЙ ДИСК 50 ММ ДЛЯ ЦИРКУЛЯРНОЙ ПИЛЫ KS230

Алмазный диск Proxxon предназначен для резки керамики и стеклопластика. Имеет посадочное отверстие 10 мм. Толщина 0,5 мм. Подходит для циркулярной пилы Proxxon KS 230 (PRO27006).

PRO28012

**1508 руб.**

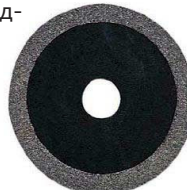

## САМОКЛЕЯЩИЕСЯ ШЛИФОВАЛЬНЫЕ КРУГИ К80 ДЛЯ TG250/E, 5 ШТ

Самоклеющиеся шлифовальные круги Proxxon предназначены для установки на шлифовальную Proxxon TG 250/E и шлифовки дерева, ДСП, ДВП, цветных металлов, стали, пластика, резины и т.д. Корунд на полимерной основе. Диаметр 250 мм, зернистость 80. Количество 5 штук.

**522 руб.**

PRO28970

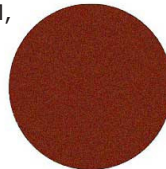

## ТОЧИЛЬНЫЙ КРУГ 50 ММ, КОРУНД, ДЛЯ ТОЧИЛЬНОГО СТАНКА SP/E

Точильный круг Proxxon для точильного станка Proxxon SP/E (PRO28030) и станка для заточки сверл Proxxon BSG 220. Посадочное отверстие 12,7 мм, толщина 13 мм.

**160 руб.**

PRO28308

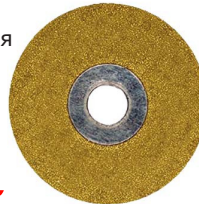

## ШЛИФОВАЛЬНАЯ ЛЕНТА К120 ДЛЯ ШЛИФМАШИНЫ BBS/S, 5 ШТ

Корундовые шлифовальные ленты на тканевой основе для шлифмашин Proxxon BBS/S (PRO28526) предназначены для шлифования металлов, дерева и пластика. Зернистость 120. Размеры 40x265 мм. Количество 5 штук.

PRO28924

**322 руб.**



## ДИСК 50 ММ С ТВЕРДОСПЛАВНЫМИ НАПАЙКАМИ ДЛЯ ЦИРКУЛЯРНОЙ ПИЛЫ KS230

Диск Proxxon с твердосплавными напайками предназначен для резки дерева, пластика и алюминия.

PRO28016

**863 руб.**



## ЛЕЗВИЯ ИЗ СПЕЦИАЛЬНОЙ СТАЛИ ДЛЯ ПРОРЕЗНОЙ ПИЛЫ STS12/E, 2 ШТ

Лезвия Proxxon из быстрорежущей стали используются для работ по металлам, алюминию и более мягким сплавам. Шаг 1,5 мм, зубья сошлифованы и разведены.

PRO28054

**148 руб.**



## ПИЛКИ ДЛЯ ЛОБЗИКА, МЕЛКИЙ ЗУБ, 6 ШТ

Комплект из шести пилок для электролобзиков Proxxon DS 230/E и DSH/E. 25 зубьев на дюйм. Применяются для резки любого дерева, пластика и цветных металлов. Длина 130 мм, ширина 0,77 мм, толщина 0,3 мм. Количество 6 штук.

PRO28107

**160 руб.**

## НАБОР РЕЗЦОВ К ЭЛЕКТРОСТАМЕСКЕ MOS, 5 ШТ

Точильный круг Proxxon для точильного станка Proxxon SP/E (PRO28030) и станка для заточки сверл Proxxon BSG 220. Посадочное отверстие 12,7 мм, толщина 13 мм.



PRO28572

**1698 руб.**

## ПОЛИРОВАЛЬНЫЙ НАБОР ДЛЯ ТОЧИЛЬНОГО СТАНКА SP/E, 5 ПРЕДМЕТОВ

Полировальный набор Proxxon включает в себя стальную кранцовку для зачистки от ржавчины и очистки стали и цветных металлов, латунную кранцовку для полирования цветных металлов, войлочный диск для окрашенных поверхностей, замшевый и тканевый диски для наведения блеска на металлы и окрашенные поверхности. Диаметр всех дисков 50 мм, они крепятся на боковую насадку точильного станка Proxxon SP/E (PRO28030).

PRO28312

**1132 руб.**



Цены приведены по состоянию на январь 2011 года.

«Верфь на столе»

модели • советы • обзоры •  
инструменты • скидки!

77

# Ручные инструменты

## ПИНЦЕТ ДЛЯ ДЕКАЛЕЙ

Специальный пинцет с расплюснутыми кончиками. Основное применение - работа с декалями. Длина около 13 см.

AM7371-11

**170 руб.**



## ИЗОГНУТЫЙ ПИНЦЕТ 11 СМ

Обыкновенный изогнутый пинцет со слегка заостренными концами. Примерная длина 11 сантиметров.

EX30410

**113 руб.**



## МИНИАТЮРНАЯ СТРУБЦИНА

Металлическая струбцина размером 25 мм предназначена для зажима склеиваемых деталей, для крепления деталей к поверхности стола и т.д. Производство - фирма Excel, США.

EX55915

**113 руб.**



## САМОЗАЖИМНОЙ ПРЯМОЙ ПИНЦЕТ

Это не совсем обычный пинцет, он сконструирован так, что в свободном состоянии удерживает ту деталь, которую вы им захватили. Это бывает весьма удобно в тех случаях, когда не хватает двух рук. Примерная длина пинцета 15 см.

SN505TW

**113 руб.**



## РЕГУЛИРУЕМЫЙ ПИНЦЕТ 16 СМ

Удобный в работе пинцет. Его изюминкой является скользящий зажим в средней части. С его помощью можно регулировать расстояние между кончиками пинцета и можно легко, и в тоже время нежно, зафиксировать мелкую деталь в пинцете. Длина пинцета примерно 16 см

SN540TW

**141 руб.**



## НАБОР ИЗ ПЯТИ ПИНЦЕТОВ

Набор из пяти пинцетов различной конфигурации. Пинцеты выполнены из немагнитной стали.

AM7372-01

**415 руб.**



## КОМПЛЕКТ ИЗ ДВУХ МАЛЕНЬКИХ ЗАЖИМОВ

Универсальный зажим. Применяется на многих этапах. Длина около 10 см. В комплекте два зажима.

**113 руб.**

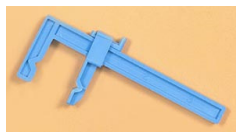

EX55663

## ТОЧНЫЕ ЛАТУННЫЕ ТИСКИ-СТРУБЦИНА

Точные тиски сделанные из латуни. Максимальное расстояние между губками - 27 см.

JS013

**756 руб.**



## ПРЯМОЙ ГЕМОСТАТИЧЕСКИЙ ЗАЖИМ



**132 руб.**

Зажим идеален для натяжения, захвата, протяжки и фиксации в тесных местах модели. Имеет три степени фиксации. Длина примерно 12 см.

SN650FS

## УХВАТ ДЛЯ МЕЛКИХ ДЕТАЛЕЙ

Как захватить 2-х мм юферс? Захватить, поднять и установить крошечные детали с помощью этого инструмента из нержавеющей стали очень легко! Нажмите на рукоятку и из кончика инструмента появятся четыре или пять ухватов. Отпустите рукоятку и они прочно, но нежно обхватят деталь любой формы.

ZN860PT

**226 руб.**



## ТРАПЕЦИЕВИДНЫЙ ШАБЛОН ДЛЯ ВАНТ

С помощью этого инструмента вы можете вязать идеальные узлы и гарантировать ровное натяжение вант и выбленок. Тридцать латунных гвоздиков позволяют сделать ванты любой высоты, ширины и наклона. А симметричная конструкция инструмента дает возможность изготовления вант сразу на оба борта.

AM7380

**831 руб.**

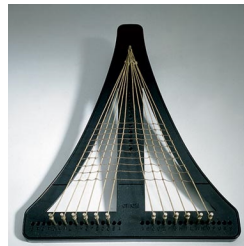

## УХВАТ

Универсальный Ухват незаменимая вещь для фиксации деталей неправильной формы. Деталь надежно фиксируется между четырьмя металлическими упорами, расположенными в отверстиях каждой из половин Ухвата. Два С-образных зажима (входят в комплект) закрепляют Ухват на краю стола.

AM7387

**1285 руб.**

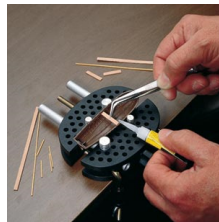

## СТАПЕЛЬ

Каждый раз при сборке каркаса этот стапель гарантирует точное выравнивание киля и перпендикулярность каждого шпангоута. Он подходит практически к любой модели и делает этап постройки каркаса очень легким и быстрым. Основание имеет размеры 60 x 11 см. Стапель поставляется в разобранном виде и требует предварительной сборки.

MS105

**1625 руб.**

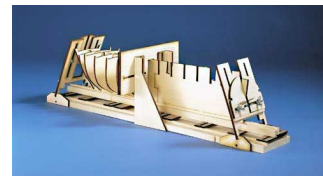

## С-ЗАЖИМЫ НА ШПАНГОУТЫ ТОНЬШЕ 5 ММ



Вырезанные лазером зажимы устраняют уродливые отверстия в рейках обшивки модели и вы не будете тратить время, сначала забивая гвоздики, а потом вытаскивая их. Каждый зажим примерно 2,5 x 2,5 см и имеет металлический винт и два латунных прижима диаметром 1,5 мм. Требуется сборка. Подходит для шпангоутов тоньше 5 мм.

MX103

**567 руб.**

## ТРЕТЬЯ РУКА С ЛУПОЙ 2X

Зажим «третья рука» служит для зажима деталей, когда не хватает двух рук. Увеличительное стекло 2x. Предназначен для проведения точных ювелирных работ. Надежно фиксируется в заданном положении с помощью винтов.

MZ101

**491 руб.**



Цены приведены по состоянию на январь 2011 года.

78

[www.shipmodeling.ru](http://www.shipmodeling.ru)

24 часа, 7 дней в неделю  
мы открыты для вас!

# Ручные инструменты

## МАРКЕР ДЛЯ ВАТЕРЛИНИИ

Это простой, но надежный метод отбить на вашей модели ватерлинию! Инструмент имеет довольно тяжелое пластиковое основание, латунную стойку, полностью регулируемый зажим с латунным винтом и карандашом. Высота 250 мм

AM7378

**680 руб.**



## НАБОР ИЗ ТРЕХ ЛЕКАЛ

Комплект лекал двух популярных размеров: 140 и 320 мм.

КТ-8

**396 руб.**



## НАБОР ИЗ 20 КОНТЕЙНЕРОВ

Умное решение для разделения и хранения маленьких деталей! Двадцать круглых алюминиевых контейнеров, каждый диаметром примерно 30 мм и высотой 20 мм, имеют прозрачные хорошо подогнанные крышки, так что вы можете сразу видеть, что там находится.

SN870DB

**415 руб.**



## КРУГЛОГУБЦЫ

Ювелирные круглогубцы для изготовления рымов и рым-болтов. Производство - фирма Excel, США.

EX55592

**302 руб.**



## МОДЕЛЬНЫЙ НАБОР

Набор состоит из бокорезов, круглогубцев, плоскогубцев, остроногого пинцета, шила и ножниц для таке-лажа.

SN718DC

**642 руб.**



## СТАЛЬНАЯ НЕСКОЛЬЗЯЩАЯ 300 ММ ЛИНЕЙКА

Гибкая стальная линейка градуирована в дюймах и миллиметрах. Особенностью линейки является пробковая обратная сторона, которая предотвращает скольжение, отверстие для удобства подвешивания. Длина 300 мм.

СТ-12

**283 руб.**



## НАБОР С АЭРОГРАФОМ ДВОЙНОГО ДЕЙСТВИЯ AZTEK 4709

Аэрограф Aztek 4709 по праву считается одним из лучших универсальных аэрографов. Может использоваться как с нижней, так и верхней подачей краски. Не требует разборки для прочистки, легкий, хорошо сбалансированный и почти небьющийся. Фирменная гарантия 3 года. Инструкция на русском языке.

AZ4709

**5481 руб.**



## НАБОР С АЭРОГРАФОМ ДВОЙНОГО ДЕЙСТВИЯ AZTEK 7778

Модель 7778 выполнена из металла, может использоваться как с нижней, так и верхней подачей краски. Сам аэрограф хранится в мешочке из бархата и не требует разборки для прочистки. Он легкий и хорошо сбалансированный. Фирменная гарантия 3 года.

AZ7778

**7673 руб.**



## НАБОР ИЗ 20 ЧИСТЯЩАЯ СТАНЦИЯ ДЛЯ АЭРОГРАФОВ КОНТЕЙНЕРОВ

Запатентованная Aztek Airbrush Cleaning Station предназначена для простого, экологически чистого способа промывки аэрографа. Факел использованного растворителя направляется из аэрографа в стеклянную емкость, откуда потом выливается. Пары растворителя, проходя через фильтр в верхней части чистящей станции, становятся гораздо менее вредными.

AZ9315X

**1209 руб.**



## МИНИАТЮРНЫЙ 50 ММ УГОЛЬНИК



JS370

**396 руб.**

## ПРОФИЛЬНЫЙ ШАБЛОН

Множество тонких металлических стерженьков ходят с небольшим натягом в щели, сделанной в ручке этого инструмента. Таким образом можно обогнуть любой сложный профиль этим инструментом и потом перенести его на любую поверхность для изготовления копии этого профиля, ответной части к профилю и т.д.

GEN837

**567 руб.**



## СОПЛО AZTEK 0,5 ММ ВЫСОКОГО ДАВЛЕНИЯ

Бирюзовое сопло 0,5 мм для аэрографов Aztek. Предназначено для окраски больших площадей, работы с глянцевыми акриловыми красками и для везеринга. Рабочее давление 1-2,8 атмосферы (1,1-2,8 Бар).

AZ9306C

**378 руб.**



## СОПЛО AZTEK 0,5 ММ БРЫЗГАЮЩЕЕ

Розовое сопло 0,5 мм для аэрографов Aztek. Предназначено для создания специальных эффектов и текстур, для шероховатых фактур. Рабочее давление 0,14-2 атмосферы (0,1-2,1 Бар).

AZ9307C

**378 руб.**



## СОПЛО AZTEK 0,5 ММ ДЛЯ АКРИЛА

Белое сопло 0,5 мм для аэрографов Aztek. Предназначено для использования с акриловыми красками. Рабочее давление 1-2,7 атмосферы (1,1-2,8 Бар).

AZ9341C

**378 руб.**



## СОПЛО AZTEK 0,3 ММ ДЛЯ ТОНКИХ ЛИНИЙ

Желто-коричневое сопло 0,3 мм для аэрографов Aztek. Предназначено для рисования тонких линий, точек, нанесения легкого тумана.

AZ9304C

**378 руб.**



Цены приведены по состоянию на январь 2011 года.

«Верфь на столе»

модели • советы • обзоры • инструменты • скидки!

79

# Ручные инструменты

## БОКОРЕЗЫ С ОДНОСТОРОННЕЙ ЗАТОЧКОЙ

Бокорезы отличаются применением запатентованных лезвий Micro-Shear® и минимальной внешней фаской. Лезвия немного перекошены вместо обычной технологии, когда они точно встречаются друг с другом. Этот прикус обеспечивает самый чистый и тщательный срез.



**XUR410A 453 руб.**

## МОДЕЛЬНЫЙ МОЛОТОК СО СМЕННЫМИ БОЙКАМИ

Модельный молоток имеет длину около 17 см, металлическую ручку и шесть сменных бойков: два плоских стальных, по одному плоскому латунному и пластиковому, шаровой и клиновидный бойки. Все бойки имеют резьбу для крепления к молотку.



**JS262T**

**453 руб.**

## МОЛОТОК, 75 ГРАММ

Легкий, хорошо сбалансированный молоток весом около 75 грамм. Одна его сторона плоская, а другая остроконечная.

**SN837**



**124 руб.**

## СПЕЦИАЛЬНЫЙ РЕЗАК



Этот резак быстро и аккуратно отрезает деревянные или пластиковые рейки под углом от 45 до 90 градусов. Теперь вы будете уверены, что все рейки будут отрезаны точно и под одинаковым углом. очень важно, например при настиле палубы. В набор включено пять лезвий.

**AM7386**

**1323 руб.**

## НОЖ №1

Нож для легких работ слезвием №10. Латунная цанга и алюминевая ручка. Производство фирмы Excel, США.



**EX16001**

**132 руб.**

## ВЫСОКОТОЧНЫЕ КУСАЧКИ ДЛЯ ФОТОТРАВЛЕНКИ

Эти суперточные кусачки разработаны для откусывания маленьких деталей, где нужна особая чистота среза. Особенно это важно для фототравленных деталей. длина 15 см. Для работы с мягкими металлами до 0,2 мм. Фирма Xuron, США.



**XUR440PET 680 руб.**

## БОКОРЕЗЫ ВЫСШЕГО КАЧЕСТВА С КЛИНОВИДНЫМИ ЛЕЗВИЯМИ

Эти бокорезы самые долговечные из всей линейки. Режут всё - от пленок и нитей до мягкой проволоки. Клиновидные лезвия служат для доступа к сложным местам. Запатентованная технология Micro-Shear® заточки и взаиморасположения лезвий. Фирма Xuron, США.



**XUR9200 756 руб.**

## МИНИРУБАНОК

Лучший и самый маленький рубанок! Полная длина 85 мм, ширина менее 50 мм. Полностью металлический. В качестве ножа можно использовать лезвие обычной безопасной бритвы! Кроме того, три лезвия прилагаются вместе с рубанком.



Производство Германия.

**AM710002**

**680 руб.**

## ЛЕЗВИЕ ДЛЯ МИНИРУБАНКА

**AM7102/02**

**32 руб.**



## 134 РАЗЛИЧНЫХ ДИСКОВ И КРУГОВ ДЛЯ ОБРАБОТКИ МЕТАЛЛА, ДЕРЕВА И ПЛАСТИКА



Для отрезания, шлифования, изготовления пазов и других операций по металлу, дереву и пластику. Максимальная скорость вращения 30 000 об/мин.

**DE3100**

**1134 руб.**

## МОНТАЖНЫЕ ПЛОСКОГУБЦЫ С ГЛАДКИМИ ГУБКАМИ

Многофункциональные монтажные плоскогубцы с губками длиной около 20 мм и шириной 2 мм. Сочетают в себе точность, силу и комфорт от использования. Фирма Xuron, США.



**XUR450**

**756 руб.**

## ДЛИННОНОСЫЕ ПЛОСКОГУБЦЫ С РИФЛЕННЫМИ ГУБКАМИ

Этим инструментом легко ухватить волос или нить, разгладить медную проволоку, протаскать провод через трубку. Рукоятки Xuro-Rubber предоставляют комфорт при пользовании инструментом. Фирма Xuron, США.



**XUR485S**

**567 руб.**

## РЕЗЕЦ

Предназначенный для тонкой ручной работы, Резец от Amati используется как нож, ручная мини-дрель, миниатюрные тиски и пила. Набор включает в себя 2 лезвия для ножа, минипилку, зажим-тиски и 4 латунных цанги, в которые зажимаются все сменные насадки. длина ручки около 14 см.



**AM7383-20**

**1096 руб.**

## РУЧКА ДЛЯ РЕЗЦА

Дополнительная ручка для резца от фирмы Amati. Выполнена из неломающегося нейлона.

**AM7383**

**347 руб.**



## НАБОР СТАМЕСОК

Набор стамесок из медицинской стали предназначен для работы по дереву. В наборе стамески 6 различных размеров шириной от 3 до 8 мм.



**AM7450**

**283 руб.**

Цены приведены по состоянию на январь 2011 года.

80

[www.shipmodeling.ru](http://www.shipmodeling.ru)

24 часа, 7 дней в неделю  
мы открыты для вас!

# Ручные инструменты

## НОЖ №2

Нож для средних работ с лезвием №24. Латунная цанга и алюминиевая ручка. Производство фирмы Excel, США.

EX16002

**170 руб.**



## НОЖ N1 И НАБОР ИЗ ПЯТИ РАЗНЫХ ЛЕЗВИЙ

В набор включается нож N1 и пять лезвий к нему, что делает набор подходящим для всех видов режущих работ. В комплекте два лезвия N11, по одному лезвию N10, N16 и N17.

EX19001



**207 руб.**

## КОМПЛЕКТ ИЗ 12 ЮВЕЛИРНЫХ ПИЛОК

12 тонких пилочек 72 зубца/дюйм. Подходят для всех типов ручных лобзиков. Производство - фирма Excel, США.

EX20510

**226 руб.**

## НАБОР ИЗ СТА ЛЕЗВИЙ N11

Лезвия N11 высшего качества, устанавливаются в рукоятки N1. Самые популярные и самые часто заменяемые лезвия, знакомые всем. 100 штук. Производство - фирма Excel, США.



EX22611

**718 руб.**

## ДВОЙНОЙ ПАРАЛЛЕЛЬНЫЙ РЕЗАК

Достаньте этот инструмент, когда вам понадобится сделать параллельные разрезы. Он великолепен для резки пленки, бумаги или маскирующей ленты и всего, что угодно, что нужно разрезать. Для вырезания кругов одно лезвие используется как центр.

**718 руб.**



EX30608

## НОЖ №5

Алюминиевый нож с четырехрукачковой цангой и пластиковой рукояткой предназначен для установки больших широких лезвий, которые применяются при грубой обработке больших деталей. В комплекте идет лезвие №19. Длина около 12 см. Производство фирмы Excel, США.

EX16005

**189 руб.**



## НОЖ №1 С ЛЕЗВИЯМИ №11

Удобный в использовании, этот нож имеет специальную форму ручки, чтобы не кататься и не падать с рабочего стола. В комплекте одно лезвие №11 уже установлено на ручке и пять дополнительных лежат в отдельном футляре. Металлические цанги.



EX19018

**226 руб.**

## ПИЛКА, 42 ЗУБЦА/ДЮЙМ (16,5 ЗУБЦОВ/СМ)

Пилка предназначена для ровного реза дерева, пластика и тонкого металла. Длина 125 мм, высота 25 мм. Устанавливается в рукоятки N2, 5 и 6. Производство - фирма Excel, США.



Артикул	Название	зубцов/см	цена, руб
EX30440	узкая пилка	16,5	132
EX30450	пилка	16,5	124
EX30460	пилка	9,5	113
EX30470	пилка	12	136
EX30480	широкая пилка	6	139
EX30490	пилка	21	151
EX30491	широкая пилка	21	151

## КОЛЕСИКО ДЛЯ ТИСНЕНИЯ, ШАГ 1,2 ММ

Это колесико сделает точно и быстро ряды для имитации заклепок! Используется для имитации гвоздиков на медной ленте при омеднении корпуса корабля. Также полезно при переносе шаблона на дерево или ткань. Ручка имеет длину примерно 12 см, колесико скошено по обеим сторонам к центру.



Артикул	шаг, мм
EX30606	1,2
EX30607	1,7

**302 руб.**

## НОЖ №7 ДЛЯ РЕЗЬБЫ ПО ДЕРЕВУ

Нож с лезвием №101 для резьбы по дереву. Алюминиевая цанга и пластиковая ручка. Длина около 14 мм. Производство фирмы Excel, США.

EX16002

**170 руб.**



## НАБОР ИЗ ПЯТИ ЛЕЗВИЙ N5

Комплект из пяти лезвий с наклонной режущей кромкой. Подходит для резки толстых реек, пластика, резины. Устанавливается в рукоятку N1. Производство Excel, США.

EX20005

**75 руб.**

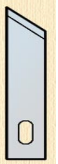

## НАБОР ИЗ ПЯТИ ЛЕЗВИЙ N10

Комплект из пяти лезвий с изогнутой режущей кромкой. Применяются при необходимости в криволинейном резе. Лезвия упакованы в аккуратный пластиковый футляр. Подходят для рукоятки N1. Качество Excel, США.

EX20010

**136 руб.**



## НАБОР ИЗ ПЯТИ ЛЕЗВИЙ N18

Так же, как и лезвия N17, лезвия N18 удобны при высекании различных прямоугольных отверстий и для снятия старой краски или лака. Но ширина лезвий не 9, а 13 мм.

EX20018

**83 руб.**

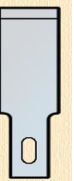

## НАБОР ИЗ ПЯТИ ЛЕЗВИЙ N28

Комплект из пяти лезвий с вогнутой режущей кромкой. Удачно подходит для резки пластика, кожи, дерева. Устанавливается в рукоятки N2 и N5. Производство Excel, США.

EX20028

**151 руб.**



## МАЛОЕ ДОЛБЕЖНОЕ ЛЕЗВИЕ, 2 ШТ

Малое прямое долбежное лезвие предназначено для резьбы по дереву, пластику, воску и глине. Устанавливается в рукоятки N5 и 7. Ширина 5 мм. Количество 2 штуки.

EX20310

**90 руб.**



## V-ОБРАЗНОЕ ЛЕЗВИЕ, 2 ШТ

Малое прямое долбежное лезвие предназначено для резьбы по дереву, пластику, воску и глине. Устанавливается в рукоятки N5 и 7. Ширина 5 мм. Количество 2 штуки.

EX20340

**90 руб.**



Цены приведены по состоянию на январь 2011 года.

«Верфь на столе»

модели • советы • обзоры • инструменты • скидки!

81

# Ручные инструменты

## НАБОР НОЖЕЙ DELUX

Самый полный набор ножей и лезвий включает в себя ножи N1, 2, 5, 18, 30 и 40. Плюс шило, инструмент для полировки, точильный камень и 37 различных лезвий и пилкок. Все ножи имеют металлические цанги и защитные колпачки. Сам набор выполнен в виде книги с виниловыми корочками.



EX44200 **1889 руб.**

## НАБОР НОЖЕЙ ДЛЯ РЕЗЬБЫ ПО ДЕРЕВУ

Это два популярных ножа - тонкое номер 1 и среднее номер 2 - плюс специальный нож номер 7 для резьбы по дереву. Кроме того, в комплекте идут пять обычных и пять стамесочных лезвий в дополнение к тем трем лезвиям, что уже установлены в ножи. Цанги всех ножей металлические. Набор применяется при любой работе по резьбе по дереву.



EX44290 **756 руб.**

## НАБОР ПИЛОК С РУКОЯТКОЙ

Набор из двух пилкок: тонкой EX30450 (42 зубца на дюйм) и супертонкой EX30490 (54 зубца на дюйм). высота каждой пилки около 25 мм. В комплекте рукоятка N5, для закрепления в цангу которой и предназначены эти пилки.



EX55670 **396 руб.**

## ТОНКАЯ ПИЛКА

Высококачественная ультра тонкая пилка с деревянной рукояткой. длина примерно 115 мм.

Артикул	зуб/дюйм	Цена
ZN35150	42	<b>207 руб.</b>
ZN35200	32	<b>207 руб.</b>

## НАБОР ИЗ 20 СВЕРЛ С АЛМАЗНЫМ НАПЫЛЕНИЕМ

20 миниатюрных сверл с алмазным напылением. Диаметры от 0,34 до 1 мм



DF8868DD **680 руб.**

## НАБОР НОЖЕЙ

Это три самых популярных ножа и десять дополнительных лезвий к ним. Ручки и цанги ножей металлические. Все это находится в аккуратной деревянной коробочке. Набор включает ножи NN1,2 и 5. Самая необходимая вещь!



EX44282 **680 руб.**

## ШИКАРНЫЙ НАБОР ИНСТРУМЕНТОВ

Этот набор, созданный специально для судомodelистов, содержит три рукоятки ножа, лезвия-стамески большого и маленького размера, более десяти других лезвий разного профиля и назначения, шило, сверла, острый пинцет, круглогубцы, алюминиевое стусло, деревянный клин и шкурник.



EX44291 **1965 руб.**

## ЮВЕЛИРНЫЙ ЛОБЗИК С РАЗДВИЖНОЙ РАМКОЙ И 12-Ю ПИЛКАМИ

Раздвижная стальная рамка крепко натягивает пилку, так что вы можете спокойно вырезать сложные формы и делать точные пропилы. Рамка раздвигается под пилки длиной от 5 до 16 см. Включено 12 пилкок.



EX55671 **680 руб.**

## НАБОР 30-ТИ БУРОВ ПРОФЕССИОНАЛЬНОГО КАЧЕСТВА

Буры имеют разный профиль, диаметр хвостовика около 3мм. Набор упакован в аккуратную пластиковую коробочку с прозрачной крышкой.



DB30 **567 руб.**

## РАСШИРЕННЫЙ НАБОР НОЖЕЙ

Этот комплект содержит полный набор ножей, лезвий и пилкок для резки и вырезания по дереву. Набор включает в себя ножи номер 1, 2 и 5; алюминиевое стусло с возможностью резки под 90 и 45 градусов; тонкой пилки для стусла; шило; лезвия номер 11, 19 и 26; пилку номер 15; два широких и два узких стамесочных лезвия; шкурник; две отвертки - плоская и крестовая.



EX44286 **1587 руб.**

## СТУСЛО



EX55665

**264 руб.**

## СТУСЛО С ПИЛКОЙ

Алюминиевое стусло длиной около 17 см идеально подходит для миниатюрных работ. Позволяет делать точные пропилы под углами 90 и 45 градусов. В комплекте идет тонкая пилка EX30490 (54 зубца/дюйм) и рукоятка N5 для нее.



EX55666 **548 руб.**

## КОВРИК ДЛЯ РЕЗКИ

Самовосстанавливающийся коврик для резки защитит поверхность вашего рабочего стола и сохранит остроту режущего кончика ножа. Благодаря самовосстановлению, коврик будет закрывать все порезы, которые практически исчезнут. А многослойная структура помогает предотвращать деформацию. Каждый коврик имеет разметку в дюймах.

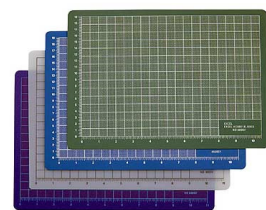

Артикул	РАЗМЕР, ММ	ЦЕНА, РУБ
EX60000	140x230	189
EX60002	200x300	340
EX60003	300x450	642
EX60004	450x610	1247

Цены приведены по состоянию на январь 2011 года.

# Ручные инструменты

## ЦАНГОВЫЙ МИКРОПАТРОН

Микропатрон для зажима тонких сверл диаметром от 0,3 до 1,2 мм. Может использоваться самостоятельно как ручная мини-дрель или совместно с электрическими бор-машинками как держатель тонких сверл. Хвостовик 3 мм.



EN409C

**302 руб.**

## НАБОР ИЗ ЧЕТЫРЕХ ЦАНГОВЫХ СВЕРЛИЛОК



Набор из четырех ручных сверлилок позволяет зажимать сверла практически от 0 до 4,8 мм. Кроме того, цанги рассчитаны на зажимание популярных шлифовальных насадок с хвостовиками 2,4 и 3,2 мм. Сверлилки находятся в пластиковом чехле.

JS403

**415 руб.**

## НАБОР СВЁРЛ, 10 ШТ

Артикул	ДИАМЕТР, мм
SN82612MD	от 1,1 до 2
SN82613MD	от 0,4 до 0,8
SN82614MD	от 0,6 до 1

**170 руб.**

**за комплект**



## РУЧНАЯ МИНИ-ДРЕЛЬ

Позволяет одной рукой сверлить тонкие отверстия даже в труднодоступных местах. Поступательное движение ваших рук преобразуются во вращательное движение мини-дрели. Для сверл диаметром до 1 мм.



SN849PD

**302 руб.**

## ЦАНГОВЫЙ ПАТРОН

Общая длина патрона около 70 мм, диаметр хвостовика – 2 мм. В комплекте идут две металлические цанги, диаметр зажимаемых сверл – от 0,3 мм до 3 мм.



JS390

**98 руб.**

## МИНИДРЕЛЬ



JS225

**170 руб.**

## СВЕРЛИЛКА

Этот небольшой и простой с виду инструмент на самом деле сделает вашу работу по сверлению маленьких отверстий очень приятной и быстрой. Он имеет четырехкулачковые цанги с двух концов. Диапазон использованных сверл от 0,5 до 2,5 мм. Две цанги позволяют вам работать двумя различными сверлами, не заменяя их.



JS141

**283 руб.**

## НАБОР СВЕРЛ

Все микросверла находятся в пластиковом чехле, каждое в своем отделении. Быстро режущая сталь.



Артикул	ДИАМЕТР, мм	КОЛ-ВО	ЦЕНА
JS303	от 0,3 до 1	15	340
JS302	от 1,05 до 2	15	340
SN82617MD	от 0,3 до 1,5	20	415

## НАБОР ИЗ ТРЕХ КРЮКОВ ДЛЯ ПРОВОДКИ ТАКЕЛАЖА

Набор содержит инструменты из нержавеющей стали, основное предназначение которых - облегчить жизнь моделиста при проводке такелажа. В комплект входят страшные изогнутые двухсторонние крюки различной конфигурации.



AM7373-61

**245 руб.**

## НАБОР ИЗ ПЯТИ КРЮКОВ

Эти крюки могут использоваться как щупы, для удаления частичек клея из дальних углов модели, для проводки такелажа. длина около 14 см.



SHIPMODELING.RU

CM01816

**529 руб.**

## СВЕРЛИЛКА С НАБОРОМ ИЗ 12 СВЕРЛ

Инструмент предназначен для деликатной работы по дереву и пластику. Сверлилка с латунной цангой под сверла диаметром от 0,3 до 1,2 мм. Набор включает 12 сверл различного диаметра, которые хранятся в самой сверлилке.



EX70003

**529 руб.**

## СВЕРЛА, 10 ШТ

Артикул	ДИАМЕТР, мм	цена, руб
SN8204	0,4	103
SN8205	0,5	94
SN8206	0,6	83
SN8207	0,7	83
SN8208	0,8	83
SN8209	0,9	83
SN8210	1	83
SN8212	1,2	94
SN8215	1,5	83
SN8220	2	83

## НАБОР ШПАТЕЛЕЙ

Идеальный инструмент для перемешивания клея, красок и эпоксидки. Может применяться и для удаления излишков клея в труднодоступных местах и для скульптурных работ по воску. длина инструментов около 15 см.



AM7373-60

**245 руб.**

## ИНСТРУМЕНТ ДЛЯ ТАКЕЛАЖА

Этот инструмент будет полезен при изготовлении такелажа, когда нужно протянуть или подцепить нужную нить в сложной паутине. длина около 20 см. Производство фирмы Amati, Италия.



SHIPMODELING.RU

AM7375-22

**211 руб.**

## НАБОР ИЗ ЧЕТЫРЕХ СКРЕБКОВ

Эти крюки могут использоваться как щупы, для удаления частичек клея из дальних углов модели, для проводки такелажа. длина около 14 см.



SHIPMODELING.RU

CM90664

**415 руб.**

Цены приведены по состоянию на январь 2011 года.

«Верфь на столе»

модели • советы • обзоры • инструменты • скидки!

83

# Ручные инструменты

## ИНСТРУМЕНТ ДЛЯ СГИБАНИЯ РЕЕК

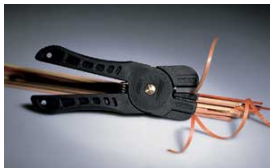

С помощью этого инструмента можно сгибать рейки без их предварительного вымачивания, отпаривания и т.д. Только сделайте насечки с внутренней стороны рейки и она отлично будет сгибаться. Сразу после обработки рейки этим инструментом она готова к установке. Кроме того, установив вместо одно лезвия другое, которое тоже есть в комплекте, можно будет отрезать рейки нужной длины и под нужным углом.

AM7381

**642 руб.**

## ЮВЕЛИРНОЕ ЗЕРКАЛЬЦЕ

Маленькое зеркальце с отвинчивающейся ручкой позволяет заглядывать в удаленные уголки модели, видеть обратные стороны деталей. Диаметр зеркала 20 мм. Длина ручки 115 мм.



JS173

**120 руб.**

## МЕХАНИЗМ ДЛЯ ИЗГИБА РЕЕК

Теперь вы не будете испытывать неудобства и ломать рейки во время их сгибания. Просто замочите рейку а затем пропустите через эту адскую машинку. Прочная конструкция из пластика и металла. Есть регулировки радиуса изгиба и толщины рейки.



MA8150

**567 руб.**

## НАБОР ИЗ 10 НАДФИЛЕЙ-РИФЛУАРОВ ДЛИНОЙ 140 ММ

Рифлуары используются высококвалифицированными мастерами для обработки тонких и сложных частей. Сужаются по ширине и толщине. Эти надфиля обеспечивают самую лучшую, идеальную обработку поверхности.

SN745RF

**396 руб.**



## ГВОЗДАРЬ

Помните ваши проблемы при забивании сотен крошечных гвоздиков при обшивке корпуса? Гвоздарь требует только незначительного нажима для исполнения операции по забиванию гвоздика.



Кроме того, при работе с ним исключается всякая возможность повреждения поверхности корпуса. В комплекте с инструментом идет около 50-ти гвоздиков.

AM7384

**642 руб.**

## УНИВЕРСАЛЬНОЕ ГОЛОВНОЕ УВЕЛИЧИТЕЛЬНОЕ СТЕКЛО 4-В-1

Легкий и удобный прибор незаметен при работе, имеет одну неподвижную съемную линзу и вспомогательную, которая легким щелчком откидывается вверх. Комбинация одной или двух линз дает увеличение от 1,8 до 4,8 крат.



JSP150

**1512 руб.**

## РЕЗАК ДЛЯ РЕЗКИ РЕЕК ВДОЛЬ

Когда вы делаете обшивку корпуса модели судна, желательно использовать инструмент, похожий на тиски, чтобы держать каждую отдельную рейку для ее сужения по длине (сделать клиноподобную). Именно для такой задачи и создан этот инструмент.



MA8155

**1700 руб.**

## ВОЛОЧИЛЬНАЯ ДОСКА ДЛЯ ПРОТЯЖКИ ПРОВОЛОКИ

Предназначена для протяжки проволоки из мягких металлов (медь, латунь, серебро, золото и т.д.). На доске имеется 82 отверстия для протяжки, диаметром от 0,15 мм до 3 мм. Доска изготовлена из стали.



ZN82

**399 руб.**

## МИНИАТЮРНЫЙ ВЕРСТАК

Для чего будет полезен этот инструмент? Во-первых, для зажима тонких и широких реечек при изготовлении в них всевозможных пропилов. Во-вторых, имеющиеся два упора позволяют расположить деталь под необходимым углом к краю и сделать нужные пропилы или обработать торец. Производитель - фирма Amati.



AM7396

**1058 руб.**

## СКРАЙБЕР

Идеальный инструмент для циклевания палубы. Также подходит для снятия старой краски или лака. Длина около 12 см, а ширина 4 см. Для него используются лезвия N9, пять штук которых идут в комплекте со скрайбером.. Производство фирмы Excel, США.



EX16011

**128 руб.**

## ИНСТРУМЕНТ ДЛЯ ПОЛИРОВКИ

Инструмент предназначен для процарапывания и разглаживания. В комплект входят 3 дополнительных наконечника разного диаметра и формы. Производство Excel, США.



EX30605

**226 руб.**

## ДУХУСТОРОННЯЯ РУКОЯТКА С ПОЛИРОВАЛЬНЫМИ НАКОНЕЧНИКАМИ



EX30610

**245 руб.**

## НАБОР ИГЛ ДЛЯ ИЗГОТОВЛЕНИЯ ПАРУСОВ

Этот набор позволяет делать работу по пошиву парусов быстро и с удовольствием. Набор из семи игл различных размеров и форм, включая две изогнутых иглы, которые являются обязательными при изготовлении парусов. Они также полезны при распутывании нитей такелажа.

SN4402CD



**151 руб.**

Цены приведены по состоянию на январь 2011 года.

# Ручные инструменты

## ШКУРНИК

Казалось бы, что еще можно придумать в такой простой вещи, как шкурник! Во-первых оригинальное крепление шкурки: она зажимается черной вставкой, которая находится сверху; во-вторых шкурник имеет как две плоских рабочих грани, так и одну полукруглую.



AM7140

**226 руб.**

## НАЖДАЧНАЯ БУМАГА ДЛЯ ШКУРНИКА

Комплект из шести лент наждачной бумаги для шкурника AM7140



AM7141

**198 руб.**

## ТОЧИЛЬНЫЙ КАМЕНЬ

Точильный камень для заточки лезвий и кончика шила. Всегда держите ваши лезвия, сверла и шила в заточенном состоянии.



EX70034

**94 руб.**

## ОСНОВНОЙ НАБОР ИНСТРУМЕНТОВ N0 (10 ПРЕДМЕТОВ)

Набор включает в себя нож, надфиль, пинцет, ручную мини-дрель, сменную цангу к ней, сверло, металлический молоток, шкурник, бокорезы и кисточку. Производитель - фирма Artesania Latina.



AL27000

**1171 руб.**

## ОСНОВНОЙ НАБОР ИНСТРУМЕНТОВ N1 (6 ПРЕДМЕТОВ)

Набор включает в себя кусачки, круглогубцы, пинцет, гвоздарь, инструмент для сгибания реек и кисточку. Производитель - фирма Artesania Latina.



AL27001

**1171 руб.**

## ФИГУРНЫЙ ШКУРНИК

Удобен для зашкуривания труднодоступных мест (обычно настил нижней палубы). Имеет две насадки для плоских и вогнутых поверхностей. Наждачная бумага выполнена в виде кольца длиной около 30 см, что позволяет оперативно менять рабочую область наждачки. В комплекте идет запасная лента.

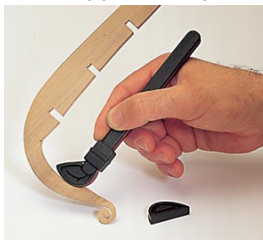

AM7393

**453 руб.**

## НАБОР 140 ММ НАДФИЛЕЙ С РУКОЯТКОЙ

Набор из шести 140 мм надфилей плюс алюминиевая рукоятка для них. Производство - фирма Excel, США.



EX55668

**430 руб.**

## НАБОР ИЗ ДВЕНАДЦАТИ НАДФИЛЕЙ 140 ММ

Набор из двенадцати надфилей длиной 140 мм, упакованный в виниловый конверт. Производство - фирма Excel, США.



EX55607

**604 руб.**

## ОСНОВНОЙ НАБОР ИНСТРУМЕНТОВ N2 (15 ПРЕДМЕТОВ)

Набор включает в себя канцелярский нож, нож №1, нож №5, стуло, девять различных лезвий, пилку и коврик. Производитель - фирма Artesania Latina.



AL27002

**1171 руб.**

## НАЧАЛЬНЫЙ НАБОР СУДОМОДЕЛИСТА N1 (7 ПРЕДМЕТОВ)



AL27007

Набор включает в себя нож, пинцет, шкурник, клей, кисточку, лак и бокорезы. Производитель - фирма Artesania Latina.

**944 руб.**

## 4 КОЛЬЦА ШКУРКИ ДЛЯ ФИГУРНОГО ШКУРНИКА

Артикул	ЗЕРНИСТОСТЬ	ЦЕНА, РУБ
AM739418	180	283
AM739432	320	340

## НАБОР МИНИАТЮРНЫХ НАДФИЛЕЙ С АЛЮМИНИЕВОЙ РУКОЯТКОЙ

Если вы ищите качественные и универсальные надфиля, то этот набор для вас. Рукоятка из анодированного алюминия, в которую запрессована цанга из закаленной стали, препятствующая проскальзыванию надфиля. Производство - фирма Excel, США.



EX70001

**453 руб.**

## НАЖДАЧНАЯ БУМАГА

2 листа мелкой швейцарской наждачной бумаги. Размеры листов примерно 28\*22 см.



Артикул	ЗЕРНИСТОСТЬ
SIA1200	1200
SIA150	150
SIA180	180
SIA220	220
SIA2500	2500
SIA80	80

**75 руб. за 2 листа**

## ОСНОВНОЙ НАБОР ИНСТРУМЕНТОВ N3 (5 ПРЕДМЕТОВ)



AL27003

Набор включает в себя нож, молоток, шкурник, клей и кисточку. Производитель - фирма Artesania Latina.

**567 руб.**

## НАЧАЛЬНЫЙ НАБОР СУДОМОДЕЛИСТА N0 (4 ПР-ТА)

Набор включает в себя нож, молоток, шкурник, клей и кисточку. Производитель - фирма Artesania Latina.



AL27005

**491 руб.**

Цены приведены по состоянию на январь 2011 года.

«Верфь на столе»

модели • советы • обзоры • инструменты • скидки!

85

# Паруса, клеи, лак

## ПАРУСА

### для моделей Corel



Паруса для BERLIN

Артикул	МОДЕЛЬ	ЦЕНА, РУБ
SMV010	MIRAGE	1247
SMV013	WASA	1360
SMV014	SIRENE	1247
SMV017	LA COURONNE	1020
SMV018	HALF MOON	869
SMV021	MYSTIQUE	907
SMV023	HMS VICTORY	1474
SMV024	сечение HMS VICTORY	453
SMV027	YACHT D'ORO	756
SMV028	WAPPEN VON HAMBURG	1625
SMV029	BERLIN	1247
SMV040	PRINS WILLEM	1360
SMV041	HMS ENDEAVOUR	1134

### для моделей Matoli

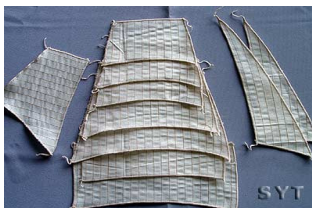

Паруса для RATTLESNAKE

Артикул	МОДЕЛЬ	ЦЕНА, РУБ
MV1903	ROTER LOWE	1285
MV2003	HMS BEAGLE	1965
MV2103	SAO MIGUEL	2305
MV2203	BLUE SHADOW	2494
MV2403	FRIESLAND	2570
MV2503	MARSEILLE	1814
MV2703	HMS VICTORY	2608
MV2803	YACHT MARY	1058
MV3003	GOLDEN HIND	1360
MV3103	USS CONSTITUTION	3742
MV3603	RATTLESNAKE	1587
MV3703	HALIFAX	1587
MV3903	HMS BOUNTY	2457
MV4003	ROYAL LOUIS	3061
MV4203	SANTA MARIA	2494
MV4503	HMS PORTSMOUTH	2608
MV4603	BLACK PRINCE	1587
MV5003	NEWPORT	1587
MV5603	HMS VICTORY(масштаб 1:150)	1587

### для моделей Mantua



Набор парусов для PRESIDENT

Артикул	МОДЕЛЬ	ЦЕНА, РУБ
MA737SS	WASA	1815
MA738SS	HMS VICTORY 1:78	3210
MA747SS	SAN FELIPE	2081
MA750SS	ROYAL CAROLINE	2081
MA769SS	GOLDEN STAR	1133
MA770SS	CAESAR	1171
MA773SS	ASTROLABE	1815
MA776SS	HMS VICTORY 1:98	2039
MA778SS	La COURONNE	1698
MA779SS	USS CONSTITUTION	2267
MA785SS	HMS BOUNTY	1399
MA787SS	SOVEREIGN OF THE SEAS	2836
MA792SS	PRESIDENT	1171
MA793SS	RACE HORSE	718
MA796SS	Le SOLEIL ROYAL	2267
MA797SS	DUTCH GUN BOAT N2	1133
MA798SS	La SUPERBE	2113
MA799SS	AMERIGO VESPUCCI	2267

## ЛАК

### ПРОЗРАЧНЫЙ МАТОВЫЙ АКРИЛОВЫЙ ЛАК

Матовый акриловый лак быстро сохнет, практически не пахнет, после высыхания дает ровную матовую поверхность. При необходимости разводится водой, водкой или спиртом. Емкость 100 мл.



**136 руб.**

## КЛЕИ

### ПРОФЕССИОНАЛЬНЫЙ КЛЕЙ ДЛЯ ДЕРЕВА

Профессиональный клей для дерева BISON выполнен на основе ПВА и применяется для склеивания дерева, ДВП, ДСП, фанеры, шпона и т.д. Шов после высыхания получается прозрачным. Рабочее время 5 минут, время схватывания 1 час. Вес 75 грамм. Производство Bison, Голландия.



**166 руб.** BSN11

### ПРОФЕССИОНАЛЬНЫЙ КЛЕЙ ДЛЯ ДЕРЕВА SUPER WOOD

Влагостойкий профессиональный клей для дерева BISON выполнен на основе ПВА и применяется для склеивания дерева, ДВП, ДСП, фанеры, шпона и т.д. Шов после высыхания получается прозрачным. Класс водостойкости D3. Рабочее время 5 минут, время схватывания 1 час. Вес 75 грамм.



**226 руб.** BSN11S

### УНИВЕРСАЛЬНЫЙ КЛЕЙ BISON, 25 МЛ

Прозрачный нитроцеллюлозный клей предназначен для склеивания дерева, керамики, ткани, кожи, стекла, бумаги и пластмасс. Рабочее время склеивания 10-15 минут, полное высыхание за несколько часов. Объем тубика 25 мл.



**177 руб.** BSN21

Цены приведены по состоянию на январь 2011 года.

# Клеи, лаки и воск

## КЛЕЙ ДЛЯ ДЕРЕВА TITEBOND II ПРОЗРАЧНЫЙ

Прозрачный (после высыхания) водостойкий клей на основе алифатических смол имеет ряд достоинств по сравнению со своим ближайшим родственником - белым клеем (ПВА). Прежде всего, это гораздо лучшая обрабатываемость после высыхания. Объем 237 мл. Класс влагостойкости D3. Производство Titebond, США.



TTB1123 **192 руб.**

## ЦИАНОКРИЛАТНЫЙ КЛЕЙ ZAP, 14 ГР.

Средний цианокрилатный клей является основным клеем и хорошо протекает в узкие щели, дает 7-10 секунд для точного позиционирования склеиваемых деталей, засыхает за 20 секунд. Клеит металл, дерево, резину, керамику, большинство пластиков. 14 грамм. Производство ZAP, США.



Артикул	ОБЪЕМ, Г	ЦЕНА, РУБ
ZAP03	7	170
ZAP04	14	154

## ЧИСТОЕ ТУНГОВОЕ МАСЛО



Тунговое масло - готовый продукт, который дает прочное, эластичное и очень водостойкое покрытие.

Покрытие ударопрочное, эластичное и очень мала вероятность образования трещин на его поверхности. Тунговое масло быстро впитывается и застывает на деревянной поверхности. Полное время сушки около суток. На покрытую маслом поверхность можно приклеивать другие детали.

Артикул	ОБЪЕМ, Г	ЦЕНА, РУБ
LV56Z10	250	831
LV56Z11	500	1587

## КЛЕЙ ДЛЯ ДЕРЕВА TITEBOND II

Водостойкий клей на основе алифатических смол (так называемый желтый клей) имеет ряд достоинств по сравнению со своим ближайшим родственником - белым клеем (ПВА). Объем 37 мл. Класс влагостойкости D3, клеевой шов получается прочнее самого дерева.



TTB5001

**94 руб.**

## МЕДЛЕННЫЙ ЦИАНОКРИЛАТНЫЙ КЛЕЙ SLO-ZAP, 28 ГР.

Медленный (густой) цианокрилатный клей предназначен для склеивания поверхностей, которые имеют рыхлую структуру, и поэтому обычный цианокрилатный клей моментально туда впитывается. 28 грамм.



ZAP20

**302 руб.**

## ЗАЩИТНЫЙ ВОСК, 125МЛ



Защитный воск является смесью высококачественных микрокристаллов воска, основанный на формуле, которая стала стандартом при использовании в музеях, художественных галереях и профессиональными реставраторами во всем мире. Открытые защитным воском поверхности передают мягкий блеск. Объем воска 125 мл.

LV53Z31 **680 руб.**

## ВОСК ДЛЯ ТАКЕЛАЖА

Воск не только прибавляет ворсистость нити для такелажа, но и предотвращает ее спутывание и образование махровых концов. Нить несколько раз протаскивается вперед и назад через щели в прозрачном футляре, покрываясь воском. Не требует никакой дальнейшей обработки. Упаковка 10 грамм.



SA622 **151 руб.**

## ПОРОШОК ДЛЯ ЧЕРНЕНИЯ ЛАТУНИ

Порошок меди (II) углекислый применяется для чернения изделий из латуни. Пакетик разводится в 20-40 мл нашатырного спирта и после этого готов к применению.



SON

**132 руб.**

## КЛЕЙ ДЛЯ ДЕРЕВА TITEBOND



TTB5062

**113 руб.**

Клей на основе алифатических смол (так называемый желтый клей) имеет ряд достоинств по сравнению со своим ближайшим родственником - белым клеем (ПВА). Объем 118 мл. Клеевой шов получается прочнее самого дерева. Производство Titebond, США.

## ДОПОЛНИТЕЛЬНЫЕ АППЛИКАТОРЫ ДЛЯ КЛЕЯ ZAP, 24 ШТ.

Носики-аппликаторы для склеивания в труднодоступных местах. Подходят для всех цианокрилатных клеев ZAP. 24 штуки.

ZAP21

**128 руб.**

## ОРЕХОВОЕ МАСЛО, 250МЛ

Ореховое масло - отделочное масло, которое обеспечивает не ядовитое покрытие, стойкое к воде и спирту и подобно тунговому маслу, является быстросохнущим маслом. Полное время сушки около двух суток. На покрытую маслом поверхность можно приклеивать другие детали. Объем 250мл.



LV05Z13

**756 руб.**

## ВОСК ДЛЯ ФИНИШНОЙ ОТДЕЛКИ

Этот легкий в применении воск используется как для отделки моделей, так и для обработки кухонного инвентаря. Это смесь из двух нетоксичных веществ - воска и минерального масла. После нанесения тонкого слоя воска обрабатываемый предмет можно использовать немедленно или на следующее утро.



LV53Z32

**604 руб.**

## ПОЛИМЕРИЗОВАННОЕ ТУНГОВОЕ МАСЛО

Это чистое тунговое масло, которое было подвергнуто высокотемпературной обработке. В отличие от обычного тунгового масла, полимеризованное тунговое масло дает прочное глянцевое покрытие.

LV56Z45

**1323 руб.**

Цены приведены по состоянию на январь 2011 года.

«Верфь на столе»

модели • советы • обзоры • инструменты • скидки!

87

# Паровозы от фирмы OcCre

## Модель паровоза ROCKET

**OcCre**  
Ocio Creativo



**OC54000-RUS**

масштаб 1:24  
длина 290 мм  
ширина 65 мм  
высота 180 мм

В 1829 году, когда строительство железной дороги Ливерпуль—Манчестер (англ. Liverpool and Manchester Railway — L&MR) уже близилось к завершению, решено было провести сравнительные испытания нескольких локомотивов от разных поставщиков, с тем чтобы выбрать наилучший. Победителем стал Джордж Стефенсон, который выставил на конкурс свой паровоз «Ракета». Она стала единственным паровозом, успешно завершившим все испытания, показав среднюю скорость 12 миль в час (~19 км/ч) с грузом 13 тонн. При этом максимальная скорость достигала 30 миль в час (~48 км/ч). Блистательная победа стефенсоновской «Ракеты» сделала её, пожалуй, самым знаменитым механизмом в истории техники.

**3590 руб.**

## Модель паровоза BR-18

Самый большой паровоз, построенный мастерскими J.A.Maffei, и до сих пор BR-18 называют самым красивым паровозом в истории немецких железных дорог.

В свою очередь, фирма OcCre представят шикарный набор по сборке этого паровоза.



**OC54002**

масштаб 1:32  
длина 720 мм  
ширина 100 мм  
высота 153 мм

**13204 руб.**

“Верфь на Столе”  
[www.shipmodeling.ru](http://www.shipmodeling.ru)

По общим вопросам:  
[dww2000@yandex.ru](mailto:dww2000@yandex.ru)

По вопросам оптовых закупок:  
[sale5@shipmodeling.ru](mailto:sale5@shipmodeling.ru)

тел. (495) 589 0262  
(495) 663 1529



ООО "Бриз ком", 124681, г. Москва, г. Зеленоград, ул. Заводская, д. 1Б, оф. 304